

# چاپ و نشر

دو هفته نامه خبری، آموزشی - سال سیزدهم - شماره ۱۵۰ - مرداد ۱۳۹۶ - ۲۱۶ صفحه - ۱۵۰۰۰ تومان



افلاک مجتمع چاپ  
Printing Complex

## افست ۲ و ۴/۵ ورقی هایدلبرگ CD

- ◀ قابلیت چاپ مقوا تا ۷۰۰ گرم
- ◀ پنج رنگ هایدلبرگ ۴/۵ ورقی CD-102 مدل 2007
- ◀ چهار رنگ هایدلبرگ ۲ ورقی CD-74 مدل 2006



Exceptional  
Quality  
and Price..



تهران - جاده قدیم کرج (فتح) بعد از ایران خودرو  
خیابان ۵۲ - بن بست دوم - پلاک ۵ - چاپ افلاک

☎ 44 92 36 30 ☎ 09 12 - 30 15 7 3 4  
☎ 44 18 02 62 🌐 www.aflakprint.com  
☎ 44 18 02 59 📧 aflakprint@gmail.com





توی کارهات حرفی برای گفتن داتنه باتس



مجتمع چاپ نامی نقش  
w.naminaghshprint.com

رجوع به صفحات داخلی

۰۶۱ - ۳۳۱۱ ۴۳ ۶۳



مجتمع چاپ نامی نقش  
NAGHSHEALMAS  
Printing Complex



تجربه طعم شیرین رنگها با ماشین های جدید سری CD هایپلیرگ



۱ دستگاه ماشین چاپ چهار و نیم ورقی HEIDELBERG ۵- رنگ ۵- CD 102  
۱ دستگاه ماشین چاپ چهار و نیم ورقی HEIDELBERG ۴- رنگ ۴- CD 102-4  
۳ دستگاه ماشین چاپ دو ورقی HEIDELBERG ۵- رنگ ۵- CD 74-5  
۱ دستگاه ماشین چاپ دو ورقی HEIDELBERG ۴- رنگ ۴- SM 74-4  
۲ دستگاه لیتوگراف فی Kodak Magnus 800 فول اتوماتیک

چاپخانه : میدان بهارستان ، خیابان مجاهدین اسلام ، بعد از حسینیه فاطمیون ، نیش کوچه حشمتی ، پلاک ۲۱۴      تلفن : ۳۳۵۲۳۲۷۲  
مرکز سفارشات : تهران، میدان بهارستان، خیابان ظهیر الاسلام ، پاساژ شقایق ، طبقه ۴ ، واحد ۴۰۶ خط ویژه : ۰۲۱-۳۵۴۱

www.naghshealmas.com  
telegram.me/naghshealmas3541



# اسپیروال کو SPIRAL.CO

تولید و فروش فنرهای مارپیچ و دوبل روکش دار خارجی و آویز تقویم دیواری

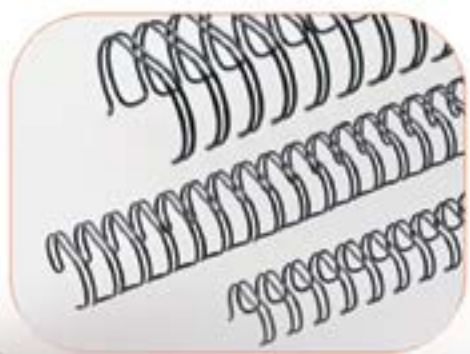

- ✓ فروش انواع دستگاه های صحافی و فنر زن و فنر جمع کن و بانج دستی و اتوماتیک
- ✓ فروش انواع قالب بانج گرد و مربع و پرفراز و دستگاه برش و پرس کارت
- ✓ تولید و فروش فنرهای فلزی مارپیچ **روکش پلاستیک** خارجی در رنگها و سایزهای مختلف
- ✓ فروش انواع **فنر دوبل** به صورت شیت و **رول** و فنر پلاستیک و کریستال
- ✓ انجام خدمات بانج و فنر و صحافی در اسرع وقت

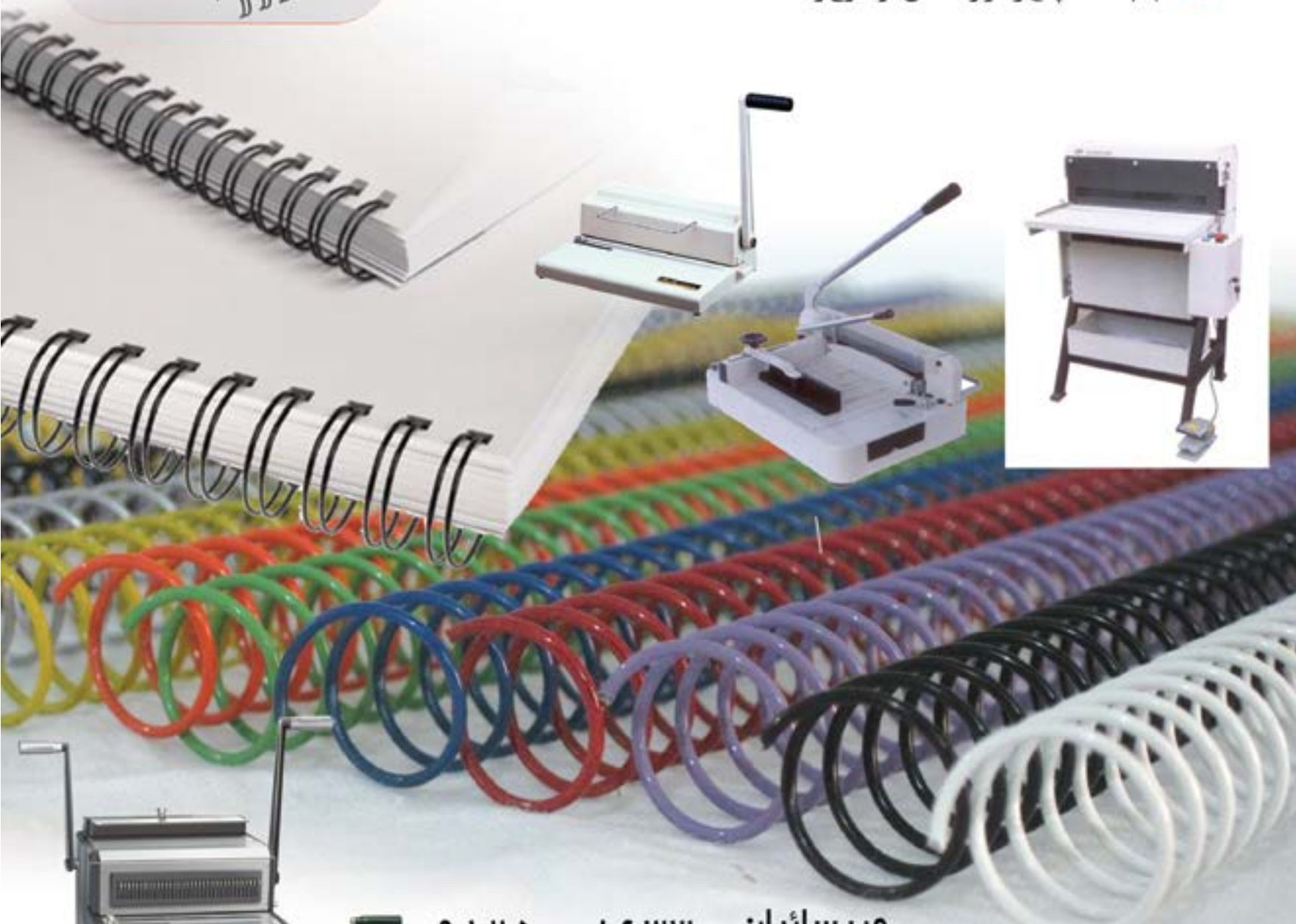

میرسائیان ۰۹۱۲۵۰۰۸۶۳۳

۰۲۱-۳۳۶۰۹۵۰۰  
۰۲۱-۳۳۶۰۹۶۰۰  
۰۲۱-۳۳۶۰۹۷۰۰  
۰۲۱-۳۳۶۰۹۸۰۰

پیگیری سفارشات

تولید و فروش **آویز تقویم** دیواری روکش دار  
و **شیرازه تقویم** دیواری ✓



## دستگاهی خاص و با کیفیت مجهز به هد قابل تعمیر استار فایر



انواع دستگاه چاپ بنر کونیکا



انواع دستگاه برش لیزر و CNC



دستگاه بنر کونیکا آی مدل ۱۸ و ۱۷



انواع جوهر با کیفیت



انواع دستگاههای بیووی و فلت بد



دستگاههای اکوسالونت

آدرس:

اصفهان - بلوار ارغوانیه  
ارغوانیه ۱۷ - پلاک ۳۷

۰۳۱-۳۵۳۲۰۲۲۰-۵

۰۹۱۳۲۰۱۸۲۰۴

www.simayeshahr.com



- ✦ بزرگترین مجتمع فروش دستگاه های چاپ بنر
- ✦ ارائه دهنده بهترین خدمات پس از فروش
- ✦ عرضه کننده انواع دستگاه برش لیزر و CNC
- ✦ عرضه کننده دستگاه حروف ساز چلنیوم
- ✦ توزیع انواع مدیا و جوهر مخصوص چاپ
- ✦ عرضه قطعات یدکی انواع دستگاه چاپ
- ✦ تبدیل دستگاه های فرسوده به تکنولوژی روز دنیا
- ✦ سرویس و خدمات گسترده در سراسر ایران

www.signkala.com



# مجموعه چاپ طراحان

# مجموعه چاپ طراحان

ارزان ترین و با کیفیت ترین مرکز چاپ و تولید کارت ویزیت و تراکت در ایران

مجهز به:

- ◀ دستگاه لیتوگرافی پلیت ستر حرارتی هایدلبرگ
- ◀ دستگاه چاپ افست دوورقی چهاررنگ هایدلبرگ
- ◀ دستگاه برش اتومات پلار سری X
- ◀ دستگاه لمینیت چسب سرد جهت کارت و مقوا
- ◀ و ...

## جوایز جشنواره چاپ طراحان

دوربین عکاسی دیجیتال

۱۶ مگاپیکسل با قابلیت زوم ۵ برابر  
تکنولوژی تشخیص لبه  
تکنولوژی تشخیص چهره  
فوکوس حالت ماکرو



به ازای خرید هر ۱ میلیون تومان

قهوه ساز هاردستون  
به همراه ۲ فنجان



به ازای خرید هر ۱ میلیون تومان

کنسول بازی پلی استیشن ۴

قابلیت اتصال به دوربین پلی استیشن ۴  
بلوتوث و وی فای  
تر ایک فون آماده بازی



به ازای خرید هر ۱ میلیون تومان

تبلت لنوو ۷ اینچ

۲ سیم کارت - 4G  
۱۶ گیگابایت حافظه داخلی  
پردازنده ۴ هسته ای  
۱۰ ساعت نگه داری شارژ



به ازای خرید هر ۱ میلیون تومان

بدون محدودیت زمانی

با ثبت سفارش در فرم های عمومی، جوایز خود را بدون قرعه کشی دریافت نمایید

برای کسب اطلاعات بیشتر از جوایز جشنواره مجموعه، به کانال تلگرام و سایت مجموعه مراجعه نمایید.

### فرم های ویزیت فانتزی

شماره فرم	عنوان کارت	چاپ معمولی (۱۰ روز تحویل)	چاپ فوری
NEW	اصولت برای دورو	۴۰/۰۰۰	۲۷/۰۰۰ (۱ روزه)
	اصولت برای طرح موج	۴۵/۰۰۰	—
	اصولت حالت دورو	۶۰/۰۰۰	—
	اصولت حالت طرح موج	۶۵/۰۰۰	—
	اصولت برجسته	۴۰/۰۰۰	۵۵/۰۰۰ (۱ روزه)
	سلفون برای دور گرد	۲۷/۰۰۰	—
	سلفون حالت دور گرد	۲۷/۰۰۰	۳۳/۰۰۰ (۱ روزه)
	سلفون طراحی دورو	۵۵/۰۰۰	۱۵ روزه کاری

شماره فرم	عنوان کارت	چاپ معمولی (۱۰ روز تحویل)	چاپ فوری
	اصولت برای ویزیت	۳۵/۰۰۰	—
	اصولت حالت ویزیت	۵۵/۰۰۰	—
	اصولت برای طرح	۳۰/۰۰۰	—
	اصولت حالت طرح	۴۰/۰۰۰	—
	اصولت برجسته طرح	۳۰/۰۰۰	—

عنوان کارت	زمان تحویل (۱۰ روز کاری)	قیمت
۹۰۰۶۰۰	۱۳۰/۰۰۰	۲۲۰/۰۰۰
۹۰۰۶۰۰	۲۷۰/۰۰۰	۳۳۰/۰۰۰
اصولت برجسته فلکوب	۷۵/۰۰۰	—

### فرم های ویزیت معمولی

شماره فرم	عنوان کارت	چاپ معمولی (۱۰ روز تحویل)	چاپ فوری
	گلدن باکس بدون روش	۸/۰۰۰	—
	گلدن دورو بدون روش	۱۴/۰۰۰	—
	سلفون برای بکرو حرارت	۹/۰۰۰	۱۰/۰۰۰ (۱ روزه)
	سلفون برای دورو حرارت	۱۳/۵۰۰	۱۳/۵۰۰ (۱ روزه)
	سلفون حالت بکرو حرارت	۹/۵۰۰	—
	سلفون حالت دورو حرارت	۱۴/۰۰۰	۱۵/۰۰۰ (۱ روزه)
	کتاب بکرو	۱۳/۰۰۰	—
	کتاب دورو	۱۵/۰۰۰	—
	اصولت دورو	۱۱/۵۰۰	۱۳/۰۰۰ (۲ روزه)
	اصولت بدون دورو	۱۱/۵۰۰	—
	اصولت سلفون برای	۱۴/۵۰۰	۱۴/۰۰۰ (۲ روزه)
	اصولت سیدنی	۹۵/۰۰۰	۲ روزه کاری
	برچسب اسفول	۴۵/۰۰۰	۲ روزه کاری
	اصولت آبیانه ای	۵۰/۰۰۰	۱۵ روزه کاری

عنوان کارت	زمان تحویل (۱۰ - ۲۰ روز کاری)	قیمت
۵۰۰ میکرون PVC	۱۳۰/۰۰۰	۲۲۰/۰۰۰
۷۵۰ میکرون PVC	۲۷۰/۰۰۰	۳۳۰/۰۰۰

### تراکت تحریر ۸۰ گرم A4

شماره فرم	تراکت	بازر	چاپ معمولی (۱۰ روز تحویل)	چاپ فوری
	۱۰۰۰	۳۰/۰۰۰	۲۰/۰۰۰	۸۰/۰۰۰ (۲ روزه)
	(۲۰۰۰۰۰)	—	—	—
	۲۰۰۰	۴۰/۰۰۰	۲۰/۰۰۰	۸۰/۰۰۰ (۲ روزه)
	(۲۰۰۰۰۰)	—	—	—
	۵۰۰۰	۷۵/۰۰۰	۲۰/۰۰۰	۱۵۰/۰۰۰ (۲ روزه)
	(۲۰۰۰۰۰)	—	—	—

### تراکت تحریر ۸۰ گرم A5

شماره فرم	تراکت	بازر	چاپ معمولی (۱۰ روز تحویل)	چاپ فوری
	۱۰۰۰	۳۰/۰۰۰	۲۰/۰۰۰	۳۰/۰۰۰ (۲ روزه)
	(۲۰۰۰۰۰)	—	—	—
	۲۰۰۰	۴۰/۰۰۰	۲۰/۰۰۰	۴۰/۰۰۰ (۲ روزه)
	(۲۰۰۰۰۰)	—	—	—
	۵۰۰۰	۷۵/۰۰۰	۲۰/۰۰۰	۹۰/۰۰۰ (۲ روزه)
	(۲۰۰۰۰۰)	—	—	—

### تراکت کلاس ۱۳۵ گرم

شماره فرم	تراکت	بازر	چاپ معمولی (۱۰ روز تحویل)	چاپ فوری
	۱۰۰۰	۸۰/۰۰۰	۹۰/۰۰۰	۱۰۰/۰۰۰ (۲ روزه)
	(۲۰۰۰۰۰)	—	—	—
	۲۰۰۰	۱۱۰/۰۰۰	۹۰/۰۰۰	—
	(۲۰۰۰۰۰)	—	—	—
	۵۰۰۰	۲۴۰/۰۰۰	۹۰/۰۰۰	۲۸۰/۰۰۰ (۲ روزه)
	(۲۰۰۰۰۰)	—	—	—

شماره فرم	تراکت	بازر	چاپ معمولی (۱۰ روز تحویل)	چاپ فوری
	۱۰۰۰	۳۰/۰۰۰	۲۰/۰۰۰	۵۰/۰۰۰ (۲ روزه)
	(۱۵۰۰۰۰)	—	—	—
	۲۰۰۰	۵۵/۰۰۰	۲۰/۰۰۰	—
	(۱۵۰۰۰۰)	—	—	—
	۵۰۰۰	۱۱۰/۰۰۰	۲۰/۰۰۰	۱۴۰/۰۰۰ (۲ روزه)
	(۱۵۰۰۰۰)	—	—	—

شماره فرم	تراکت	بازر	چاپ معمولی (۱۰ روز تحویل)	چاپ فوری
	۱۰۰۰	۳۰/۰۰۰	۲۰/۰۰۰	—
	(۱۰۰۰۰۰)	—	—	—
	۲۰۰۰	۳۵/۰۰۰	۲۰/۰۰۰	—
	(۱۰۰۰۰۰)	—	—	—
	۵۰۰۰	۵۵/۰۰۰	۲۰/۰۰۰	—
	(۱۰۰۰۰۰)	—	—	—

### فرم های پاکت (عمومی)

شماره فرم	عنوان کارت	قیمت
	پاکت نامه فلکی	۹۰/۰۰۰
	پاکت ۸۰	۲۲۰/۰۰۰
	پاکت نامه فلکی	۱۱۵/۰۰۰
	پاکت ۸۰	۲۹۰/۰۰۰
	عنوان کارت	قیمت
	پاکت نامه فلکی	۱۲۰/۰۰۰
	تحریر ۸۰ گرم	—

آدرس دفتر ثبت سفارش:

میدان بهارستان، خیابان ملت، برج بهارستان، طبقه اول، واحد ۲۰۴ | ۰۲۱ ۹۱۶۹۵۱ | ۰۲۱ ۹۱۶۹۵۱ | ۰۲۱ ۹۱۶۹۵۱



# SUPERWIDE

## PERSIA

پیشنهاد ویژه سوپرواید  
؟؟؟ رایگان

**یک سال گارانتی**  
بدون قید و شرط  
کنه قطعات دستگاه  
خبر هداها

**Hand Top Printer**

**کیوسرا هد**

مدیای قابل استفاده پرنترهای هایپرید:  
اجسام تخت (فوم برد، شیشه، اکریلیک، چوب، سرعیک، صفحات فلزی، PVC، پلاستیک، سنگ، پلکسی گلس و ...)  
اجسام رول شامل (فلکس، بنر، وینیل، کاغذ دیواری بک لایت، پارچه، چرم، مش و ...)

حداکثر سرعت چاپ ۹۰ متر مربع بر ساعت

90 m<sup>2</sup>/h

مدیای قابل استفاده پرنترهای فلت بد:  
اجسام تخت شامل فوم برد، شیشه، اکریلیک، چوب، سرامیک، صفحات فلزی، PVC، پلاستیک، چرم، سنگ، پلکسی گلس و ...

**Hybrid Printer**

**Flatbed Printer**

**هد ریکو**

چاپ یک طرفه و دو طرفه

**HT1600UV HR4**

**HT3020UV FR8**

**فوری آروژ**  
کلاس ۱۶۰ گرم

**کلاس ۱۳۰ گرم**

**کلاس ۸۰ گرم**

- Superwide
- Superwide Persia
- Superwide Persia
- telegram.me/Superwide

- دارای پشتیبانی ۲۴ ساعته
- قابلیت انتخاب لامپ های LED یا مرکوری
- مناسبترین هد در صنعت چاپ یو وی فلت بد (هد ریکو - هد کیوسرا)
- قابلیت نصب ۲ الی ۱۰ هد و چاپ تا ۸ رنگ (رنگی و سفید و وارنیش به صورت همزمان)
- سیستم هوشمند تشخیص ضخامت مدیا تا ارتفاع ۱۰ سانتیمتر به صورت اتوماتیک
- دارای سیستم هوشمند تغییر پیکولتر هد با ریپ caldera
- مجهز به سیستم کامپیوتر Lenovo (شامل کیس ماینی و کیبورد)
- دارای سیستم عیب یابی اتوماتیک

تهران، خیابان مطهری، بعد از سهوردی، کوچه رهام، بن بست رهام شرقی، پلاک ۱، ساختمان سوپرواید  
تلفن: ۸۸۴۴۲۴۵۵ - ۸۸۴۴۲۴۵۴ | تلفن مستقیم: ۰۹۱۲۱۱۴۸۳۱۴ | www.superwidetechnics.com



# چاپ آزادی بران

کلیه امور چاپی، اختصاصی، عمومی، تراکت و کارت ویزیت  
بیتسفران تهران

فرمهای تراکت تحریر و کلاس		فرمهای ویزیت معموله		فرمهای ویزیت فلتتری		فرمهای پاکت سفارشی، کلتوگ	
زمان تحویل	قیمت	زمان تحویل	قیمت	زمان تحویل	قیمت	زمان تحویل	قیمت
۲-۵ روز کاری	۴۰۰۰	۱۱/۰۰۰	۱۱/۰۰۰	۱ روز کاری	۵۵/۰۰۰	۷-۱۰ روز کاری	۵۰۰۰
فرمهای کلاس تحریر	۱۱/۰۰۰	۱۵/۵۰۰	۱۵/۵۰۰	۵ روز کاری	۴۰/۰۰۰	فرمهای پاکت	۱۰۰۰
A4 (200x290)	۱۲۹/۰۰۰	۱۱/۰۰۰	۱۱/۰۰۰	۱ روز کاری	۵۵/۰۰۰	کلاس ۱۶۰ گرم (مات)	۱۱۰۰/۰۰۰
پیکرو	۱۲۹/۰۰۰	۱۵/۵۰۰	۱۵/۵۰۰	۵ الی ۷ روز کاری	۳۰/۰۰۰	کلاس ۸۰ گرم (مات)	۱۱۰۰/۰۰۰
دورو	۱۲۹/۰۰۰	۱۴/۰۰۰	۱۴/۰۰۰	۲ روز کاری	۴۰/۰۰۰	کلاس ۱۶۰ گرم (A4)	۱۱۰۰/۰۰۰
پیکرو	۱۲۹/۰۰۰	۱۵/۵۰۰	۱۵/۵۰۰	۷ الی ۱۰ روز کاری	۳۰/۰۰۰	کلاس ۸۰ گرم (A4)	۱۱۰۰/۰۰۰
دورو	۱۲۹/۰۰۰	۱۴/۰۰۰	۱۴/۰۰۰	۲ روز کاری	۴۰/۰۰۰	زمان تحویل	
پیکرو	۱۲۹/۰۰۰	۱۵/۵۰۰	۱۵/۵۰۰	۷ الی ۱۰ روز کاری	۳۰/۰۰۰	فرمهای کلتوگ	
دورو	۱۲۹/۰۰۰	۱۴/۰۰۰	۱۴/۰۰۰	۲ روز کاری	۴۰/۰۰۰	کلاس ۱۶۰ گرم	۱۰۰۰
پیکرو	۱۲۹/۰۰۰	۱۵/۵۰۰	۱۵/۵۰۰	۷ الی ۱۰ روز کاری	۳۰/۰۰۰	کلاس ۸۰ گرم	۱۰۰۰
دورو	۱۲۹/۰۰۰	۱۴/۰۰۰	۱۴/۰۰۰	۲ روز کاری	۴۰/۰۰۰	کلاس ۱۶۰ گرم	۱۰۰۰
پیکرو	۱۲۹/۰۰۰	۱۵/۵۰۰	۱۵/۵۰۰	۷ الی ۱۰ روز کاری	۳۰/۰۰۰	کلاس ۸۰ گرم	۱۰۰۰
دورو	۱۲۹/۰۰۰	۱۴/۰۰۰	۱۴/۰۰۰	۲ روز کاری	۴۰/۰۰۰	کلاس ۱۶۰ گرم	۱۰۰۰
پیکرو	۱۲۹/۰۰۰	۱۵/۵۰۰	۱۵/۵۰۰	۷ الی ۱۰ روز کاری	۳۰/۰۰۰	کلاس ۸۰ گرم	۱۰۰۰
دورو	۱۲۹/۰۰۰	۱۴/۰۰۰	۱۴/۰۰۰	۲ روز کاری	۴۰/۰۰۰	کلاس ۱۶۰ گرم	۱۰۰۰
پیکرو	۱۲۹/۰۰۰	۱۵/۵۰۰	۱۵/۵۰۰	۷ الی ۱۰ روز کاری	۳۰/۰۰۰	کلاس ۸۰ گرم	۱۰۰۰
دورو	۱۲۹/۰۰۰	۱۴/۰۰۰	۱۴/۰۰۰	۲ روز کاری	۴۰/۰۰۰	کلاس ۱۶۰ گرم	۱۰۰۰
پیکرو	۱۲۹/۰۰۰	۱۵/۵۰۰	۱۵/۵۰۰	۷ الی ۱۰ روز کاری	۳۰/۰۰۰	کلاس ۸۰ گرم	۱۰۰۰
دورو	۱۲۹/۰۰۰	۱۴/۰۰۰	۱۴/۰۰۰	۲ روز کاری	۴۰/۰۰۰	کلاس ۱۶۰ گرم	۱۰۰۰
پیکرو	۱۲۹/۰۰۰	۱۵/۵۰۰	۱۵/۵۰۰	۷ الی ۱۰ روز کاری	۳۰/۰۰۰	کلاس ۸۰ گرم	۱۰۰۰
دورو	۱۲۹/۰۰۰	۱۴/۰۰۰	۱۴/۰۰۰	۲ روز کاری	۴۰/۰۰۰	کلاس ۱۶۰ گرم	۱۰۰۰
پیکرو	۱۲۹/۰۰۰	۱۵/۵۰۰	۱۵/۵۰۰	۷ الی ۱۰ روز کاری	۳۰/۰۰۰	کلاس ۸۰ گرم	۱۰۰۰
دورو	۱۲۹/۰۰۰	۱۴/۰۰۰	۱۴/۰۰۰	۲ روز کاری	۴۰/۰۰۰	کلاس ۱۶۰ گرم	۱۰۰۰
پیکرو	۱۲۹/۰۰۰	۱۵/۵۰۰	۱۵/۵۰۰	۷ الی ۱۰ روز کاری	۳۰/۰۰۰	کلاس ۸۰ گرم	۱۰۰۰
دورو	۱۲۹/۰۰۰	۱۴/۰۰۰	۱۴/۰۰۰	۲ روز کاری	۴۰/۰۰۰	کلاس ۱۶۰ گرم	۱۰۰۰
پیکرو	۱۲۹/۰۰۰	۱۵/۵۰۰	۱۵/۵۰۰	۷ الی ۱۰ روز کاری	۳۰/۰۰۰	کلاس ۸۰ گرم	۱۰۰۰
دورو	۱۲۹/۰۰۰	۱۴/۰۰۰	۱۴/۰۰۰	۲ روز کاری	۴۰/۰۰۰	کلاس ۱۶۰ گرم	۱۰۰۰
پیکرو	۱۲۹/۰۰۰	۱۵/۵۰۰	۱۵/۵۰۰	۷ الی ۱۰ روز کاری	۳۰/۰۰۰	کلاس ۸۰ گرم	۱۰۰۰
دورو	۱۲۹/۰۰۰	۱۴/۰۰۰	۱۴/۰۰۰	۲ روز کاری	۴۰/۰۰۰	کلاس ۱۶۰ گرم	۱۰۰۰
پیکرو	۱۲۹/۰۰۰	۱۵/۵۰۰	۱۵/۵۰۰	۷ الی ۱۰ روز کاری	۳۰/۰۰۰	کلاس ۸۰ گرم	۱۰۰۰
دورو	۱۲۹/۰۰۰	۱۴/۰۰۰	۱۴/۰۰۰	۲ روز کاری	۴۰/۰۰۰	کلاس ۱۶۰ گرم	۱۰۰۰
پیکرو	۱۲۹/۰۰۰	۱۵/۵۰۰	۱۵/۵۰۰	۷ الی ۱۰ روز کاری	۳۰/۰۰۰	کلاس ۸۰ گرم	۱۰۰۰
دورو	۱۲۹/۰۰۰	۱۴/۰۰۰	۱۴/۰۰۰	۲ روز کاری	۴۰/۰۰۰	کلاس ۱۶۰ گرم	۱۰۰۰
پیکرو	۱۲۹/۰۰۰	۱۵/۵۰۰	۱۵/۵۰۰	۷ الی ۱۰ روز کاری	۳۰/۰۰۰	کلاس ۸۰ گرم	۱۰۰۰
دورو	۱۲۹/۰۰۰	۱۴/۰۰۰	۱۴/۰۰۰	۲ روز کاری	۴۰/۰۰۰	کلاس ۱۶۰ گرم	۱۰۰۰
پیکرو	۱۲۹/۰۰۰	۱۵/۵۰۰	۱۵/۵۰۰	۷ الی ۱۰ روز کاری	۳۰/۰۰۰	کلاس ۸۰ گرم	۱۰۰۰
دورو	۱۲۹/۰۰۰	۱۴/۰۰۰	۱۴/۰۰۰	۲ روز کاری	۴۰/۰۰۰	کلاس ۱۶۰ گرم	۱۰۰۰
پیکرو	۱۲۹/۰۰۰	۱۵/۵۰۰	۱۵/۵۰۰	۷ الی ۱۰ روز کاری	۳۰/۰۰۰	کلاس ۸۰ گرم	۱۰۰۰
دورو	۱۲۹/۰۰۰	۱۴/۰۰۰	۱۴/۰۰۰	۲ روز کاری	۴۰/۰۰۰	کلاس ۱۶۰ گرم	۱۰۰۰
پیکرو	۱۲۹/۰۰۰	۱۵/۵۰۰	۱۵/۵۰۰	۷ الی ۱۰ روز کاری	۳۰/۰۰۰	کلاس ۸۰ گرم	۱۰۰۰
دورو	۱۲۹/۰۰۰	۱۴/۰۰۰	۱۴/۰۰۰	۲ روز کاری	۴۰/۰۰۰	کلاس ۱۶۰ گرم	۱۰۰۰
پیکرو	۱۲۹/۰۰۰	۱۵/۵۰۰	۱۵/۵۰۰	۷ الی ۱۰ روز کاری	۳۰/۰۰۰	کلاس ۸۰ گرم	۱۰۰۰
دورو	۱۲۹/۰۰۰	۱۴/۰۰۰	۱۴/۰۰۰	۲ روز کاری	۴۰/۰۰۰	کلاس ۱۶۰ گرم	۱۰۰۰
پیکرو	۱۲۹/۰۰۰	۱۵/۵۰۰	۱۵/۵۰۰	۷ الی ۱۰ روز کاری	۳۰/۰۰۰	کلاس ۸۰ گرم	۱۰۰۰
دورو	۱۲۹/۰۰۰	۱۴/۰۰۰	۱۴/۰۰۰	۲ روز کاری	۴۰/۰۰۰	کلاس ۱۶۰ گرم	۱۰۰۰
پیکرو	۱۲۹/۰۰۰	۱۵/۵۰۰	۱۵/۵۰۰	۷ الی ۱۰ روز کاری	۳۰/۰۰۰	کلاس ۸۰ گرم	۱۰۰۰
دورو	۱۲۹/۰۰۰	۱۴/۰۰۰	۱۴/۰۰۰	۲ روز کاری	۴۰/۰۰۰	کلاس ۱۶۰ گرم	۱۰۰۰
پیکرو	۱۲۹/۰۰۰	۱۵/۵۰۰	۱۵/۵۰۰	۷ الی ۱۰ روز کاری	۳۰/۰۰۰	کلاس ۸۰ گرم	۱۰۰۰
دورو	۱۲۹/۰۰۰	۱۴/۰۰۰	۱۴/۰۰۰	۲ روز کاری	۴۰/۰۰۰	کلاس ۱۶۰ گرم	۱۰۰۰
پیکرو	۱۲۹/۰۰۰	۱۵/۵۰۰	۱۵/۵۰۰	۷ الی ۱۰ روز کاری	۳۰/۰۰۰	کلاس ۸۰ گرم	۱۰۰۰
دورو	۱۲۹/۰۰۰	۱۴/۰۰۰	۱۴/۰۰۰	۲ روز کاری	۴۰/۰۰۰	کلاس ۱۶۰ گرم	۱۰۰۰
پیکرو	۱۲۹/۰۰۰	۱۵/۵۰۰	۱۵/۵۰۰	۷ الی ۱۰ روز کاری	۳۰/۰۰۰	کلاس ۸۰ گرم	۱۰۰۰
دورو	۱۲۹/۰۰۰	۱۴/۰۰۰	۱۴/۰۰۰	۲ روز کاری	۴۰/۰۰۰	کلاس ۱۶۰ گرم	۱۰۰۰
پیکرو	۱۲۹/۰۰۰	۱۵/۵۰۰	۱۵/۵۰۰	۷ الی ۱۰ روز کاری	۳۰/۰۰۰	کلاس ۸۰ گرم	۱۰۰۰
دورو	۱۲۹/۰۰۰	۱۴/۰۰۰	۱۴/۰۰۰	۲ روز کاری	۴۰/۰۰۰	کلاس ۱۶۰ گرم	۱۰۰۰
پیکرو	۱۲۹/۰۰۰	۱۵/۵۰۰	۱۵/۵۰۰	۷ الی ۱۰ روز کاری	۳۰/۰۰۰	کلاس ۸۰ گرم	۱۰۰۰
دورو	۱۲۹/۰۰۰	۱۴/۰۰۰	۱۴/۰۰۰	۲ روز کاری	۴۰/۰۰۰	کلاس ۱۶۰ گرم	۱۰۰۰
پیکرو	۱۲۹/۰۰۰	۱۵/۵۰۰	۱۵/۵۰۰	۷ الی ۱۰ روز کاری	۳۰/۰۰۰	کلاس ۸۰ گرم	۱۰۰۰
دورو	۱۲۹/۰۰۰	۱۴/۰۰۰	۱۴/۰۰۰	۲ روز کاری	۴۰/۰۰۰	کلاس ۱۶۰ گرم	۱۰۰۰
پیکرو	۱۲۹/۰۰۰	۱۵/۵۰۰	۱۵/۵۰۰	۷ الی ۱۰ روز کاری	۳۰/۰۰۰	کلاس ۸۰ گرم	۱۰۰۰
دورو	۱۲۹/۰۰۰	۱۴/۰۰۰	۱۴/۰۰۰	۲ روز کاری	۴۰/۰۰۰	کلاس ۱۶۰ گرم	۱۰۰۰
پیکرو	۱۲۹/۰۰۰	۱۵/۵۰۰	۱۵/۵۰۰	۷ الی ۱۰ روز کاری	۳۰/۰۰۰	کلاس ۸۰ گرم	۱۰۰۰
دورو	۱۲۹/۰۰۰	۱۴/۰۰۰	۱۴/۰۰۰	۲ روز کاری	۴۰/۰۰۰	کلاس ۱۶۰ گرم	۱۰۰۰
پیکرو	۱۲۹/۰۰۰	۱۵/۵۰۰	۱۵/۵۰۰	۷ الی ۱۰ روز کاری	۳۰/۰۰۰	کلاس ۸۰ گرم	۱۰۰۰
دورو	۱۲۹/۰۰۰	۱۴/۰۰۰	۱۴/۰۰۰	۲ روز کاری	۴۰/۰۰۰	کلاس ۱۶۰ گرم	۱۰۰۰
پیکرو	۱۲۹/۰۰۰	۱۵/۵۰۰	۱۵/۵۰۰	۷ الی ۱۰ روز کاری	۳۰/۰۰۰	کلاس ۸۰ گرم	۱۰۰۰
دورو	۱۲۹/۰۰۰	۱۴/۰۰۰	۱۴/۰۰۰	۲ روز کاری	۴۰/۰۰۰	کلاس ۱۶۰ گرم	۱۰۰۰
پیکرو	۱۲۹/۰۰۰	۱۵/۵۰۰	۱۵/۵۰۰	۷ الی ۱۰ روز کاری	۳۰/۰۰۰	کلاس ۸۰ گرم	۱۰۰۰
دورو	۱۲۹/۰۰۰	۱۴/۰۰۰	۱۴/۰۰۰	۲ روز کاری	۴۰/۰۰۰	کلاس ۱۶۰ گرم	۱۰۰۰
پیکرو	۱۲۹/۰۰۰	۱۵/۵۰۰	۱۵/۵۰۰	۷ الی ۱۰ روز کاری	۳۰/۰۰۰	کلاس ۸۰ گرم	۱۰۰۰
دورو	۱۲۹/۰۰۰	۱۴/۰۰۰	۱۴/۰۰۰	۲ روز کاری	۴۰/۰۰۰	کلاس ۱۶۰ گرم	۱۰۰۰
پیکرو	۱۲۹/۰۰۰	۱۵/۵۰۰	۱۵/۵۰۰	۷ الی ۱۰ روز کاری	۳۰/۰۰۰	کلاس ۸۰ گرم	۱۰۰۰
دورو	۱۲۹/۰۰۰	۱۴/۰۰۰	۱۴/۰۰۰	۲ روز کاری	۴۰/۰۰۰	کلاس ۱۶۰ گرم	۱۰۰۰
پیکرو	۱۲۹/۰۰۰	۱۵/۵۰۰	۱۵/۵۰۰	۷ الی ۱۰ روز کاری	۳۰/۰۰۰	کلاس ۸۰ گرم	۱۰۰۰
دورو	۱۲۹/۰۰۰	۱۴/۰۰۰	۱۴/۰۰۰	۲ روز کاری	۴۰/۰۰۰	کلاس ۱۶۰ گرم	۱۰۰۰
پیکرو	۱۲۹/۰۰۰	۱۵/۵۰۰	۱۵/۵۰۰	۷ الی ۱۰ روز کاری	۳۰/۰۰۰	کلاس ۸۰ گرم	۱۰۰۰
دورو	۱۲۹/۰۰۰	۱۴/۰۰۰	۱۴/۰۰۰	۲ روز کاری	۴۰/۰۰۰	کلاس ۱۶۰ گرم	۱۰۰۰
پیکرو	۱۲۹/۰۰۰	۱۵/۵۰۰	۱۵/۵۰۰	۷ الی ۱۰ روز کاری	۳۰/۰۰۰	کلاس ۸۰ گرم	۱۰۰۰
دورو	۱۲۹/۰۰۰	۱۴/۰۰۰	۱۴/۰۰۰	۲ روز کاری	۴۰/۰۰۰	کلاس ۱۶۰ گرم	۱۰۰۰
پیکرو	۱۲۹/۰۰۰	۱۵/۵۰۰	۱۵/۵۰۰	۷ الی ۱۰ روز کاری	۳۰/۰۰۰	کلاس ۸۰ گرم	۱۰۰۰
دورو	۱۲۹/۰۰۰	۱۴/۰۰۰	۱۴/۰۰۰	۲ روز کاری	۴۰/۰۰۰	کلاس ۱۶۰ گرم	۱۰۰۰
پیکرو	۱۲۹/۰۰۰	۱۵/۵۰۰	۱۵/۵۰۰	۷ الی ۱۰ روز کاری	۳۰/۰۰۰	کلاس ۸۰ گرم	۱۰۰۰
دورو	۱۲۹/۰۰۰	۱۴/۰۰۰	۱۴/۰۰۰	۲ روز کاری	۴۰/۰۰۰	کلاس ۱۶۰ گرم	۱۰۰۰
پیکرو	۱۲۹/۰۰۰	۱۵/۵۰۰	۱۵/۵۰۰	۷ الی ۱۰ روز کاری	۳۰/۰۰۰	کلاس ۸۰ گرم	۱۰۰۰
دورو	۱۲۹/۰۰۰	۱۴/۰۰۰	۱۴/۰۰۰	۲ روز کاری	۴۰/۰۰۰	کلاس ۱۶۰ گرم	۱۰۰۰
پیکرو	۱۲۹/۰۰۰						



مجمع چاپ

# هدف نوین

هر آنچه از کیفیت سرعت و دقت انتظار دارید...  
Hadafnovin Printing complex

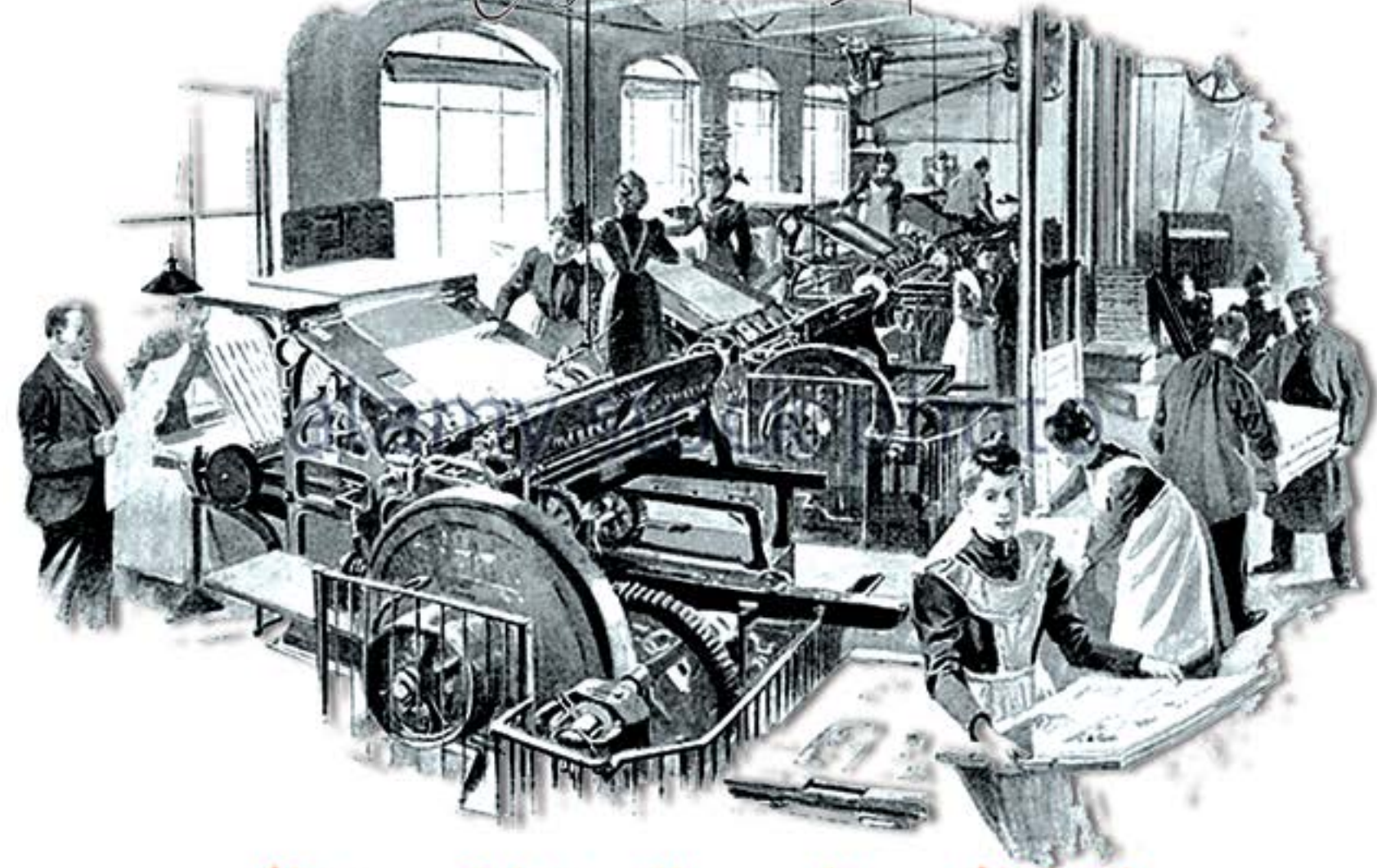

لیتوگرافی ■ چاپ ■ سلفون حرارتی ■ صحافی

آماده همکاری با انتشارات ، مجلات و مؤسسات خصوصی و دولتی

لیتوگرافی دستگاه پلیت ۴/۵ ورقی

**چاپ**  
۱ دستگاه ۸ رنگ ۲ ورقی هایدبرگ پشت و رو زن همزمان (اسپیدمستر)  
۲ دستگاه ۴ رنگ ۲ ورقی هایدبرگ (اسپیدمستر)  
۱ دستگاه ۲ رنگ ۲ ورقی هایدبرگ پشت و رو زن همزمان (اسپیدمستر)  
۱ دستگاه ۴ رنگ ۴/۵ ورقی هایدبرگ پشت و رو زن مدل ۲۰۰۴ (اسپیدمستر)

صحافی خط کامل لاین

تلفن : ۴۴۹۹۲۷۰۱  
فکس : ۴۴۹۹۲۷۰۲  
همراه : ۰۹۱۲۵۴۳۶۹۳۰

hadafnovin@gmail.com

کیلومتر ۱۸ جاده مخصوص کرج ، نبش خیابان ۶۷ ، پلاک ۵

# ایرانفردا

حرفه‌ای‌ها همراه شوید

خدمات تخصصی دافی و طلاکوب  
توانایی تولید ۴۰۰۰۰ جلد در روز

تهران، خیابان شریعتی، پانین ترار  
بهار شیراز، بین میثاق ۵ و ۶، پلاک ۳۰۰  
۰۲۱ - ۷۷۵۱۲۰۲۰  
۰۲۱ - ۷۷۵۰۶۲۸۷  
www.iranefarda.com  
info@iranefarda.com





ROLAND

BOBST

HEIDELBERG  
Speedmaster

AGFA  
Agfa

- به روزترین و سریعترین پلیت ستر آکفا
- دستگاه سلفون کش حرارتی تمام اتوماتیک تا سایز ۱۰۰×۷۰
- بابس ۴/۵ ورقی با طلاکوب ● جعبه چسبانی لاک باتم
- خط کامل صحافی ( لاین ترتیب ، چسب گرم ، چسب سرد ، مفتول ، پانچ و فنر )

- ۴/۵ ورقی رولند ۶ رنگ با برج لاک (۴+۲)
- ۲ ورقی هایدلبرگ اسپیدمستر ۴ رنگ (۲+۲)
- ۲ ورقی هایدلبرگ ۲ رنگ
- ۲ ورقی تک رنگ هایدلبرگ اسپیدمستر
- GTO تک رنگ هایدلبرگ + شماره زن



خیابان حافظ ، خیابان وحدت اسلامی ، پایین تر از آگاهی مرکز ، جنب بانک قوامین

Par\_print ۵۵ ۴۸۱۷۳۰ - ۳۱ | ۵۵ ۴۸۰۷۳۰ - ۳۱

info@parprinting.com ۰۹۳۸ ۳۶۹ ۷۵ ۳۷





خالد فویل Khaled Foil

کیفیت محصولات ما مورد تایید برترین چاپ خانه های ایران  
اولین وارد کننده فویل های طلاکوب



ارسال رایگان سفارشات



۰۹۱۲۵۰۰۲۵۷۸ | ۰۹۱۲۲۴۶۳۱۲۰  
☎ ۳۳۹۵۷۱۲۲-۳ 📠 ۳۳۹۵۴۳۹۱  
📍 KHALEDFOIL 📷 KHALEDFOIL  
🌐 WWW.KFTK.IR 📧 INFO@KFTK.IR

تهران - بازار ، بازار مروی ، پاساژ مروی ، پلاک ۲



HOT STAMP









پوشش سلفون

پوششی متفاوت ...

ظرفیت روزانه ۲۰۰.۰۰۰ شیت



۱۸ سال تجربه تخصصی سلفون کشی در خدمت صنعت چاپ

۲ دستگاه سلفون حرارتی تمام اتوماتیک تا سایز ۱۶۰ x ۱۲۰

۴ دستگاه سلفون چسبی تمام اتوماتیک و دستی تا سایز ۱۶۰ x ۱۲۰ چسب سرد و گرم

دستگاه UV تمام اتوماتیک شابلونی ۷۰ x ۱۰۰

دستگاه UV تمام اتوماتیک سیلندری ۷۰ x ۱۰۰

با قابلیت خالی کردن لب چسب مناسب جهت انواع جعبه های دارویی، جعبه دستمال و ...

جاده مخصوص کرج، مرکز چاپ صنعتی ایران

تلفن: ۰۲۱-۴۴۱۹۰۲۲۶-۷

۰۲۶-۳۶۱۰۸۶۰۳ - ۳۶۱۰۸۶۰۵

# چاپ پرسه

## یه کار چاپی خوب!...



مجهز به افست دوورقی چهاررنگ، لیتوگرافی، تاکن برورشورهای فانتزی

شایان و ماهان کوچکزاده

تهران، خیابان جمهوری، بعد از مخبرالدوله، کوچه محمودی، پلاک ۷

تلفکس: ۳۳۹۷۳۱۵۶ - ۳۳۹۷۲۸۱۶ - ۳۳۹۷۶۴۳۳

www.parsehprint.com | parseprint (+98)9333812396





POWERED BY CANADIAN TECHNOLOGY



الوان سازان آسیا

## شرکت الوان سازان آسیا نماینده انحصاری شرکت LUXUL

تامین کننده جوهر چاپ افست فشک UV با قابلیت چاپ بر روی PET,PS , PP ,PVC  
فودگرید مطابق با استانداردهای بین المللی SWISS FOPH RS 817.023,212 و مورد  
تایید آزمایشگاه همکار استاندارد ایران جهت چاپ بر روی ظروف لبنی و دارویی با کیفیت  
چاپ بالا و فشک شدن سریع . امکان تمویل رنگهای پنتون سفارشی و رنگهای طلایی و  
نقره ای .

جوهر چاپ فلکسو UV با قابلیت چاپ بر روی فیلم جهت انواع لیبل های پشت چسب دار  
امکان تمویل در رنگهای پنتون سفارشی و رنگهای طلایی و نقره ای



نشانی: تهران، شهرک غرب، میدان صنعت ، بلوار فرمزادی ، ساغتمان صدف ۲ طبقه ۶ واحد ۳۱

تلفن: ۰۲۶۷۶۱۲۴۹ - ۰۲۶۷۶۱۲۷۹ فکس: ۰۲۶۷۶۱۲۵۳



## شرکت فرداسازان شمیم پایتخت

[خوشبو کننده تبلیغاتی آروما]

دارنده تخصصی ترین خط تولید خوشبو کننده در خاورمیانه

### راه اندازی خط تولید دستمال کاغذی تبلیغاتی



محصولات این شرکت

- دستمال کاغذی تبلیغاتی
- خوشبو کننده تبلیغاتی



۰۹۱۲ ۴۳۷ ۲۰۰۶

۰۲۱ ۳۳۰۲ ۵۴۹۴ - ۳۳۰۲ ۰۹۲۲

آدرس کارخانه : تهران، کیلومتر ۱۲ اتوبان ساوه

نسیم شهر، شهرک صنعتی نسیم شهر، پلاک ۱۷۷

www.shamim-paytakht.ir

www.aroma-fresh.ir

shamim.paytakht

@shamimpaytakht





۱۵ روز تعطیلات نوروز ۹۷ را با ۱۵ جایزه ارزنده ماسیری کنید

هر یک میلیون تومان خرید = یک امتیاز

به مناسبت پانزدهمین سال فعالیت مجتمع چاپ نقش الماس با "پانزده" جایزه ارزنده به قید قرعه و "پانزده" جایزه بدون قرعه کشی در خدمت شما خواهیم بود



جایزه ویژه

یک دستگاه خودرو شاسی بلند هایما برای یک نفر  
حداقل امتیاز برای شرکت در قرعه کشی ۳۰ امتیاز  
با کسب هر ۳۰ امتیاز (۳۰ میلیون تومان) یک شانس خواهید داشت



یک دستگاه خودرو پژو ۲۰۷ برای یک نفر  
حداقل امتیاز برای شرکت در قرعه کشی ۲۵ امتیاز  
به ازای هر ۲۵ امتیاز (۲۵ میلیون تومان) یک شانس خواهید داشت



یک دستگاه خودرو پژو ۲۰۷ برای یک نفر  
حداقل امتیاز برای شرکت در قرعه کشی ۲۰ امتیاز  
به ازای هر ۲۰ امتیاز (۲۰ میلیون تومان) یک شانس خواهید داشت



یک دستگاه موتور سیکلت آپاچی ۱۵۰ برای یک نفر  
حداقل امتیاز برای شرکت در قرعه کشی ۱۰ امتیاز  
به ازای هر ۱۰ امتیاز (۱۰ میلیون تومان) یک شانس خواهید داشت



۷ عدد گوشی موبایل آیفون ۷ برای ۷ نفر  
حداقل امتیاز برای شرکت در قرعه کشی ۱ امتیاز  
به ازای هر یک امتیاز (۱ میلیون تومان) یک شانس خواهید داشت

با خرید از کلیه محصولات مجتمع چاپ نقش الماس  
(فرم های عمومی و اختصاصی)

از ۱۵ تیر ماه تا ۱۵ اسفند ۹۶ در این جشنواره شرکت کنید

محصولات و خدمات جدید ارائه شده برای مشتریان گرامی  
کلیه قیمت ها به تومان می باشد

تراکت گلاسه ۱۷۰ گرم (برسنگی ۲۰×۲۹-A4)

A6	A5	A4	یکرو	A6	A5	A4	یکرو
۳۷/۵۰۰	۷۵/۰۰۰	۱۵۰/۰۰۰	یکرو	۶۰/۰۰۰	۱۲۰/۰۰۰	۲۴۰/۰۰۰	یکرو
۴۹/۰۰۰	۹۸/۰۰۰	۱۹۶/۰۰۰	دورو	۷۲/۵۰۰	۱۴۵/۰۰۰	۲۹۰/۰۰۰	دورو
۴۱/۰۰۰	۸۲/۰۰۰	۱۶۴/۰۰۰	دورو	۶۵/۰۰۰	۱۳۰/۰۰۰	۲۶۰/۰۰۰	دورو
۵۴/۰۰۰	۱۰۸/۰۰۰	۲۱۶/۰۰۰	دورو	۷۷/۵۰۰	۱۵۵/۰۰۰	۳۱۰/۰۰۰	دورو

برای آنکه می خواهند  
متفاوت باشند

A6	A5	A4	یکرو	A6	A5	A4	یکرو
۵۴/۵۰۰	۱۰۹/۰۰۰	۲۱۸/۰۰۰	یکرو	۴۷/۵۰۰	۹۵/۰۰۰	۱۹۰/۰۰۰	یکرو
۶۲/۰۰۰	۱۲۴/۰۰۰	۲۴۸/۰۰۰	دورو	۵۵/۰۰۰	۱۱۰/۰۰۰	۲۲۰/۰۰۰	دورو

گلاسه ۱۲۰ گرم  
۵۰۰ عددی

A6	A5	A4	یکرو	A6	A5	A4	یکرو
۴۰/۰۰۰	۸۰/۰۰۰	۱۶۰/۰۰۰	یکرو	۴۰/۰۰۰	۸۰/۰۰۰	۱۶۰/۰۰۰	یکرو
۴۶/۰۰۰	۹۲/۰۰۰	۱۸۰/۰۰۰	دورو	۴۶/۰۰۰	۹۲/۰۰۰	۱۸۰/۰۰۰	دورو

گلاسه ۱۳۵ گرم  
۶ ساعته

لمینت برجسته  
فوری

۳ روزه  
۵۰/۰۰۰

A6	A5	A4	یکرو	A6	A5	A4	یکرو
۱۶/۰۰۰	۳۲/۰۰۰	۶۴/۰۰۰	یکرو	۱۶/۰۰۰	۳۲/۰۰۰	۶۴/۰۰۰	یکرو
۱۹/۰۰۰	۳۸/۰۰۰	۷۶/۰۰۰	دورو	۱۹/۰۰۰	۳۸/۰۰۰	۷۶/۰۰۰	دورو

سلفون  
براق و مات

سلفون براق  
دورو دورگرد

۶ ساعته  
۳۹/۰۰۰

کاهش سقف تخفیف های ماهیانه

به ازای ۱ تا ۲ میلیون تومان ۶% تخفیف  
به ازای ۲ تا ۳ میلیون تومان ۸% تخفیف  
به ازای ۳ میلیون تومان به بالا ۱۰% تخفیف

با خرید از فرم های عمومی طی یک ماه (یکم تا سی ام هر ماه) از تخفیف برخوردار شوید





# فراخوان



شرکت نمایشگاهی  
آروین مهر فجر

Packing & printing  
Machinery  
Exhibition  
Tehran, Iran  
Venue: Tehran international  
Permanent Fairground

# 24

بیست و چهارمین نمایشگاه بین المللی چاپ، بسته بندی و ماشین آلات و ابسته  
ایران - تهران ۲۴ الی ۲۷ آذر ماه ۱۳۹۶

بدینوسیله به اطلاع کلیه صنعتگران چاپ و بسته بندی می رساند بیست و چهارمین نمایشگاه بین المللی چاپ، بسته بندی و ماشین آلات وابسته با مجوز صادره از سوی سازمان توسعه تجارت ایران توسط **شرکت نمایشگاهی آروین مهر فجر (شرکت صنوف تولیدی و خدمات فنی سابق)**، در تاریخ ۲۴ الی ۲۷ آذرماه ۱۳۹۶ در محل دائمی نمایشگاههای بین المللی تهران برگزار می گردد و از کلیه شرکتهایی که در این راستا فعالیت می نمایند جهت مشارکت در نمایشگاه فوق دعوت بعمل می آورد. لذا در صورت تمایل به حضور در نمایشگاه در بخش داخلی و خارجی می توانید اطلاعات ذیل خود را تکمیل و به شماره فکس: ۷۷۶۲۵۲۲۷ ارسال نمایید و در صورت اطلاعات بیشتر می توانید با شماره تلفنهای ۷۷۶۵۶۵۶۰ - ۷۷۶۱۴۷۶۸ تماس حاصل نمایید.

نام شرکت ..... نام مدیر عامل ..... مترای درخواستی ..... ریالی  نوع فعالیت: خدماتی  تولیدی   
در رسته: ..... تلفن: ..... فاکس: ..... موبایل: ..... ایمیل: .....  
ارزی  بازرگانی

قابل توجه مشارکت کنندگان نمایشگاه: نوع فعالیت و رسته را به طور دقیق اعلام نمایید.

ستاد برگزاری بیست و چهارمین نمایشگاه  
چاپ، بسته بندی و ماشین آلات وابسته

نشانی سایت: [www.iranpackprint.com](http://www.iranpackprint.com) نشانی کانال رسمی تلگرام: @iranpackprint  
آدرس: تهران - بهارستان - خیابان بهارستان پلین تر از بیمارستان طرفه جنب پمپ بنزین ساختمان بهارستان  
پلاک ۸۵ طبقه دوم واحد ۱۶

# Hiradbox

جعبه سازی هیراد

تولید کننده انواع جعبه های فانتزی با مقوای سخت  
با استفاده از ماشین آلات



تهران . خیابان فدائیان اسلام . نبش خیابان افشار نو . پلاک ۷۵۳  
تلفن: ۳۳۶۰۰۹۲۳  
WWW.HIRADBOX.COM  
Email: info@hiradbox.com  
همراه: ۰۹۱۲۱۲۵۵۷۹۳ شاهوندی  
همراه: ۰۹۱۲۶۵۴۴۴۶۵ اجبری



# DOGOL

www.dogolco.com



بازرگانی دوگل وارد کننده عمده: انواع فنردویل فلزی، قفل، گیره، میخ پرچ، میله آویز تقویم دیواری، جلد سررسیدنامه و آرگانایزر  
 تلفن: ۰۲-۵۵۵۴۳۶۱ فاکس: ۵۵۵۴۳۶۴ موبایل: ۰۹۱۲۲۶۵۸۸۲ کانال تلگرام: DogolTradingCo telegram.me/ DogolTradingCo ایمیل: info@dogolco.com



برای مشاهده لیست قیمت و محصولات به کانال تلگرام ما مراجعه فرمایید.

## بازرگانی شالچیان

- ✓ وارد کننده انواع دستگاه های لمینیت ، برش و صحافی
- ✓ انواع طلق لمینیت ، فنرهاک صحافی و مواد مصرفی



www.datis-co.com

meghdad134@yahoo.com

آدرس : تهران ، خیابان ۱۵ خرداد ، بازار آهنگران ، ابتدای کوچه مسجد جامع ، پلاک ۴  
 تلفن : ۵۵۸۱۶۱۱۰ - ۵۵۸۱۶۱۱۱ همراه : ۰۹۱۲۱۳۴۱۲۵۸



# Big MUG

The Biggest , Ceramics Mug Suppliers of Iran



## دوب را

بزرگترین مرکز فروش ماگ سرامیک ایران

تهران، خیابان ۱۵ خرداد شرقی، کوی صادق پور  
کوی محبان العباس علیه السلام، پلاک ۴، واحد ۱  
تلفن: ۰۹۷۵-۳۳۵۵۰۹۷۵-۳۳۵۵۰۴۰-۳۳۱۳۶۸۴۵  
جهت دریافت لیست قیمت عدد ۱ را به سامانه  
۰۹۷۵-۳۳۵۵۰۲۱۳۳۵۵ ارسال نمایید.

www.big-mug.com | doberair1@yahoo.com  
doberaco | SMS:02133550975



# عظما

شرکت چاپگر فرد  
با مسئولیت محدود - شماره ثبت ۱۳۸۸۵



## ماشین آلات

## تعرفه چاپ دو ورقی

دستگاه ۲ ورقی ۴ رنگ <b>HEIDELBERG</b>	۱۱۰/۰۰۰	چاپ تا تیراژ ۱۰۰۰
دستگاه برش پلار ۹۲	۱۲۰/۰۰۰	چاپ تا تیراژ ۲۰۰۰
دستگاه سلفون کش حرارتی	۱۳۰/۰۰۰	چاپ تا تیراژ ۳۰۰۰
دستگاه <b>UV</b> سیلندری	۱۴۰/۰۰۰	چاپ تا تیراژ ۴۰۰۰
دستگاه لتر پرس <b>HEIDELBERG</b>	۱۵۰/۰۰۰	چاپ تا تیراژ ۵۰۰۰

چاپخانه: خیابان آذربایجان، تقاطع کارون،  
روبروی بیمارستان شهریار، پلاک ۱۰۳۹  
تلفن: ۶۶۳۶۷۷۷۷ - تلفکس: ۶۶۳۵۳۹۳۱

همراه: ۰۹۱۲۶۰۶۴۰۰۶ دشتبانی  
حسابداری: ۰۹۱۲۵۵۰۷۵۵۳  
۰۹۳۹۴۰۸۶۳۳۸



● برنامه ویژه ایران روتاتیو  
برای چاپکاران لیبل  
بیش از لیبل اکسیو و حتی پس از آن

### ● مشاوره

سرمایه گذاری‌های هوشمندانه  
همراه با راهکارهای مالی



● **دوم: لیبل اکسیو**  
۳ الی ۶ مهر: شهر بروکسل (بلژیک)



iranrotative.com



● **اول: گالوس اپن هاوس**  
نمایش زنده تولید ماشین‌آلات  
۳۰ شهریور: شهر سنت گالن



● برای آگاهی از خدمات مشاوره  
ایران روتاتیو در بازدید از  
نمایشگاه لیبل اکسیو با ما  
در تماس باشید ۸۷۷۸۱۳۱۲



● **سوم: روز لیبل هایدلبرگ**  
نمایش زنده ماشین‌آلات  
تولید انواع لیبل  
۶ مهر: شهر ویسلوخ



HEIDELBERG



Printing & Packaging Supplies  
ملزومات چاپ و بسته بندی

● عرضه کننده مرغوبترین سلفون حرارتی و واترپیس

● سلفون براق

● سلفون مات

● سلفون مخملي

● سلفون متالایز طلائی و نقره ای با پوشش مخصوص جهت چاپ افست

تهران - خیابان کارگر شمالی - خیابان هفدهم - پلاک ۱۳۶ - طبقه همکف

تلفکس: ۸۸۰۲۶۱۰۰ - ۸۸۶۳۶۸۸۵



R1081  
 تکنولوژی برتر با قیمتی اقتصادی  
 عرض رول: ۱۲۰ - میلی‌متر  
 طول چاپ: ۴۵ - ۹۰ میلی‌متر  
 سرعت: ۳۵۰ متر / دقیقه



**Triplex laminating machine**  
 ماشین تریپلکس و دایلیکس کوتینگ و لمینت با ایستگاه‌های کاری چند منظوره برای کاربری قابل تعویض سیستم‌های کوتینگ برای فرایندهای حلال پایه، آب پایه و بدون حلال



- جدیدترین راهکار اقتصادی چروتی برای بالاترین سطح کیفیت چاپ**
- پاکت‌ها و بسته‌بندی‌های یک نفره انواع قهوه و کافی میکس
  - بسته‌بندی داروها
  - انواع ظرف و درپوش محصولات لبنیات
  - محصولات زینتی
  - بسته‌بندی دخانیات و کاغذهای سیگار
  - تولیدات چاپ امنیتی
  - لیبل و شرینگ لیبل
  - بسته‌بندی مواد غذایی
  - بسته‌بندی‌های مواد غذایی تازه روزانه
  - جعبه‌های مقوایی
  - مجله، کاتالوگ و روزنامه

- ماشین لمینت با عملکرد فوق العاده مجهز به سیستم‌های لمینت‌زنی قابل تعویض برای انواع بسته‌بندی‌های چند لایه**
- PET / ورنی پایه آب / OPP + ورنی پایه آب
  - OPA / چسب پایه حلال / آلفویل
  - OPA / چسب پایه آب / آلفویل / چسب پایه آب / PE
  - لمینت گرم PE / PET / PE (سه لایه)



**تکنولوژی برتر چاپ روتوگراور**





# مجمع چاپ سارماد

با اطمینان خاطر  
کارهای چاپی خود را به ما بسپارید.

مجمع چاپ سرمدی برگزیده ۴ دوره متوالی جشنواره صنعت چاپ  
آماده همکاری با کلیه ناشران محترم می باشد.

## صحافی

واحد صحافی این مجمع با بهره گیری از ماشین آلات جدید و نیروی کار متخصص به صورت منظم، کلیه نیازهای مشتریان محترم به مراحل پس از چاپ را پاسخگو می باشد.

ماشین آلات واحد صحافی:

دو دستگاه خط کامل چسب گرم ۱۲ خانه  
ترتیب با ۹ و ۵ گیره چسب با سه طرف بر  
خط کامل مجله دوزی (مفتول لوپ و ساده) ۶  
خانه ترتیب با سه طرف بر  
سایت کامل جلد سازی سخت  
خط کامل پانچ و فنر  
سه دستگاه ورق تا کنی آپارات افستی سه  
ورقی اشتال

## چاپ افست

تجهیزات این بخش عبارت است از:  
- دو دستگاه دو ورقی چهار رنگ SM 74  
- یک دستگاه دو ورقی دو رنگ رولند  
- دستگاه برش دیجیتال پلار EM 92  
بخش چاپ افست با ظرفیت تولید ۴۰۰/۰۰۰  
نسخه در شبانه روز در حال حاضر مشغول  
ارائه خدمات به مشتریان گرامی می باشد.

## چاپ دیجیتال

واحد چاپ دیجیتال این مجمع به عنوان مکمل  
کارآمد بخش افست، در تولیدات چاپی تیراژ  
پایین، متوسط و چاپ عریض ایفای نقش  
می نماید. سرعت و کیفیت بالای تجهیزات  
مدرن این بخش جدید منحصراً بفرده می باشد.

## آلیه طراحی

واحد طراحی گرافیک مجمع چاپ سرمدی  
با بهره گیری از خلاقیت طراحان جوان و  
شناخت سلیقه روز جهانی، مشاور مشتریان  
محترم در ایده پردازی خلاقانه بوده و به  
عنوان یک مجری ماهر در به تصویر کشیدن  
تصویرات ذهنی شما ایفای نقش می نماید.

## لیتوگرافی دیجیتال

این بخش مجهز به دستگاه جدید پلیت ستر  
c750 و دستگاه خروجی ایمیج ستر بوده و با  
انجام دقیق و سریع فرم بندی، تهیه پلیت  
مورد استفاده برای بخش چاپ را عهده دار  
می باشد.

www.sarmadiprint.com

نشانی: خیابان انقلاب، پل چوبی، مقابل ایستگاه BRT، شماره ۲۰۳ و ۲۰۵

۷۷۵۰۳۸۶۵ - ۷۷۵۰۲۷۹۸ - ۷۷۵۳۸۳۰۹



یادگار ماندگار



پیشرو در صنعت تولید و عرضه  
انواع تابلو بافت (فرهنگی، مذهبی)  
با آرام و نام دلخواه شما

تولید کننده انواع ترمه و رومیزی مرغوب  
(نمایندگی و عاملین فروش فعال می پذیرد)



تهران، فلسطین شمالی، بین چهارراه زرتشت و بلوار کشاورز، پلاک ۴۶۳، طبقه اول، واحد ۷

تلفن ۰۲۱-۸۸۹۱۵۸۷۷ - ۰۲۱-۸۸۹۱۵۹۶۴ فکس ۸۸۹۰۵۳۲۷ همراه ۰۹۱۲۱۴۸۴۸۷۱

۰۹۲۱-۸۶۲۸۵۸۰

www.tarshidbafco.com

TERMEH\_SHAHDAD

www.Termeshahdad.com





www.kimiajavid.com

بزرگترین تولید کننده چسب های گرمادوب

SGP گروه صنایع گیتی پسند  
Giti Pasand Industrial Group

صنایع چاپ و نشر (صحافی کتاب، مجله، گلاسه، تحریر و ...)

صنایع بسته بندی ( بسته بندی انواع کارتن، جعبه، لیبل های بسته بندی و ...)

صنایع چوب ( چسب ویژه نوارهای کاغذی لبه زنی، نوارهای PVC و ...)

صنایع بهداشتی و سلولزی ( چسب زنده، چسب نشانه گذاری و ...)

دفسترم مرکزی: اصفهان خیابان شریعتی غربی، شماره ۸۲ تهران، بلوار آفریقا، بالاتراز پل میرداماد، کوچه آناهیتا، پلاک ۲، برج امین، طبقه ۲ واحد جنوبی

تلفن: ۰۲۱-۲۶۲۲۷۷ و ۰۲۱-۸۸۶۵۲۷۰۰ داخلی: ۲۲۰۱ کد پستی: ۱۹۱۷۶۴۳۳۶۷  
تلفن گویا: ۰۲۱-۸۲۳۷۷ داخلی: ۲۵۰۱ دورنگار: ۰۲۱-۲۶۲۲۸۲۰۱ کد پستی: ۸۱۷۲۸۲۷۶۸۵

# تندیس

## Tandis BARTAR

طراحی گرافیک، لیتوگرافی  
چاپ، صحافی، جعبه سازی  
مجتمع چاپ تندیس برتر

با خرید نقدی  
از فرم های عمومی

۱ میلیون تومان

۵٪

۲ میلیون تومان

۱۰٪

تخفیف بگیرید

پاکت نامه  
Envelope

تحويلات ۷ روز کاری

پیکرو	تعداد	مغلی	A4
پاکت تحریر ۸۰ گرم	۱۰۰۰ عدد	۹۰/۰۰۰	۲۰۰/۰۰۰
پاکت تحریر ۸۰ گرم	۲۰۰۰ عدد	۱۳۰/۰۰۰	۳۰۰/۰۰۰
پاکت تحریر ۸۰ گرم	۵۰۰۰ عدد	۲۵۰/۰۰۰	—
پاکت گلاسه ۱۳۵ گرم	۱۰۰۰ عدد	۱۳۰/۰۰۰	۲۵۰/۰۰۰
پاکت گلاسه ۱۳۵ گرم	۲۰۰۰ عدد	۲۰۰/۰۰۰	۴۰۰/۰۰۰

تحریر ۸۰ گرم

پیکرو	تعداد	A4
۱۰۰۰ عددی	۶۵/۰۰۰	297 - 210
۲۰۰۰ عددی	۹۰/۰۰۰	297 - 210
۵۰۰۰ عددی	۱۴۰/۰۰۰	297 - 210
۱۰۰۰ عددی	۱۵۰/۰۰۰	297 - 210
۲۰۰۰ عددی	۱۸۰/۰۰۰	297 - 210

پیکرو	تعداد	A5
۱۰۰۰ عددی	۳۲/۵۰۰	210 - 147.5
۲۰۰۰ عددی	۴۵/۰۰۰	210 - 147.5
۵۰۰۰ عددی	۷۰/۰۰۰	210 - 147.5
۱۰۰۰ عددی	۷۵/۰۰۰	210 - 147.5
۲۰۰۰ عددی	۹۰/۰۰۰	210 - 147.5

پیکرو	تعداد	A6
۱۰۰۰ عددی	۲۲/۵۰۰	145 - 90 mm
۲۰۰۰ عددی	۲۵/۰۰۰	145 - 90 mm
۵۰۰۰ عددی	۲۷/۵۰۰	145 - 90 mm
۱۰۰۰ عددی	۴۵/۰۰۰	145 - 90 mm

پیکرو	تعداد	A4
۱۰۰۰ عددی	۷۰/۰۰۰	230 - 200 mm
۲۰۰۰ عددی	۹۰/۰۰۰	230 - 200 mm
۵۰۰۰ عددی	۱۲۰/۰۰۰	230 - 200 mm
۱۰۰۰ عددی	۲۰۰/۰۰۰	230 - 200 mm
۲۰۰۰ عددی	۲۳۰/۰۰۰	230 - 200 mm

پیکرو	تعداد	A5
۱۰۰۰ عددی	۳۵/۰۰۰	200 - 145 mm
۲۰۰۰ عددی	۵۰/۰۰۰	200 - 145 mm
۵۰۰۰ عددی	۶۰/۰۰۰	200 - 145 mm
۱۰۰۰ عددی	۱۰۰/۰۰۰	200 - 145 mm
۲۰۰۰ عددی	۱۱۵/۰۰۰	200 - 145 mm

پیکرو	تعداد	A6
۱۰۰۰ عددی	۱۷/۵۰۰	145 - 90 mm
۲۰۰۰ عددی	۲۵/۰۰۰	145 - 90 mm
۵۰۰۰ عددی	۳۰/۰۰۰	145 - 90 mm
۱۰۰۰ عددی	۵۰/۰۰۰	145 - 90 mm
۲۰۰۰ عددی	۵۷/۵۰۰	145 - 90 mm

ویزیت های ساده

نام محصول	پیکرو	قیمت	تحويلات
سلفون براق	پیکرو	۱۰/۰۰۰	۱ روزه
سلفون مات	پیکرو	۱۰/۰۰۰	۱ روزه
کتان اندونزی	پیکرو	۱۴/۵۰۰	۵ روزه
کتان آلمان	پیکرو	۲۰/۰۰۰	۵ روزه
سوسماری	پیکرو	۱۵/۰۰۰	۵ روزه
کتان دورگرد	پیکرو	۲۸/۰۰۰	۵ روزه
لیبل	پیکرو	۱۱/۰۰۰	۲ روزه
لیبل سلفون براق	پیکرو	۱۲/۰۰۰	۲ روزه

ویزیت های فانتزی

نام محصول	پیکرو	قیمت	تحويلات
لمینت براق	پیکرو	۴۰/۰۰۰	۲ روزه
لمینت مات	پیکرو	۶۰/۰۰۰	۲ روزه
لمینت براق طرح موج	پیکرو	۴۵/۰۰۰	۱۲ روزه
لمینت مات طرح موج	پیکرو	۶۵/۰۰۰	۱۲ روزه
لمینت برجسته	پیکرو	۴۰/۰۰۰	۲ روزه
لمینت برجسته مغلی	پیکرو	۷۵/۰۰۰	۱۵ روزه
لمینت برجسته فلکوب	پیکرو	۷۴/۰۰۰	۱۵ روزه
لمینت برجسته مربع	پیکرو	۳۳/۰۰۰	۷ روزه
فلک کارت لمینت براق	پیکرو	۸۰/۰۰۰	۱۵ روزه
فلک کارت لمینت مات	پیکرو	۱۰۰/۰۰۰	۱۵ روزه
سلفون مات ۲ رو موضعی	پیکرو	۳۶/۰۰۰	۱۲ روزه
سلفون مات ۲ رو فلکوب	پیکرو	۵۵/۰۰۰	۱۲ روزه
سلفون مات مغلی موضعی	پیکرو	۶۷/۰۰۰	۱۵ روزه
سلفون مات مغلی فلکوب	پیکرو	۸۵/۰۰۰	۱۵ روزه
سلفون مات مغلی دورگرد	پیکرو	۵۷/۰۰۰	۱۲ روزه
سلفون مات دورگرد	پیکرو	۴۶/۰۰۰	۵ روزه
سلفون براق دورگرد	پیکرو	۴۶/۰۰۰	۵ روزه
آهنربایی	پیکرو	۱۸۵/۰۰۰	۲۰ روزه
لمینت براق وزین	پیکرو	۳۰/۰۰۰	۱۰ روزه
لمینت مات وزین	پیکرو	۵۰/۰۰۰	۱۰ روزه

دریافت سفارش آنلاین  
www.tandisprint.ir

۰۲۱-۳۳۹۶۶۶۰۴ (۱۰ خط ویژه)  
سفارشات کار اميدان بهارستان ابتدای خیابان ملت، برج بهارستان  
طبقه همکف واحد ۱۱۵ تلفن: ۳۳۹۶۶۷۶۵  
تحويلات کار اميدان بهارستان ابتدای خیابان ملت، برج بهارستان  
طبقه همکف واحد ۱۱۳ تلفن: ۳۳۹۶۶۷۶۴-۶۵  
چاپخانه: خیابان جمهوری، کوچه مراغه ای، پلاک ۶۴  
www.Tandisprint.ir | save@tandisprinting.com



ارگ سیستم شما را به بازدید از غرفه این شرکت در پانزدهمین نمایشگاه عکاسی دیجیتال، ۲۷ الی ۳۰ تیر واقع در بوستان گفتگو، سالن تهران دعوت می‌نماید.



<p>دستگاه ترنسفر آمریکایی رویال ساورین 1835</p>	<p>دستگاه چاپ پارچه رفرتونیک BELT</p>	<p>دستگاه هایبرید رفرتونیک UV-roll to roll-Flat</p>	<p>دستگاه اکوساونت رفرتونیک 1.8 - 3.2</p>
<p>لمیتور سرد و شاسی کش یونی استار 1700YT</p>	<p>لمیتور طولی سرد و شاسی کش یونی استار USR-1800V</p>	<p>لمیتور طولی گرم و سرد رویال ساورین RSM-650-1112-1651</p>	<p>لمیتور طولی سرد رویال ساورین RSC-1401CLTW</p>
<p>لمیتور ای پی اس یونی استار 650</p>	<p>لمیتور گرم و سرد رویال ساورین RSM-380S/382SL/382MA</p>	<p>لمیتور رویال ساورین A3-A4</p>	<p>لمیتور حرفه‌ای رویال ساورین A3</p>
<p>کاتر دیسکی رویال ساورین RMT-1600/2000</p>	<p>کاتر برقی رویال ساورین RET-2502F</p>	<p>کاتر حرفه‌ای A3 ای پی اس</p>	<p>کاتر پلتر استپ و سروو ساگا 720-1350-1750</p>
<p>دستگاه حرارتی ۸ کاره یونی استار</p>	<p>سایلی فیشن سه بعدی یونی استار</p>	<p>طلق‌های لمینیت سرد و گرم شیت و رول در سایز و طرح‌های مختلف یونی استار</p>	<p>لمینیت سرد و شاسی کشی ای پی اس APS-750-1300 EC</p>
<p>لمیتور سرد و شاسی کش یونی استار 1680</p>	<p>دستگاه تک کاره دو لیوان یونی استار</p>	<p>پرینتر های سه بعدی</p>	<p>لوازم یدکی انواع دستگاه‌ها</p>

Refretonic

RS Royal Sovereign

UniStar

دفتر مرکزی: تهران، خیابان سهروردی شمالی، خیابان هویزه غربی، پلاک ۶۵، طبقه اول | خیابان هویزه غربی، پلاک ۷۴ و ۷۳ | تلفن: ۰۲۱-۳۳۹۹۷۴۱۵-۱۷ | تلفن فروشگاه مرکزی: ۰۲۱-۸۸۵۳۱۰۱۲-۱۳ | www.argsystem.com



## فروش و خدمات تخصصی پس از فروش

Kodak ■ SCREEN ■ GLUNZ & JENSEN ■ HEIDELBERG

- تهیه و تعمیرات تخصصی تمامی قطعات دستگاه‌های پلیت‌ستر و پرسور
- آموزش تخصصی نرم‌افزارهای صفحه‌بندی و پیش از چاپ
- آماده عقد قرارداد جهت خرید قطعات و دستگاه‌های صنعتی از اروپا، کانادا و آمریکا



تعمیر  
لیزرهد

تهران، جاده مخصوص کرج، بعد از چهارراه ایران‌خودرو، جهاد شمالی، قدس ۲، پلاک ۶  
تلفن: ۰۲۱-۴۴۷۸۳۷۵۵ | ۰۲۱-۴۴۷۸۱۶۸۸ | فکس: ۰۲۱-۴۴۷۹۲۸۳۵ | همراه: ۰۲۱-۲۱۶۳ ۵۰۰ ۰۹۱۲ (سید مرتضی عرشاهی)



www.faratec-ind.com  
info@fatec-ind.com



www.elitepressgmbh.com  
lange Str.5 D- 42119, Wuppertal, Germany  
T: +49(0)202 5156166 F: +49(0)202 5156167

خرید سفارشی ماشین آلات لیتوگرافی و چاپ  
از خارج کشور با امکان حضور و بازدید خریدار  
توسط شرکت Elite Press در آلمان





PRESS C1070



Pro C1060L



PRESS C1100/C1085



PRESS C71hc

ارائه مواد مصرفی اورجینال و خدمات پس از فروش با استاندارد های بین المللی شرکت کونیکا مینولتا توسط شرکت پدید پردازش، نماینده رسمی تجهیزات چاپ دیجیتال حرفه ای کونیکا مینولتا در ایران

# چاپ لیبل و لفاف های بسته بندی

مرکز چاپ و بسته بندی همدان

مدرن ترین ماشین چاپ اروپا **2017**  
NEW MODEL

\* بدون نیاز به کلیشه و سیلندر

\* تیراژ کم

\* تحویل فوری

- ✓ لیبل های پشت چسب دار (فیلم، کاغذ، متالایز، ترنس پرنت، هات ملت و ...)
- ✓ لفاف های یک لایه تا چند لایه (OPP, CPP, BOPP, متالایز، کاغذ، فویل آلومینیوم و ...)
- ✓ خدمات تکمیلی (طلا، دایکات، لمینت، پوشال گیری و ...)
- ✓ طراحی رایگان

با مدرنترین ماشین چاپ لیبل و لفاف های بسته بندی اروپایی دیگر نگران تغییر در طراحی و اطلاعات خود نباشید!







OffsetGraphic افسستگرافیک

## مجتمع چاپ افسست گرافیک

پیش از چاپ، چاپ و پس از چاپ

### سایت طراحی

- طراحی و ایده پردازی، طراحی لوگو، جعبه
- جلدکتاب، بروشور، کاتالوگ، پوستر و ...
- مشاور و مجری امور تبلیغات

### خدمات لیتوگرافی:

- پلیت مستقیم تا سایز ۴/۵ ورقی
- خروجی فیلم تا سایز ۷۰×۱۰۰
- دریافت فایل از طریق ایمیل: Offset\_Graphic89@yahoo.com

### خدمات چاپ افسست:

- دو ورقی ۴ رنگ، ۴ GTO رنگ
- دو ورقی ۲ رنگ، ۲ GTO رنگ
- لتریس، دستگاه دایکات بوست ۴/۵ ورقی
- ملخی
- طلاکوب تا سایز ۲ ورقی، برجسته

### خدمات پس از چاپ:

- سلفون حرارتی مات، براق، مخملی، طرح دار تا سایز ۷۰×۱۰۰
- UV موضعی (معمولی، لکت، برجسته، اکلیلی) تا سایز ۷۰×۵۰
- صحافی چسب گرم، مفتول لوپ، معمولی و صحافی فنر دویل
- جعبه چسبانی

## چاپ دیجیتال

### خدمات چاپ دیجیتال رنگی:

- چاپ پوستر، بروشور، کاتالوگ، تراکت، لیبل، ست اداری
- کارت ویزیت و کارت دعوت (با اطلاعات متغیر و تیراژ دلخواه)
- خدمات چاپ دیجیتال سیاه و سفید:
- چاپ و تولید کتاب، گزارش عملکرد، فصلنامه و ... در تیراژ درخواستی
- در سایز رقعی، وزیری و رحلی
- خدمات سلفون و صحافی:
- سلفون و لمینیت مات و براق، صحافی چسب گرم، منگنه و فنر دویل
- دریافت فایل از طریق ایمیل: Digital\_OffsetGraphic@yahoo.com

### نشانی جدید چاپخانه:

تهران، خیابان حافظ، خیابان نوفل لوشاتو  
کوچه کیخسرو شاهرخ، پلاک ۵۸ و ۶۰  
۶۶۷۳۸۴۳ - ۶۶۷۳۸۴۱۶ - ۶۶۷۳۷۶۸۲  
۸۸۵۲۶۲۱ - ۸۸۵۲۶۲۴ - ۸۸۵۲۶۸۲  
۸۸۵۲۸۶۴ - ۸۸۵۲۶۷۹ - ۸۸۵۲۶۷۶  
همه‌هنگی جهت چاپ مقوای گرم بالا  
تلفن: ۶۶۲۸۳۸۰۳ - ۶۶۲۸۳۸۰۵

### نشانی لیتوگرافی:

خیابان انقلاب، بین خیابان حافظ و استاد نجات الهی  
خیابان شهید پورموسی، ساختمان شماره ۵،  
طبقه چهارم، واحد ۳۴  
۸۸۹۰۱۷۲ - ۸۸۸۰۵۹۳۲ - ۸۸۹۲۹۰۶۱

# اسپیرال کو SPIRAL.CO



فروش دستگاه اتوماتیک صحافی مارپیچ موجود  
پانچ اتوماتیک

فروش ویژه فنر دویل رول و شیت وزیری  
۱۷ لوپ، ۱۸ لوپ، ۲۶ لوپ و ۲۷ لوپ



نازلترین قیمت

نقدی - چکی

فروش فنر مارپیچ سفید، مشکی و نقره‌ای



۰۲۱-۳۳۶۰۹۵۰۰ ۰۲۱-۳۳۶۰۹۶۰۰ ۰۹۱۲۵۰۰۸۶۳۳



## فهرست مطالب

- سرمقاله: بر ساخت اجتماعی توسعه چاپ..... ۴۶
- گزارش: تخفیف جرائم مالیاتی تا ۸۵ درصد..... ۴۸
- یادداشت: جوابیه انجمن واردکنندگان کاغذ، مقوا و فرآورده‌های سلولزی ایران..... ۵۴
- گزارش: کنفدراسیون چاپ، تشکیلی که نتوانست پا بگیرد..... ۵۶
- گزارش: حمایت اتحاد جهانی اینترپک و اروپا از نمایشگاه شهر آفتاب ۶۴ گفت‌وگو: نمایشگاه pacprocess تهران در کلیه رسانه‌های ائتلاف اینترپک، تبلیغ می‌شود..... ۶۸
- گفت‌وگو: جاذبه بین‌المللی نمایشگاه چاپ IPAP شهر آفتاب رشد خواهد کرد..... ۷۲
- یادداشت: به جای نوشدارو نشتی بر زخم صنعت چاپ نباشید. ۷۶
- گزارش: چند واکنش به دو نمایشگاه..... ۸۲
- چهره‌های ماندگار صنعت چاپ و نشر: احمد وفا..... ۸۶
- یادداشت: مردم‌داری بزرگ‌ترین ویژگی مرحوم حسن قاسمی بود ۹۲
- گزارش آگهی: تجلیل از وزیر فرهنگ و ارشاد اسلامی..... ۹۴
- گزارش آگهی: نقشی که الماس می‌زند..... ۹۸
- مقاله: مزایای چاپ سه بعدی..... ۱۰۰
- یادداشت: حمایت ارشاد و مجلس از صنعت چاپ را دنبال کنیم ۱۰۶
- گزارش آگهی: تبحر، تجربه، تدبیر..... ۱۰۸
- مقاله: افزایش فروش با طرح مطلوب بسته‌بندی (بخش شانزدهم)... ۱۱۶
- مقاله: بسته‌بندی و هزینه (بخش پنجم)..... ۱۲۰
- مقاله: از سیر تا پیاز بسته‌بندی (بخش چهارم)..... ۱۲۴
- مقاله: معرفی استانداردهای جهانی بسته‌بندی..... ۱۲۸
- کاروان مهربانی: محمدرضا جاوید..... ۱۳۲
- مقاله: بررسی مسائل و مشکلات ورق و کارتن..... ۱۳۸
- گفت‌وگو: نگاهی نو به صنعت تبلیغات..... ۱۴۴
- مقاله: روش‌های نوین تبلیغاتی..... ۱۴۸
- گفت‌وگو: بنر تبلیغاتی بسازیم..... ۱۵۰
- مقاله: رهبری در سازمان (بخش چهارم و پایانی)..... ۱۵۲
- مقاله: چرا بازاریابی برای برندها اهمیت دارد؟..... ۱۵۴
- معرفی محصولات فرهنگی..... ۱۵۶
- یادداشت: نقش فرهنگ‌سازی روابط عمومی در اقتصاد مقاوم..... ۱۵۷
- تقویم نمایشگاه‌های جهان..... ۱۵۸
- معرفی شخصیت‌های مدیریت: نیکولا تسلا..... ۱۶۲
- پرسش و پاسخ‌های حقوقی..... ۱۶۶
- ستون آزاد..... ۱۶۶
- مقاله: ساخت کاغذ و فرآیند چاپ..... ۱۶۸
- مقاله: ۱۸۱ روش مؤثر برای کاهش هزینه‌ها..... ۱۷۰

چاپ و نشر



دوهفته نامه خبری، آموزشی، اطلاع‌رسانی / سال سیزدهم / شماره ۱۵۰  
ISSN: 1735-6431

- صاحب‌امتیاز و مدیرمسئول: احمد سمیعی
- سردبیر: بهروز قزلباش
- مدیر داخلی و بازرگانی: حمید جارچی
- مدیر هنری: علی‌اکبر صالحی
- مسئول روابط عمومی: صبا دالمن
- دبیر تحریریه: میلاد حاتمی
- تحریریه: هانیه صراف‌زادگان، محمد بختیاری، محمود سمیعی
- ابراهیم رستمی، مهدی رمضان، مهدیه زهدی، مهربان روشن، حاتم دیلمی
- قربانعلی تنگ شیر، بهروز هادی، ام‌البنین قرایی، سارا کریمی
- سایت: مهدیه زهدی
- ترجمه: محمود سمیعی
- حروفچینی: محمد بختیاری
- سازمان آگهی‌ها و بازرگانی: حمید جارچی، صبا دالمن
- امور مشترکان: فهیمه جاوید
- امور مالی: محمود بخشنده‌فر، فرزانه میری

- نشانی دفتر نشریه: تهران، میدان رسالت، ابتدای خیابان شهید مدنی، نبش کوچه علی‌بخشی، پلاک ۱۸، زنگ تکی سمت چپ، طبقه سوم صندوق پستی ۳۶۸۹-۱۶۷۶۵
- سامانه پیام کوتاه: +۳۱۷۷۲۴۰۶۹۰
- نشانی اینترنتی: www.chaponashr.com
- پست الکترونیک: chaaponashr@yahoo.com
- تلگرام: @chap\_o\_nashr
- تلفن بازرگانی: ۷۷۲۴۰۶۹۰ ■ فاکس: ۷۷۴۵۶۷۳۱
- تلفن تحریریه: ۴-۷۷۱۳۱۲۷۲ ■ فاکس: ۷۷۲۴۳۶۶۸

- لیتوگرافی: ایده
- چاپ: مجتمع چاپ و بسته‌بندی نامی نقش
- نشانی چاپخانه: خیابان جمهوری، کوچه محمودی، کوچه سالار فاتح
- صحافی: مجتمع چاپ و صحافی کاری نو



طرح روی جلد

مجتمع چاپ افلاک  
تلفن: ۴۴۹۲۳۶۳۰

## فهرست آگهی‌ها

- |                           |            |                                     |            |                             |            |
|---------------------------|------------|-------------------------------------|------------|-----------------------------|------------|
| مجتمع چاپ گنجینه          | روی جلد    | چاپ سه‌پند                          | ۶۷         | ماشین‌سازی کیامرشی          | ۱۶۵        |
| مجتمع چاپ نقش الماس       | صفحه ۲ جلد | مجتمع چاپ کریمی                     | ۶۹         | شرکت کاویا                  | ۱۶۷        |
| مجتمع چاپ نامی نقش        | ۳          | شرکت کاویا                          | ۷۱         | چاپ بسته‌بندی هوشمندنو      | ۱۶۹        |
| سیمای شهر                 | ۴          | نمایشگاه بین‌المللی چاپ و بسته‌بندی | ۷۳         | صنایع بسته‌بندی مبارکه      | ۱۷۱        |
| شرکت اسپیرال‌کو           | ۴۲ و ۵     | شرکت فرارنگ                         | ۷۵         | چاپ مهر                     | ۱۷۲        |
| مجموعه چاپ طراحان         | ۷ و ۶      | شرکت رهاگستران                      | ۷۷         | جعبه‌چسبانی میعاد           | ۱۷۲        |
| چاپ طراحان آزادی          | ۸          | شرکت توتالیا                        | ۷۹         | مجتمع چاپ و صحافی دلنا      | ۱۷۲        |
| شرکت سوپرو ایدپر شیا      | ۹          | شرکت ایران زمان                     | ۸۱         | شرکت مازندسیستم             | ۱۷۳        |
| مجتمع چاپ هدف نوین        | ۱۰         | مجتمع چاپ خجستگان                   | ۸۳         | آشنا برچسب                  | ۱۷۴        |
| شرکت ایران فردا           | ۱۱         | کانون تبلیغاتی اتود                 | ۸۵         | جرثقیل احمد                 | ۱۷۴        |
| مجتمع چاپ پر              | ۱۲ و ۱۳    | بازرگانی جلفا صنعت                  | ۸۷         | صحافی حسن‌پور               | ۱۷۴        |
| شرکت خالد فویل            | ۱۴ و ۱۵    | بازرگانی سارینا                     | ۸۹         | شرکت بیووی‌سان              | ۱۷۵        |
| شرکت رزین‌های صنعتی ایران | ۱۶         | شرکت آداکت تجارت پاسارگاد           | ۹۱         | شرکت رنکین پلاست ایران      | ۱۷۶        |
| مجتمع چاپ و صحافی دلنا    | ۱۷         | شرکت کاویا                          | ۹۳         | پارس پلیکان                 | ۱۷۶        |
| پوشش سلفون                | ۱۸         | شرکت ساتا (سمفنداندیشه تابان)       | ۹۷         | چاپ آریایی                  | ۱۷۶        |
| چاپ پرسه                  | ۱۹         | بازرگانی کیهان                      | ۱۰۱        | شرکت هنر پارسی              | ۱۷۷        |
| شرکت فراسازان شمیم‌پایتخت | ۲۰         | فروشگاه سلفون بهاری                 | ۱۰۳        | چاپ دستوری                  | ۱۷۸        |
| شرکت الوان‌سازان آسیا     | ۲۱         | مجتمع چاپ هودیس                     | ۱۰۵        | صحافی سیمی‌ساز              | ۱۷۹        |
| مجتمع چاپ نقش الماس       | ۲۲ و ۲۳    | شرکت ماشین‌سازی حرفه‌وفن            | ۱۰۷        | موسسه قالب‌سازی فجر         | ۱۸۷        |
| جعبه‌سازی هیراد           | ۲۴         | شرکت گلدن‌واید                      | ۱۱۲ تا ۱۱۵ | چاپ و صحافی محمد            | ۱۸۸        |
| لیتوگرافی ایده            | ۲۵         | گروه صنعتی مهندس جهانیان            | ۱۱۷        | بنیاد امور خیریه            | ۱۸۸        |
| بازرگانی شالچیان          | ۲۶         | خدمات پس از چاپ نفیس                | ۱۱۹        | صحافی حرم                   | ۱۸۹        |
| بازرگانی دوکل             | ۲۷         | شرکت کاویا                          | ۱۲۱        | ایران پک پلاست              | ۱۹۰        |
| چاپخانه بانک ملی          | ۲۸ و ۲۹    | مجموعه خدمات پس از چاپ پیشرو        | ۱۲۳        | هدایای تبلیغاتی یاسر        | ۱۹۱        |
| شرکت ایران روتاتیو        | ۳۰ تا ۳۲   | بازرگانی ۱۱۰                        | ۱۲۵        | بازرگانی میرتک              | ۱۹۲ و ۱۹۳  |
| بازرگانی گیلدا            | ۳۳         | لیتوگرافی اصغرپور                   | ۱۲۷        | بازرگانی شادمهری            | ۱۹۴ و ۱۹۵  |
| مجتمع چاپ تندیس برتر      | ۳۴         | شرکت کاویا                          | ۱۲۹        | بازرگانی هفت نقش            | ۱۹۶        |
| مجتمع چاپ سرمی            | ۳۵         | بازرگانی غفاری                      | ۱۳۱        | بازرگانی اریکه تجارت پایتخت | ۱۹۷        |
| شرکت کیمیا جاوید          | ۳۶         | بازرگانی اسکویی                     | ۱۳۳        | چاپ هادی                    | ۱۹۸        |
| عرفان چاپگر فرد           | ۳۷         | بازرگانی هوروز                      | ۱۳۵        | موسسه برادران آل‌طاهما      | صفحه ۳ جلد |
| بازرگانی فراتک            | ۳۸         | صنایع بسته‌بندی والا                | ۱۳۹        | مجتمع چاپ نقشبند            | پشت جلد    |
| بازرگانی آرک‌سیستم        | ۳۹         | شرکت کاویا                          | ۱۴۱        |                             |            |
| مجتمع چاپ پیام‌همدان      | ۴۰         | بازرگانی شالچیان                    | ۱۴۳        |                             |            |
| شرکت پدیدپردازش پایدار    | ۴۱         | شرکت بنیان ماتریکس                  | ۱۴۳        |                             |            |
| مجتمع چاپ افست‌گرافیک     | ۴۳         | شرکت آریا تجارت زرنگار              | ۱۴۵        |                             |            |
| صحافی و بسته‌بندی آرتیم   | ۴۷         | کاغذ و مقوای رستمی                  | ۱۴۷        |                             |            |
| بازرگانی سپکا             | ۴۹         | شرکت کاویا                          | ۱۴۹        |                             |            |
| شرکت پیشگامان تصویر برتر  | ۵۱         | قالب‌سازی اطلس                      | ۱۵۱        |                             |            |
| گروه تولیدی آرین          | ۵۳         | کاغذ و مقوای دل‌لال‌زاده            | ۱۵۳        |                             |            |
| چاپ و صحافی مومن          | ۵۵         | موسسه قالب‌سازی کیهان               | ۱۵۳        |                             |            |
| شرکت ایران ریسو           | ۵۷         | صنایع بسته‌بندی کارت‌ن‌بامداد       | ۱۵۵        |                             |            |
| شرکت ایده ارس تام         | ۵۹         | صنعت شیراز ه‌کتاب                   | ۱۵۷        |                             |            |
| فروشگاه تهران             | ۶۱         | شرکت آروین مهر فجر                  | ۱۵۹        |                             |            |
| چاپ آر شام                | ۶۳         | شرکت توتالیا                        | ۱۶۱        |                             |            |
| شرکت افق قطعات آسیا       | ۶۵         | شرکت ایوار                          | ۱۶۳        |                             |            |

سازمان آگهی‌های چاپ و نشر ۷۷۲۴۰۶۹۰



## برساخت اجتماعی توسعه چاپ



■ بهروز قزلباش

«دانیل لرنر» نظریه پرداز آمریکایی است. به اعتقاد او طرح نظریه توسعه بخشی از طریق ارتباطات، زمینه لازم را برای تحرک روحی و رفتاری افراد به منظور ایجاد تحرک اجتماعی به وجود می آورد. او معتقد است: ارتباطات جمعی عامل مهم تحرک جوامع «سنتی» و تبدیل انسان ها از حالت سنتی به «متجدد» است.

در نگاه لرنر تحرک جغرافیایی به معنای جابجایی شهروندان از روستا به شهر و استقرار در مکان جدید است. به نظر می رسد «تحرک جغرافیایی» در صنعت چاپ را باید به میزان مشارکت دست اندر کاران این صنعت در نمایشگاه ها و بازارهای بین المللی مربوط دانست. به نحوی که دست کم بیش از بیست و پنج درصد از دست اندر کاران این صنعت را شامل شود. در این صورت روند نوسازی و توسعه با میزان برابری از تحرک در بازار رشد خواهد کرد و موجبات افزایش دانش نظری و عملی صنعت را فراهم خواهد کرد. این نکته اخیر است که موتور محرک توسعه صنعت خواهد بود.

توسعه صنعت چاپ، پیش از آن که یک رویداد و واقعیت عینی باشد یک واقعیت ذهنی است که توسط جامعه چاپ و به صورت اجتماعی بر ساخته شده است. اسناد بالادستی در راهبردهای صنعت چاپ که برنامه های توسعه ملی صنعت چاپ را راهبری می کند بر مفاهیمی اشاره دارد که بر برساخت اجتماعی توسعه صنعت چاپ دلالتگر است.

این واقعیت اجتماعی، شامل مفاهیم کلان و کلی است. از این نظر اغلب دور از دسترس و غیرعینی است. دست کم آنقدر ذهنی است که بتوان از مفهوم کلان و تک وجهی آن (توسعه صنعت چاپ) چند واقعیت را که بیشتر خصلتی اجتماعی دارند مورد شناسایی قرار داد.

برساخت های اجتماعی به صورت اجتماعی ساخته می شوند و تغییرات آتی آنها نیز به صورت اجتماعی صورت می گیرد، حتی واقعیت های اجتماعی به صورت اجتماعی ناپدید و نابود می شوند. درباره برساخت اجتماعی توسعه صنعت چاپ، در شمایل نظریه های عین گرایی یا در اشکال دکترین های ذهن گرایی، می توان گفت که این واقعیت، هم صورت عینی دارد، هم ذهنی.

برساخت اجتماعی توسعه صنعت چاپ، در شمایل نظریه های عین گرایی می توان به نوسازی تکنولوژیک صورت گرفته (وارد شدن تکنولوژی های نوین و مدرن جهان از پیشروترین تولیدکنندگان ماشین آلات صنعت چاپ به کشور) اشاره کرد.

توانایی، به منزله یک واقعیت عینی، به سرمایه های انسانی کشور در امور چاپ اشاره دارد که هر کدام از آنها بیشتر از یک تکنیسین محسوب می شوند چون در کار با دستگاه ها خلاقیت هایی را به کار می گیرند که حتی سازندگان دستگاه ها (دست کم به اندازه این سرمایه ها) از توانایی خلاقانه آنها برخوردار نیستند.

چهره های برجسته جامعه شناسی جهان مانند جک داگلاس، آرون سیکورل و هارولد گارفینکل، توجه به زندگی روزمره و تغییر کانون مطالعه از مسائل نظری کلان و ساختاری به سطح واقعیت های جهان روزمره را در دیدگاه «روش شناسی مردمی» رواج دادند. از منظر مطالعاتی این روش، برساخت اجتماعی توسعه صنعت چاپ در ایران، با نوعی عینیت گرایی همراه است که انتظار آتی توسعه صنعت چاپ را مطالبه نزدیک فعالان این صنعت تلقی می کند.

بدون ورود به عرصه ساخت و تولید تکنولوژی، نه تنها کشور از عینیت گرایی در توسعه فاصله خود را حفظ خواهد کرد، بلکه تنها یک مصرف کننده باقی خواهد ماند. حداکثر می توان امیدوار بود که توانایی ارائه خدمات تکنیکال چاپ را در عملیات چاپ و کار روزانه داشته باشد. همین و بس. هر چند روش شناسی مردمی از برساخت های اجتماعی توسعه صنعت چاپ به گونه ای نتیجه می دهد که با عینیت گرایی توسعه این صنعت در تناقض باشد اما باید توجه داشت که این تناقض نیز خود یک برساخت اجتماعی است و گریزی از آن نیست.

برساخت اجتماعی توسعه صنعت چاپ از منظر دکترین های ذهن گرایی، به اسناد بالا دستی توسعه کشور معطوف است و نمی توان این جنبه را از حوزه مطالعات ارتباطی خارج کرد زیرا که «واقعیت زبان»، «کنش های متقابل» به ویژه «گفت و گوهای شفاهی و مکتوب» مهم ترین محور و رکن برساخت اجتماعی بین دست اندر کاران صنعت چاپ است. ذهن گرایی مستتر در عبارات زیر را ملاحظه کنید که هر کدام به منزله یک برساخت اجتماعی توسعه صنعت چاپ محسوب

است. «ارتقای جایگاه صنعت چاپ در نظام اقتصادی و صنعتی کشور»، «افزایش کیفیت، بهرهوری، بازدهی و سودآوری»، «تولید دانش و فناوری روزآمد و کاربردی و رسیدن به مرز خودکفایی»، «متوازن سازی منابع و اعتبارات بر اساس آمایش نیازها، استعدادها و قابلیت های منطقه ای کشور»، «ایجاد مشارکت و همراهی بخش های مختلف دولتی و غیردولتی با تمرکز بر کاهش نقش تصدی گرانه»، «ایجاد صنعتی چابک، هوشمند و منعطف نسبت به تغییرات و رشد جهانی»، «بهسازی و نوسازی در تجهیزات، امکانات و سخت افزارها».

گزاره های فوق از «برساخت اجتماعی توسعه صنعت چاپ» گزارش می دهند. اغلب آنها ناچار در ذهن گرایی مطلق باقی مانده اند. مانند: «ارتقای جایگاه صنعت چاپ در نظام اقتصادی و صنعتی کشور»، «تولید دانش و فناوری روزآمد و کاربردی و رسیدن به مرز خودکفایی»، «ایجاد مشارکت و همراهی بخش های مختلف دولتی و غیردولتی با تمرکز بر کاهش نقش تصدی گرانه» و بالاخره «ایجاد صنعتی، چابک، هوشمند و منعطف نسبت به تغییرات و رشد جهانی».

اتحادیه ها، انجمن ها، بزرگان و اشخاص صاحب نظر در گفت و گوهای خود از این مفاهیم سخن نمی گویند یا کمتر از آنها یاد می کنند. زبان و مفاهیم بارز و مستتر در گزاره های فوق به مفهوم توسعه اشاره دارند. به نظر می رسد فاصله گذاری مفاهیمی مانند «رشد»، «عمران»، «آبادانی» با مفهوم توسعه در صنعت چاپ ضروری است و نباید آنها را در صورت عینیت، حرکتی توسعه ای در زمینه صنعت چاپ به حساب آورد. شمایل ذهنی عبارتی مانند: «ارتقای جایگاه صنعت چاپ در نظام اقتصادی و صنعتی کشور» چنان کلی است که همیشه می توان مدعی بود که بخشی از آن محقق شده است در حالی که معلوم نیست دقیقاً از چه چیزی صحبت می شود.

چنان که مخاطبان فرهیخته ملاحظه می کنند؛ توسعه صنعت چاپ، پیش از آن که یک رویداد و واقعیت عینی باشد در حد یک واقعیت ذهنی باقی مانده است. اکنون نوبت آن است که جامعه چاپ به صورت اجتماعی درباره برساخته خود بیاندیشد و اهداف بلند ملی این صنعت را تعقیب کند. دولت به منزله متولی اداره امور کشور بر حسب وظایف ذاتی خود باید به اندازه اهمیت صنعت چاپ به توسعه آن بیاندیشد و مهم تر از آن راهی برای پیشبرد اهداف استراتژیک صنعت بگشاید و آن را به ثمر برساند. بدیهی است اهالی صنعت چاپ، خاصه اشخاص حقیقی و حقوقی مؤثر که دارای وزنی ملی در این خصوص هستند به میدان بیایند و چراغ توسعه صنعت چاپ کشور را روشن نگهدارند و بر رونق آن بیافزایند. درک و دریافت درست از ظرفیت های منطقه ای این صنعت می تواند فعالیت های توسعه مند را توجیه کند.

ضروری است برای رسیدن به اهداف فوق، ساخت رسمی (ساخت رسمی مثلاً در یک سازمان چیزی است که در اساس نامه سازمان و دستورالعمل ها و مقررات چگونگی انجام کار و تولید گفته شده است) و ساخت غیررسمی صنعت (ساخت غیررسمی چیزی است که در عمل و به صورت روزمره به آن عمل می شود)، همزمان در این جهت فعال شوند. آنچه باید تغییر کند وضعیت امور واقع و اساس واقعیت توسعه صنعت چاپ است.

صحافی و بسته بندی

# آر تیم

ARTEAM PACKING



طراحی و تولید انواع

## ساک دستی مقوایی با بیش از ۲۰ نوع قالب عمومی

تخفیف ویژه همکاری برای شرکت های تبلیغاتی و چاپخانه ها

طراحی و تولید جعبه های فانتزی و ساک دستی با قالب اختصاصی و عمومی

طراحی و تولید انواع دفاتر مدارس، فانتزی و یادداشت عمومی و اختصاصی

جلدسازی و صحافی انواع دفاتر مدارس، فانتزی، کلاسوری و یادداشت



# گروه بازرگانی سپکا

## بزرگترین مرکز عرضه و توزیع مرکب U.V



**PRISM  
FLINT  
HUBER  
NEO**

**KOREA  
SWEDEN  
GERMANY  
CHINA**



با کیفیت ترین لاستیکهای سیلندر U.V (رول و شیت)

**GOLD 871-876** اولین مرکز تخصصی رنگهای  
**SILVER 877** متالیک (طلایی، نقره ای، آلمانی، کره ای)  
**METAL INK** رنگهای پنتون  
مرکب حلب

آدرس: دروازه دولت، سعدی شمالی،  
خیابان نادری، کوچه خانقاه مطهریه،  
ساختمان سپکا، پلاک ۵  
تلفن: ۰۲۱-۷۷۶۲۳۵۸۰ - ۷۷۶۱۸۴۸۶  
۸۸۳۱۴۹۷۳-۸۸۸۲۰۴۶۱  
وبسایت: [www.sepka.org](http://www.sepka.org)  
محسن شاهواری: ۰۹۱۲۳۳۵۷۱۳۲



پاسخ به پرسش‌های اعضا توسط اتحادیه چاپخانه‌داران تهران

## تخفیف جرائم مالیاتی تا ۸۵ درصد

■ هانیه صراف‌زادگان

سه شنبه ۲۰ تیرماه ساعت ۱۳:۳۰ تا ۱۵ جلسه‌ای در محل اتحادیه چاپخانه‌داران تهران برای گزارش عملکرد دو ساله اتحادیه و پرسش و پاسخ برگزار شد. در این جلسه ایرج استادعلینقی (رئیس اتحادیه)، بابک عابدین و میرونیس جعفری (سه عضو هیات مدیره) به عنوان میزبان، عملکرد اتحادیه چاپخانه‌داران تهران را در دو سال اخیر تشریح کردند و به سؤالات اعضا درباره مشکلات بیمه‌ای، مطالبات صنفی و دیگر موضوعات پاسخ دادند. این گزارش به طور مشروح در سایت چاپ و نشر، منتشر شده است و اینجا تلخیصی از آن از نظر خوانندگان گرامی می‌گذرد.

سعيد كلاري گفت: راجع به فرمایش جناب آقای ایرج استادعلینقی که در رابطه با اتحادیه سراسری فرمودند، خدمتشان عرض می‌کنم که قانون تکلیف این قضیه را روشن کرده است. چرا برای حل سریع‌تر و راحت‌تر این موضوع به قانون استناد نمی‌کنید. رضا عقیلی (چاپ عقیلی) گفت: اگر می‌شود گزارش کلی از عملکرد اتحادیه با هیات مدیره جدید بدهید، که چه کارهای مثبتی برای اعضا انجام داده‌اید؟ محرابی (چاپ محرابی) گفت: راجع به قیمت تعرفه‌های کارهای چاپی، اتحادیه چه کرده است؟ برای من ۱۵۰ میلیون تومان اجاریه مالیات بر ارزش افزوده صادر شده است. راجع به بیمه هم توضیحاتی بدهید.

سعيد كلاري گفت: در رابطه با فعالیت کمیسیون‌ها هم می‌خواستم گزارش و توضیحاتی بدهید، البته در مورد عملکرد ضعیف بعضی از کمیسیون‌ها نه همه آنها (مشخصاً کمیسیون فنی) که به چه علت بکسری درخواست‌ها در مدت طولانی رسیدگی می‌شود؟ رضا عقیلی گفت: اگر می‌شود در انتها توضیحی در مورد کاروان مهربانی صنعت چاپ بدهید که برای چه موضوعی تشکیل شده و اهدافش چیست؟

اعضای شرکت‌کننده در جلسه ضمن خوش‌آمدگویی به حضار در ابتدا مطالبی را مطرح کردند. ایرج استادعلینقی رئیس اتحادیه چاپخانه‌داران تهران گفت: ما برای این جلسه کسی را دعوت نکرده‌ایم که در مقابل اعضا از ما دفاع کند، تنها هدف این جلسه پاسخگویی به سؤالات دوستان است.

ایرج استادعلینقی در ادامه افزود: من به نشریه چاپ و نشر اعتراض دارم به خاطر نشر گزارش اخیرش درباره مساله مالیات که هیچ سوالی از اتحادیه چاپ پرسیده نشده است و تنها به پاسخگویی آقای شجاع و ابوالحسنی بسنده کرده‌اند. من اینجا یک سؤال دارم که چرا نشریه چاپ و نشر ایشان را بولد کرده‌اند که نماینده سراسری اتحادیه‌های چاپ کشوری است؟ اجازه چاپ بدون تأیید حداقل اتحادیه چاپخانه‌داران تهران را ندارند.

علینقی همچنین با اشاره به آماری که وزارتخانه ارشاد به اتحادیه چاپخانه‌داران تهران ارائه داده است اضافه کرد: ۳ هزار و ۲۵۲ پروانه تأسیس چاپخانه برای تهران صادر و ثبت شده است. در صورتی که این آمار برای تمام شهرستان‌ها کمتر از یک هزار واحد چاپی است.

سربرگی که در هیچ کجا ثبت نشده و تنها دست آقای شجاع است و بر آن تأکید دارند. می‌خواهم ببینم چقدر عضو زیرمجموعه این سربرگ هستند؟ در جلسه هفته گذشته که با روسای اتحادیه شهرستان‌ها داشتیم این مبحث مطرح شد و آقایان اصرار داشتند که هر شهرستان دارای یک رأی است و طبیعتاً تهران هم حق یک رأی را دارد. ما این را به داور می‌گذاریم که آیا ۳۵ نفر در یک شهرستان می‌تواند با ۳ هزار و ۲۵۲ نفر آرای مساوی داشته باشند؟ به همین دلیل خواهش من این است که اگر اکثریت شما تأیید می‌کنید این گزارش رسمی اعلام نشود (این نظر رأی نیلورد). از خبرنگاران می‌خواهم گزارشی که می‌نویسند همان مطالبی باشد که اینجا مطرح شده است.

در ادامه رضا عقیلی یکی از شرکت‌کنندگان در جلسه چرخ اولین پرسش را روشن کرد و گفت: اولین سؤال من این است که هیات مدیره اتحادیه چاپخانه‌داران تهران ۵ نفر عضو دارد چرا الان ۳ نفر در این جلسه حضور دارید؟ ایرج استادعلینقی در پاسخ گفت: قرار بود که ۵۵ نفر در این جلسه حاضر شوند ولی هم اکنون نزدیک ۲۰ نفر اینجا حضور دارند، بگذارید آخر جلسه نتیجه‌گیری کنیم که چرا ۲ نفر نیامده‌اند.

میرونیس جعفری در ادامه جلسه گفت: دو نفری که حضور ندارند از جلسه امروز مطلع هستند ولی متأسفانه نتوانستند در جمع ما حاضر شوند.



# پیشرو صنعت چاپ روی سطوح صاف در ایران



Print P.T.B

پیشگامان  
تصویر  
برنگر



مرکز خدمات چاپ دیجیتال فلت بد روی کلیه سطوح بصورت مستقیم و کاملاً تخصصی تا ابعاد (۲۵۵ cm × ۱۲۵ cm)

چاپ روی تمامی سطوح :

چاپ پلگسی | چاپ تابلو اداری | چاپ چوب | چاپ سنگ | چاپ MDF | چاپ فلزات | چاپ مولتی استایل

تا ضخامت ۱۰cm در ابعاد (۲۵۵ cm × ۱۲۵ cm) چاپ هشت رنگ با وضوح ۲۸۸۰DPI واقعی، بدون نیاز به عملیات قبل و بعد از چاپ با ماندگاری قابل قبول UV بدون محدودیت رنگ، سایز و متریکال

انجام کلیه سفارشات چاپی و تبلیغاتی روی اجسام مختلف جهت :

- ★ کانون های آگهی و تبلیغاتی، کارگاه های چاپ سیلک اسکرین و تامپو، خصوصاً هدایای تبلیغاتی
- ★ مراکز چاپ دیجیتال و تابلوسازان
- ★ لابراتوارها و آتلیه های عکاسی
- ★ آرشیتکت و دکوراسیون ها

چاپخانه: میدان فاطمی، خیابان طباطبایی، کوچه سیاوش، پ. ۲ واحد ۱ | تلفن: ۸۸۹۳۹۶۰۰ - ۷۷۵۱۷۱۳۰ همراه: ۰۹۱۲۳۹۹۵۰۷۶

www.tasvirprint.com

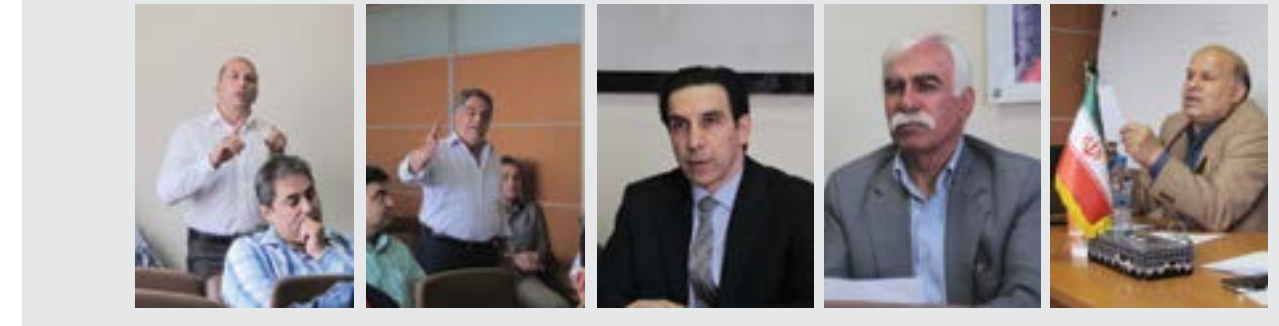

و زمان کاسبی مردم، ماه رمضان، محرم و غیره همکاری نمی کند. سؤال من این است که اگر میانگین روزی ۲۵۰ واحد صنفی فاقد پروانه کسب را پلمپ می کنند، سهم اتحادیه چاپخانه داران از روزی ۳۰۰-۲۵۰ پلمپ چقدر است؟ آیا ضعف از اتحادیه است؟

میریونس میریونس جعفری در پاسخ گفت: اتحادیه چاپخانه داران در این موضوع سهمی ندارند. چرا وزارت ارشاد اسلامی که خود از هر نظر در مصدر کار است، این واحدها را پلمپ نمی کند؟

امیر شهلائی مقدم گفت: فرمایش شما در مورد وزارت ارشاد قبول است ولی ما صنف هستیم حداقل از واحدهای چاپی بدون جواز که مطلع هستیم، چرا در مورد آنها اقدام نمی کنید؟ حمید غفاری گفت: به پاساژ شقایق اصلاً رجوع شده است؟ روال کاری آنها چگونه است؟ آیا نظارت وجود دارد؟

پورقاسمی (کانون تبلیغاتی) گفت: در جواب این دوستان که در مورد پاساژ شقایق صحبت کردند ما جزو اتحادیه کلیشه و لیتوگراف هستیم و طبق جوازی که به ما داده اند هم می توانیم عکاسی کنیم، هم تیزر بسازیم هم کار چاپ انجام دهیم ولی وقتی به مشکل می خوریم نمی توانیم کار چاپی مان را به اتحادیه لیتوگراف ببریم چون آنجا کارشناس چاپ ندارند.

میریونس جعفری گفت: تداخل صنفی که صحبت اش هست در این جور مواقع پیش می آید. باید تصمیم بگیریم. ایرج استادعلینقی گفت: در مورد پاساژ شقایق و ملت به طور مکتوب اقداماتی کرده ایم ولی جوابی نگرفتیم. بحث ما از وزارت ارشاد شروع می شود. به صورت خاص ابراهیم کردند که در بعضی از زمانها واحدی را پلمپ نکنید.

میریونس جعفری گفت: ما هیات مدیره وظیفه داریم چاپخانه هایی که جواز ندارند را به امکان گزارش دهیم و امکان وظیفه اش این است که با مأمور آنجا را پلمپ کند.

فراهانی یکی دیگر از شرکت کنندگان در جلسه آقای بلالی به هیات مدیره وقت (که من در آن زمان سمتی در اتحادیه نداشتم) عنوان کردند تا با برنامه ریزی، دفاتر مالیاتی را بین چاپخانه داران جا بیندازند و آموزش دهند. امروز همه مطلع هستند که اگر دفتر نداشته باشند، ۱۴۰ میلیون تومان به بالا باید مالیات عدم دفتر را بدهند. پس اتحادیه هم از سال ۸۲ و هم ظرف ۲ سال اخیر در مورد مالیات کارهای بسیاری کرده است. امروز ۲ بخشنامه داریم که تا ۸۵ درصد جرائم مالیات بر ارزش افزوده را بخشیده ایم. با توجه به تعاملی که اتحادیه و دفاتر مالیاتی دارد، به این نقطه رسیده ایم که برای مالیات بر ارزش افزوده و عملکرد تخفیف می گیریم.

اتحادیه (کل هیات مدیره) یک نفس به دنبال ارائه کمک به اعضا است هر کسی با توان خودش سعی در کمک کردن دارد. این سؤال را دارم که آیا کسی در این جمع هست که بگوید من در بخش مالیات از اتحادیه کمک نگرفتم؟ کمک دولت، کمک اجباری و زوری است.

در این ۲ سال برای جرائم مالیات بر ارزش افزوده ۸۵ درصد تخفیف می دهند. در دو هیات بدوی و تجدیدنظر هم ذهنیت دارم که تا ۶۰ درصد نماینده های شما در هیاتها تخفیف می گیرند. حالا ممکن است این برای بعضی افراد کمتر و در حدود ۳۰ یا ۴۰ درصد باشد. بخشنامه کرده اند که امروز ۸۵ درصد تخفیف می دهیم، آنهایی که کم گرفته اند مدعی نشوند.

حمید غفاری (نور حکمت) گفت: حدود اوایل زمستان ۹۴ دو نامه برای هیات مدیره نوشتم که درصد زیادی از مراجعات پرونده های ما به اسم (چاپخانه)، تخلف انجام می دهند، در صورتی که اصلاً چاپخانه نیستند. حتی بعضی از آنها جواز دفتر فتوکپی هم ندارند.

امیر شهلائی مقدم گفت: دیروز آقای میرخانی از مسئولین اتاق اصناف با صراحت اعلام کردند که هر روز بلااستثنا ۲۰۰ تا ۴۰۰ واحد صنفی پلمپ می شوند. موقعی که نامه با پرونده می دهید بر اساس ماده ۲۷ پلمپ کنند، اداره امکان خیلی وقتها به دلایلی چون شب عید

آقای بلالی به دلیل اینکه یک تهران و یک ایران نباشد و بروکراسی دولتی را کم کند از بودجه ها، منابع بیت المال و ملی کشور نسبت به ایجاد سازمان های دولتی، وزارتخانه ها به طور مثال سازمان صنعت، معدن و تجارت استان های کشور، سازمان اداره کل ارشاد استان تهران، استان خراسان و... را ایجاد کرد، ساختمان ساخت، هزینه کرد و افراد حقوق بگیر استخدام کرد.

هزینه کل این موارد را ما از مالیات های کل کشور می دهیم که سریع تر به مسائل ما در استان خودمان رسیدگی شود تا بروکراسی وزارتخانه ای کمتر شود. خیلی به ندرت در حال حاضر به وزارتخانه مراجعه می کنیم. حال در یک استانی که مشکلات خودش را می تواند در همان استان با مراجعه به وزارتخانه اش از طریق سازمان وزارتی پیگیری کند، البته کماکان هم انجام می شود، چه دلیلی می بینیم که آن استان در تهران نماینده بگیرد که نماینده اش در تهران به مسائل استان رسیدگی کند.

سعید کلاری گفت: مورد قانونی آن به این صورت است که یکی از اعضای همان هیات مدیره می تواند نماینده اتحادیه باشد نه خارج از هیات مدیره. عنوان آن از لحاظ حقوقی اشکال دارد. از لحاظ سازمانی ثبت حقوقی نشده است و وجهت قانونی هم ندارد. ایرج استادعلینقی گفت: ما هم حرف شما را می زنیم. آقای کلاری ما الان دنبال این هستیم اولین خبری که مکتوب شد در نشریه چاپ و نشر است. معمولاً خبرنگارها باید مطلبی که منعکس می کنند مدارکی برای ارائه داشته باشند و اینجا از شما (با اشاره به خبرنگار حاضر در جلسه) که این خبر را تهیه کرده اید می خواهیم که مدارک این مطلب را به ما بدهید وگرنه باید عذرخواهی کنید.

من از آقای هاشمی خواستم که برای هیچ موضوعی بالاخص مالیات هیچ تبلیغی نکنند. اتحادیه مالیاتی از سال ۸۲ در زمان مرحوم

ایران نباشد و بروکراسی دولتی را کم کند از بودجه ها، منابع بیت المال و ملی کشور نسبت به ایجاد سازمان های دولتی، وزارتخانه ها به طور مثال سازمان صنعت، معدن و تجارت استان های کشور، سازمان اداره کل ارشاد استان تهران، استان خراسان و... را ایجاد کرد، ساختمان ساخت، هزینه کرد و افراد حقوق بگیر استخدام کرد.

هزینه کل این موارد را ما از مالیات های کل کشور می دهیم که سریع تر به مسائل ما در استان خودمان رسیدگی شود تا بروکراسی وزارتخانه ای کمتر شود. خیلی به ندرت در حال حاضر به وزارتخانه مراجعه می کنیم. حال در یک استانی که مشکلات خودش را می تواند در همان استان با مراجعه به وزارتخانه اش از طریق سازمان وزارتی پیگیری کند، البته کماکان هم انجام می شود، چه دلیلی می بینیم که آن استان در تهران نماینده بگیرد که نماینده اش در تهران به مسائل استان رسیدگی کند.

سعید کلاری گفت: مورد قانونی آن به این صورت است که یکی از اعضای همان هیات مدیره می تواند نماینده اتحادیه باشد نه خارج از هیات مدیره. عنوان آن از لحاظ حقوقی اشکال دارد. از لحاظ سازمانی ثبت حقوقی نشده است و وجهت قانونی هم ندارد. ایرج استادعلینقی گفت: ما هم حرف شما را می زنیم. آقای کلاری ما الان دنبال این هستیم اولین خبری که مکتوب شد در نشریه چاپ و نشر است. معمولاً خبرنگارها باید مطلبی که منعکس می کنند مدارکی برای ارائه داشته باشند و اینجا از شما (با اشاره به خبرنگار حاضر در جلسه) که این خبر را تهیه کرده اید می خواهیم که مدارک این مطلب را به ما بدهید وگرنه باید عذرخواهی کنید.

من از آقای هاشمی خواستم که برای هیچ موضوعی بالاخص مالیات هیچ تبلیغی نکنند. اتحادیه مالیاتی از سال ۸۲ در زمان مرحوم

ایران نباشد و بروکراسی دولتی را کم کند از بودجه ها، منابع بیت المال و ملی کشور نسبت به ایجاد سازمان های دولتی، وزارتخانه ها به طور مثال سازمان صنعت، معدن و تجارت استان های کشور، سازمان اداره کل ارشاد استان تهران، استان خراسان و... را ایجاد کرد، ساختمان ساخت، هزینه کرد و افراد حقوق بگیر استخدام کرد.

هزینه کل این موارد را ما از مالیات های کل کشور می دهیم که سریع تر به مسائل ما در استان خودمان رسیدگی شود تا بروکراسی وزارتخانه ای کمتر شود. خیلی به ندرت در حال حاضر به وزارتخانه مراجعه می کنیم. حال در یک استانی که مشکلات خودش را می تواند در همان استان با مراجعه به وزارتخانه اش از طریق سازمان وزارتی پیگیری کند، البته کماکان هم انجام می شود، چه دلیلی می بینیم که آن استان در تهران نماینده بگیرد که نماینده اش در تهران به مسائل استان رسیدگی کند.

سعید کلاری گفت: مورد قانونی آن به این صورت است که یکی از اعضای همان هیات مدیره می تواند نماینده اتحادیه باشد نه خارج از هیات مدیره. عنوان آن از لحاظ حقوقی اشکال دارد. از لحاظ سازمانی ثبت حقوقی نشده است و وجهت قانونی هم ندارد. ایرج استادعلینقی گفت: ما هم حرف شما را می زنیم. آقای کلاری ما الان دنبال این هستیم اولین خبری که مکتوب شد در نشریه چاپ و نشر است. معمولاً خبرنگارها باید مطلبی که منعکس می کنند مدارکی برای ارائه داشته باشند و اینجا از شما (با اشاره به خبرنگار حاضر در جلسه) که این خبر را تهیه کرده اید می خواهیم که مدارک این مطلب را به ما بدهید وگرنه باید عذرخواهی کنید.

من از آقای هاشمی خواستم که برای هیچ موضوعی بالاخص مالیات هیچ تبلیغی نکنند. اتحادیه مالیاتی از سال ۸۲ در زمان مرحوم

ایران نباشد و بروکراسی دولتی را کم کند از بودجه ها، منابع بیت المال و ملی کشور نسبت به ایجاد سازمان های دولتی، وزارتخانه ها به طور مثال سازمان صنعت، معدن و تجارت استان های کشور، سازمان اداره کل ارشاد استان تهران، استان خراسان و... را ایجاد کرد، ساختمان ساخت، هزینه کرد و افراد حقوق بگیر استخدام کرد.



# گروه تولیدی آرین

پیشرو در تولید انواع جلد های گالینگور، سلفونی و چرمی  
تولید انواع زونکن و لوح تقدیر، جلد گوشه گرد سلفونی، گالینگوری

● ماشین جلدسازی و جعبه سازی ● ماشین اتوماتیک برش طاقه ● طلاکوب اتوماتیک



تولید روزانه  
۱۵۰۰۰  
جلد بایه رومیزی

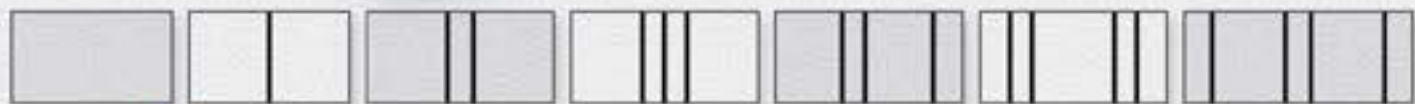

● از ۱ تکه مقوا تا ۶ تکه



تهران، خیابان شهید رجایی، شهرسنگ، خیابان سوم، شماره ۱۹

تلفن: ۳۳۳۱۶۷۸۴ - ۳۳۴۷۶۱۵۳

www.btiran.ir

میربونس جعفری گفت: امیدواریم بی نتیجه از این جلسه نرویم، در حد توانمان به سؤالات پاسخ داده شد.

عقیلی در حاشیه جلسه از آقای میربونس جعفری در باره کاروان مهربانی پرسید. او پرسید: کاروان مهربانی با چه هدفی تشکیل شده است؟ میربونس جعفری در پاسخ گفت: درباره هدف تشکیل کاروان مهربانی هم باید بگویم در این هشت سالی که از عمر کاروان مهربانی می گذرد هدف آن ملاقات با پیشکسوتان، کارآفرینان و ناموران صنعت چاپ بوده است. افرادی که تاکنون به دیدارشان نائل آمدیم حتی خانواده هایشان باور نداشتند که چه جوهری بوده اند و هستند. هدف دیگر ما شناساندن این افراد به صنعت چاپ است. سیاسی نیستیم و کاروان مهربانی تنها جنبه عاطفی دارد.

### توضیح چاپ و نشر

ماده سوم قانون مطبوعات ذیل فصل حقوق مطبوعات چنین اشعار می دارد: «مطبوعات حق دارند نظرات، انتقادات سازنده، پیشنهادها، توضیحات مردم و مسئولین را با رعایت موازین اسلامی و مصالح جامعه درج و به اطلاع عموم برسانند.» و در تبصره این قانون آمده است: «انتقاد سازنده مشروط به دارا بودن منطق و استدلال و پرهیز از توهین، تحقیر و تخریب می باشد.» با استناد به موارد فوق الذکر چاپ و نشر خود را در انتشار گزارش مالیات به همان ترتیبی که چاپ گردیده محق می داند و بر اساس قانون مطبوعات به مراجع ذیصلاحی که قانون معین کرده است پاسخگوست و خود را مقید به رعایت آرزوها و یا دیگر منویات افراد، گروه ها و سازمان ها نمی داند. قانون مطبوعات در ماده چهار تصریح دارد: «هیچ مقام دولتی و غیردولتی حق ندارد برای چاپ مطلب یا مقاله ای در صدد اعمال فشار بر مطبوعات برآید و یا به سانسور و کنترل نشریات مبادرت کند.» لذا چاپ و نشر هیچ توصیه ای را مبنی بر چاپ یا عدم چاپ مطالب خود از هیچ کسی نمی پذیرد و تاکید می کند که فقط قانون مطبوعات مبنای عملکرد این نشریه است.

بدیهی است چاپ و نشر مطابق با محتوای ماده پنج قانون مطبوعات، کسب و انتشار اخبار داخلی و خارجی که به منظور افزایش آگاهی عمومی و حفظ مصالح جامعه باشد با رعایت این قانون، را حق قانونی خود می داند و هیچ مقام و شخص حقیقی و حقوقی حق ندارد و نمی تواند مانع از چاپ شدن گزارش یا مطلبی در این مجله باشد که مطابق قانون نشر آنها آزاد است. یاد آور می شود تبصره یکم ذیل ماده پنج این قانون مصوبه سیام فروردین هزار و سیصد و هفتاد و نه، حکمی دارد به این قرار: «متخلف از مواد چهار و پنج به شرط داشتن شاکای به حکم دادگاه به انفصال خدمت از شش ماه تا دو سال و در صورت تکرار به انفصال دائم از خدمات دولتی محکوم خواهد شد.» ضمن آن که اسناد و مدارک مطالب منتشر شده در دفتر مجله موجود است و فقط برای مقاماتی که قانون معین کرده است افشا و در اختیار آن ها قرار خواهد گرفت. مرجع ثالثی حق در خواست مدرک و مستندات مربوط به اخبار و گزارش ها و دیگر مطالب مجله را ندارد. لذا از صدر تا ذیل مطلب مورد اشاره برخی اشخاص در همین گزارش که بواسطه آن به محتوای گزارش ایراد گرفته اند، مسموع نیست. با این همه چاپ و نشر از انتشار آنها خود داری نکرد. بدیهی است سازمان ها و گروهها در صورت عدم تمایل به انتشار عمومی فحواي جلسات خود می توانند آنها را پشت درهای بسته و بدون دعوت از اصحاب رسانه برگزار کنند.

رسیدگی شود. شما به جای اینکه آنها را به آرامش دعوت کنید، برخورد تندتر از ممیز و اداره مالیات دارید. خواهش من این است که اگر راهنمایی ندارید حداقل با آنها دعوا نکنید.

ایرج استادعلینقی گفت: آقای شادامانی می خواهم ببینم شخص شما آیا به مشکلاتتان با عصبانیت جواب داده شده است و یا دنبال مشکلاتتان آمده اند و حل شده است؟

امیر شهلائی مقدم گفت: خواندن چند کتاب قانون نظام صنفی که ۵ یا ۶ ماده آن به درد ما می خورد یا بیمه و مالیات مستقیم و عملکرد، وقت چندانی از ما نمی گیرد. همه باسواد هستیم و ادعا داریم که فرهنگ را ما ترویج می دهیم.

میربونس جعفری گفت: هیات مدیره در دو هفته گذشته در مورد مالیات بر ارزش افزوده اقدام کرده تا به دنبال حذف سخت و زیان آور بودن مشاغل چاپ برویم ما الان نه ماشین سری، نه لتریپرس و نه مرکب سری داریم و با پیشرفت علم، امروز که اکثر چاپخانه ها از زیرزمین ها بیرون آمده اند. در نشریه چاپ و نشر ستونی کامل به مسائل و سؤالات بیمه، وزارت کار، کافرمایی اختصاص داده شده و سؤالات جواب داده می شود؛ کارگر و

گفت: ایجاد سندیکا برای چیست، همه اش می گویند ما نامه داده ایم دولت انجام نداده است پس چرا اینجا نشسته اید؟ بنده عضو اتحادیه هستم. کارت عضویت دارم. اتحادیه برای ما چه کار کرده است؟ وقتی کسی در مقام دفاع از من به اداره ارزش افزوده نمی آید تا بگوید دستگاه های GTO و ملخی چقدر درآمد دارد، این عضویت و دادن حق عضویت به چه درد من می خورد؟

ایرج استادعلینقی گفت: شما دارید کارنامه ۸۹ تا ۹۲ را تحویل می دهید. من سال ۹۴ با شما آدم شما کارنامه گذشته برای مالیات دادن دارید انجام وظیفه نکردید. اتحادیه اجازه ندارد خلاف قانون حرف بزند.

فراهانی گفت: از سال ۹۳ حسابدار دارم. ایرج استادعلینقی در پاسخ فراهانی اضافه کرد: ما امروز آمده ایم مشکلات را بشنویم، من شرح وظایفشان را گفتم. خلاف قانون هم حرفی نمی زنم. باید مثل هیات مدیره گذشته بگویم نمی دانیم. اشتباه می کنیم به شما راهنمایی می دهیم. ما اشتباه می کنیم با امثال شما راه می افتمیم به سازمان مالیاتی می رویم.



کارفرما فرقی نمی کند. شادامانی گفت: در مورد صحبت های شما بگویم به هیچ وجه اقساط قبول نمی کنند و می گویند باید چهار میلیون و خرده ای را نقداً بپردازید. گفتیم تعطیل هستیم، نقدینگی نداریم حتی پول برق را نداده ایم.

میربونس جعفری گفت: من می توانم با قرار دادن بخشنامه در اختیار شما کمکتان کنم.

ایرج استادعلینقی گفت: قبل از اینکه من عضو هیات مدیره باشم کلاس های مالیات، بیمه و حسابداری در اتحادیه برگزار می شد. در حد بضاعت آقای بیژن گلستانی، آقای مظاهری، آقای محسنی نماینده بیمه سازمان تأمین اجتماعی برای آنکه واحدی سخت و زیان آور به آن تعلق نگیرد اقداماتی کرده اند. هنوز هم چهارشنبه ها کلاس هایی در اتحادیه دایر است. گفته شده حق دفاع مستقیم از کسانی که به جلسه می آیند نداریم ولی من برای اتحادیه چاپ مجوز گرفته ام که صرفاً نماینده اتحادیه چاپ حق دارد از منافع اعضایش دفاع کند.

ایرج استادعلینقی افزود: حدود ۲ ماه پیش آقای کلاری و عده ای از پیشکسوتان تعرفه های چاپ را تأیید کردند. و در سایت اتحادیه چاپخانه داران تهران نیز برای استفاده اعضا گذاشته شده است. رضا عقیلی گفت: الان عرضه بیشتر از تقاضا است به همین دلیل قیمت ها پایین آمده است.

بابک عابدین گفت: ما امروز با آقای ایرج استادعلینقی حوزه مالیاتی ظهیرالاسلام بودیم. برای همه ما این مشکل وجود دارد. مالیات عملکرد ما از سال ۹۳ به ۹۴ را به نحوی رسیدگی کرده اند که پنج برابر شده است. تفکر رئیس حوزه مالیاتی این بود که چاپخانه ها از راه چاپ تبلیغات در اردیبهشت امسال معادل ۱۰ سال درآمد داشته اند و ما چاپچی ها بار خودمان را بسته ایم!

ایرج استادعلینقی گفت: آقای رضا عقیلی آمدند و از اصل مالیات ۸۵ درصد تخفیف گرفته اند تازه می گویند می شود، ۱۵ درصد بقیه را هم تخفیف بگیرد!؟

کاتم سوری (چاپ نقش و نشان) گفت: به اعتقاد من اتحادیه تنها کمکی که می تواند به ما کند این است که کلاس هایی بگذارد که وظایف مالیاتی، بیمه کارگری و صنفی را برای ما مشخص کند.

بابک عابدین گفت: لطفاً پیشنهادات خود را به صورت مکتوب به هیات مدیره ارائه دهید. محرایی گفت: درباره برخورد با واحدهای بدون جواز، می خواستم ببینم قانون اجازه می دهد که در اساننامه تغییراتی اعمال شود و برخورد قانونی شود تا مانند علف سبز نشوند. اصغر شادامانی گفت: آقایانی که در این جلسه حضور یافته اند، آمده اند تا به دردشان



# چاپ و صحافی مومن

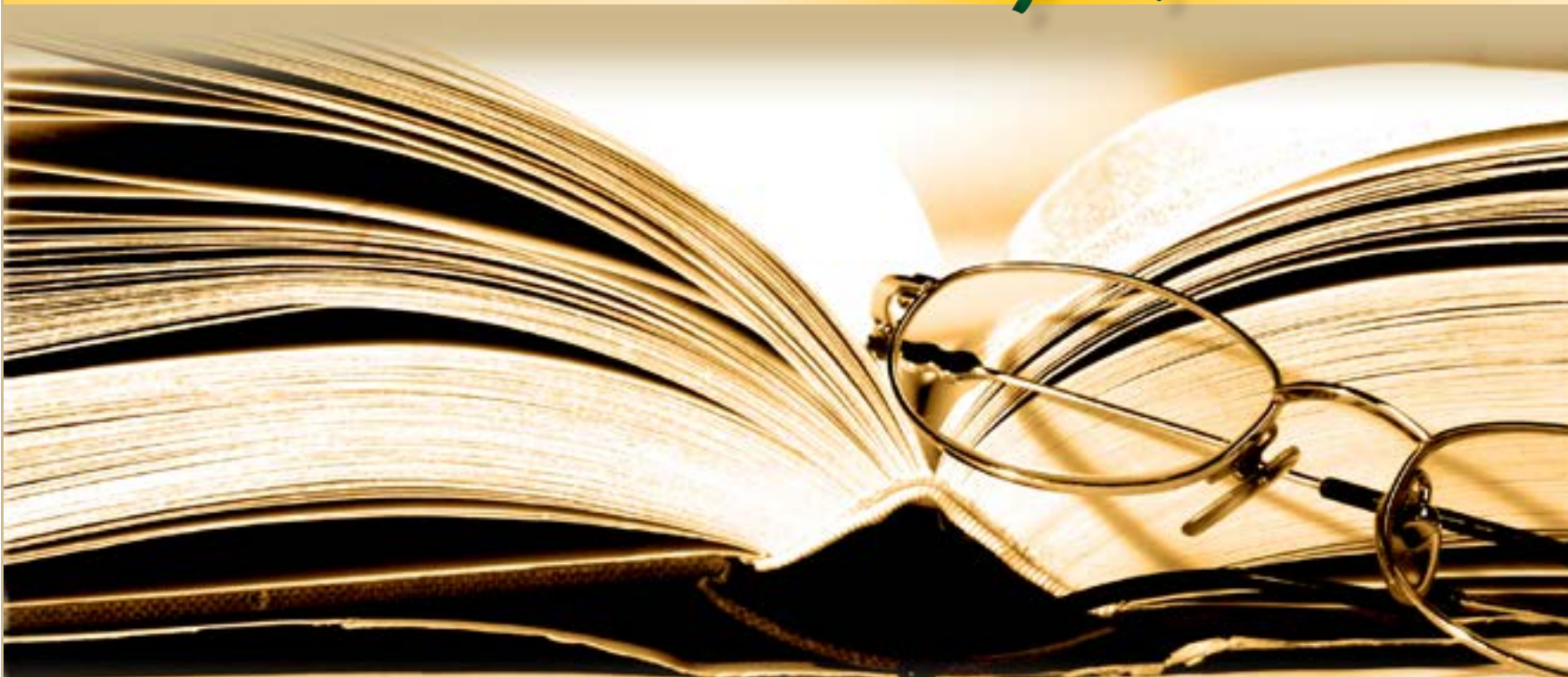

مدیرمسئول محترم ماهنامه چاپ و نشر جناب آقای سمیعی  
موضوع: ارائه جوابیه به مقاله «بازار کاغذ در دست واردات»  
با سلام

## جوابیه انجمن واردکنندگان کاغذ، مقوا و فرآورده‌های سلولزی ایران به یک گزارش

احتراماً ضمن تقدیر از تلاش حضرتعالی و همکارانتان در حوزه رسانه، پیرو درج مقاله‌ای در شماره ۱۴۸ آن ماهنامه با عنوان «بازار کاغذ در دست واردات» و انعکاس آن در سایت‌های خبری، موارد زیر را به استحضار می‌رساند:

۱- انجمن واردکنندگان کاغذ، مقوا و فرآورده‌های سلولزی ایران، تنها مرجع رسمی و ثبت شده در این حوزه می‌باشد که اشرف و آگاهی کامل به فرآیند واردات این اقلام در کشور دارد و متأسفانه برخلاف رویه‌های رسانه‌ای متداول و علیرغم محوریت موضوع مقاله در واردات کاغذ، هیچ دعوت یا نظرخواهی از این انجمن به عمل نیامده است، ولی متأسفانه هر زمان کمبود و یا افزایش قیمت در بازار کاغذ و مقوا به وجود می‌آید، اولین کسانی که مورد سؤال و یا اتهام قرار می‌گیرند، واردکنندگان کاغذ و مقوا هستند.

۲- انجمن واردکنندگان کاغذ، مقوا و فرآورده‌های سلولزی ایران بعنوان نماینده واردکنندگان معتبر و خوشنام این حوزه، ضمن اعلام حمایت همیشگی خود از توسعه و پیشرفت صنایع تولیدی کشور که موجب مباحثات هر ایرانی می‌باشد، یادآوری می‌نماید متأسفانه ساختار اقلیمی و جغرافیایی جنگل‌های کشور و شرایط آبی و طبیعی کشور به نحوی است که تأمین مواد خام با قیمت مناسب در مقیاس صنعتی موجود در کشور امکان‌پذیر نیست و بهره‌برداری از منابع جنگلی، فارغ از مناسب نبودن همه گونه‌های موجود در ایران، به ساختار محیط زیستی کشور لطمه می‌زند، بویژه در شرایط فعلی که تهدید بحران تأمین آب، ضرورت بهره‌وری صحیح

پیرو درج گزارش با عنوان «بازار کاغذ در دستان واردات» در صفحات ۵۴ و ۵۵ شماره ۱۴۸ چاپ و نشر با موضوع بررسی چگونگی و چرایی شرایط حاکم بر بازار کاغذ، سیدحسین میرباقری رئیس هیات مدیره انجمن واردکنندگان کاغذ، مقوا و فرآورده‌های سلولزی ایران طی نامه ۹۶۶۲۱ مورخ ۹۶/۴/۱۱ جوابیه‌ای به گزارش فوق‌الذکر ارسال کردند. چاپ و نشر به عنوان یک رسانه فراگیر در حوزه چاپ و نشر از نظرات و دیدگاه‌های اشخاص صاحب‌نظر انجمن‌ها و فعالان، تولیدکنندگان و بازرگانان کاغذ در جهت تنویر افکار استقبال می‌کند. این فرصت برای اعضای انجمن‌های فعال در زمینه کاغذ برای طرح دیدگاه‌هایشان وجود دارد و چاپ و نشر از آن استقبال می‌کند. اکنون متن جوابیه رئیس هیات مدیره انجمن واردکنندگان کاغذ، مقوا و فرآورده‌های سلولزی ایران را می‌خوانید.



با احترام  
سیدحسین میرباقری  
رئیس هیات مدیره  
انجمن واردکنندگان کاغذ، مقوا و فرآورده‌های سلولزی ایران

لیست دستگاه‌های موجود در مجموعه

ردیف	عنوان
۱	شش دستگاه تاکتی اشتال
۲	چهار دستگاه ته‌دوژی پلی‌گراف
۳	یک دستگاه لاین ۲۴ گیره ترتیب به همراه ۱۰ گیره چسب
۴	یک دستگاه لاین ۱۸ گیره ترتیب به همراه ۱۰ گیره چسب
۵	یک دستگاه چسب گرم تک‌خانه
۶	یک دستگاه چسب‌کشی اتومات
۷	یک دستگاه آسترچسبان کلبوس
۸	یک دستگاه لاین کامل مفتول
۹	سه دستگاه برش پلار ۹۲ em
۱۰	یک دستگاه برش سه‌طرف‌بر و هلنبرگ
۱۱	یک دستگاه شیرینگ پک
۱۲	یک دستگاه شیرینگ تک
۱۳	دو دستگاه گوشه‌گردکن
۱۴	یک دستگاه ۵ رنگ هایدلبرگ zp ۲۰۰۱
۱۵	یک دستگاه ۴ رنگ هایدلبرگ zp ۲۰۰۰

### ارائه‌دهنده انواع خدمات چاپ و صحافی کتاب،

### سررسید و دفتر، ساخت انواع جلد، تولید انواع

### قاب برای کتاب‌های نفیس، خدمات پانچ و فنر و...

### تولید روزانه صد هزار جلد چسب گرم

### تولید روزانه پانزده هزار جلد سررسید

### تولید روزانه پنجاه هزار جلد مفتول

### تولید روزانه ده هزار جلد کار پانچ و فنر

آدرس: بزرگراه آزادگان، خیابان فداییان اسلام شمال، ۵۰ متر بعد از باسکول میهن، کوچه زرنده، پلاک ۵  
تلفن: ۳۳۸۸۲۳۰۲ - ۳۳۶۱۹۰۵۱  
فکس: ۳۳۶۱۹۰۱۹  
Email: sahafimomen@yahoo.com  
همراه: ۰۹۱۲۲۹۶۶۸۱۵ - ۰۹۱۲۵۰۶۱۷۱۴



# ایران ریسو



no drum  
no toner  
no fumes or harmful  
emissions  
no high temperature  
fusing process

9150  
ComColor

## مرکز تخصصی واردات و خدمات پرینترهای صنعتی و پر قدرت ریسو

✓ تحویل ۲۰ روزه  
✓ ۵ سال خدمات پس از فروش

✓ فروش بدون واسطه  
✓ یکصد هزار برگ گارانتی



iranriso.ir    riso\_comcolor    telegram.me/iran\_riso09337044770

جهت بازدید و ثبت سفارش با شماره ۶۶۹۱۷۸۵۶  
تماس حاصل فرمایید  
خدمات ۰۹۳۳۷۰۴۴۷۷۰



## کنفدراسیون چاپ، تشکلی که نتوانست پا بگیرد

■ هانیه صرافزادگان

صنعت چاپ نیازمند همدلی و هم‌بانی است، صنعتی است که تکروی در آن معنا نمی‌دهد. باخبر شدیم که تشکل سراسری صنعت چاپ کشور در حال شکل‌گیری است، حتی هیات مؤسس آن هم که متشکل از ۳ نماینده تهران و ۴ نماینده شهرستان‌های کشور است، انتخاب شده بود که ۳ نماینده تهران عبارتند بودند از ایرج استادعلینقلی (رئیس اتحادیه چاپ تهران)، جلیل غفاری‌رهبر (رئیس اتحادیه صحاف)، احمد ابوالحسنی (رئیس اتحادیه لیتوگراف) و ۴ نماینده شهرستان‌ها شامل غلامرضا شجاع (رئیس شرکت تعاونی لیتوگراف)، علی مغانی (رئیس اتحادیه چاپ مشهد)، مجتبی محمودیان (رئیس اتحادیه چاپ قم) و محمدعلی انصاری‌پور (رئیس اتحادیه چاپ اصفهان).

در همین راستا سعی کردیم درباره ایجاد این تشکل سراسری نظر تک‌تک این عزیزان را جویا شویم ولی متأسفانه علیرغم تلاش بسیار نتوانستیم با رئیس اتحادیه چاپخانه‌داران تهران و اصفهان ارتباط بگیریم. ما حاصل تلاش چاپ و نشر برای تهیه گزارش از تاریخچه تشکیل کنفدراسیون چاپ و تحرک امروز اهالی این صنعت پیش‌روی شماست.

### ■ توزیع دلار همه را دور هم جمع کرد

محمد کلاری در پاسخ به این پرسش که کنفدراسیون صنعت چاپ چرا تا به حال شکل نگرفته و آیا در گذشته برای تشکیل چنین تشکلی تلاشی صورت گرفته یا خیر به چاپ و نشر می‌گوید: فکر



می‌کنم در سال ۸۲ یا ۸۳ بود، یک روز فردی به نام مرتضی هاشمی از وزارت بازرگانی با من تماس گرفت و مرا احضار کرد. فکر می‌کنم ایشان آن موقع مدیرکل بودند، به آنجا رفتم، ایشان گفت حدود ۳ میلیون دلار ارز دولتی برای صنفا در نظر گرفته شده است و بنا به اعتمادی که ما به شما داریم می‌خواهیم این را در اختیار شما قرار دهیم تا هر جور که صلاح است برای پیشرفت این حوزه هزینه کنید منتها نصف این مبلغ باید به شهرستان‌ها تخصیص داده شود و نصف دیگر برای تهران در نظر گرفته شده است.

من کسی از استان‌ها را نمی‌شناختم اما با تحقیق بیشتر قرار شد که با ادارات کل ارشاد استان‌ها آنها تماس گرفته شود و نفرت ذریبط را معرفی کنند و لیستی در اختیار ما قرار دهند. آن زمان حتی بسیاری از استان‌ها چیزی به عنوان اتحادیه در خود نداشتند و معتمدینی بودند که کارهای تشکلی را به انجام می‌رساندند. لیست به ما داده شد و ما طبق آن از دوستان دعوت به عمل آوردیم، بیش از ۴۰ نفر به تهران آمدند و جلسه‌ای تشکیل شد. ما مساله را توضیح دادیم و همان روز ۹ نفر به عنوان نماینده انتخاب شدند، تا جایی که یادم می‌آید مثلاً آقایان زینالزاده و غلامعلی‌زاده از تبریز بودند، از کرمانشاه کاشفی و رزقی، نماینده مشهد حسین‌زاده و قم قانع صفت بود. از اصفهان کیوان‌فر و مشتاقی و از قزوین جلیلیان بودند، تا جایی که یادم می‌آید نمایندگان دیگر، لیوانی از مازندران بود و صبوری از شیراز، از گرگان و رشت هم نمایندگان بودند که اسمشان الان به خاطر نمی‌آید. خلاصه این‌ها انتخاب شدند و قرار شد هر کس هر پرفرمی از هر جا می‌تواند بگیرد و بیاورد و برابر با واردات انجام شده پرداخت‌ها انجام شود. پرداخت‌ها باید به صورت یکجا انجام می‌شد و اتحادیه‌ها هم توان این کار را نداشتند و برای سر و سامان دادن به این کار تعاونی نیاز بود، از طرفی بسیاری از استان‌ها اتحادیه نداشتند و تعاونی داشتند و یا بالعکس. بالاخره من به تبع کار پیشنهاد دادم که هر ماه یک جلسه در یکی از شهرستان‌ها برگزار شود که برای اولین جلسه هم حسین‌زاده، نماینده مشهد همه را به آنجا دعوت

کرد و جلسه اول در مشهد برگزار شد. در واقع بنای این اتحادیه همین پول بود که به تشکیل تعاونی و اتحادیه سراسری انجامید، یعنی گفتیم حالا که این جمع صورت گرفته بهتر است برای سهولت کارهای آتی و همچنین مودت بیشتر بین صنعتکاران چاپ یک اتحادیه سراسری (کنفدراسیون صنعت چاپ) داشته باشیم.

### ■ مجوزی برای اتحادیه سراسری

بنده به وزارت بازرگانی رفتم و برای تشکیل یک اتحادیه سراسری درخواست مجوز کردم که کمال همکاری صورت گرفت و مجوز به سرعت آماده شد. بعد با همکاری همین دوستانی که از سراسر کشور آمده بودند تشکلی هم از تعاونی استان‌ها کل کشور راه انداختیم و جواز آن را گرفتیم و بر مبنای آن شروع به کار کردیم. این مدارک هنوز موجود است و خود من یک نسخه از آنها را دارم.

اتحادیه و تعاونی به صورت مستقل اما هماهنگ با هم به کار ادامه می‌داد و ما سمینارهای سالانه هم برگزار می‌کردیم، طی این سال‌ها ما در استان‌هایی چون کرمانشاه، شیراز، اصفهان، تبریز و مازندران سمینار سالانه گذاشتیم و کارها به خوبی پیش می‌رفت. بعد از مدتی من استعفا دادم، از تشکل بیرون آمدم و کار را به هیات مدیره شرکت‌های تعاونی سپردم. شرکت تعاونی هنوز هم وجود دارد اما فعال نیست؛ اکنون اسناد و مدارک و حساب و کتاب‌ها نزد آقای مقانی در اتحادیه واردکنندگان و صادرکنندگان است.

زمانی که خود من فعالیت داشتم یک اتاق در طبقه پنجم اتحادیه تهران به اتحادیه سراسری اختصاص داده بودم که افراد بعدی که آمدند اولین کاری که کردند دستور تخلیه آن اتاق بود. من آنجا را تخلیه کرده و سایر اسناد و مدارک و ملزومات دیگر را به بالاخانه چاپخانه صادق منتقل کردم اما پس از آن دیگر نمایندگان فعالیتی نکردند و کار مسکوت ماند. وقتی این مساله پیش آمد به فکر رسید که با جمع حومه تهران، اتحادیه استانی را تشکیل دهم، کرج، ورامین، رباط‌کریم، داوند و امثال آنها در طرح من وجود داشتند اما دیدیم که مثلاً فیروز کوه چاپخانه ندارد، یا شهر دماوند دو چاپخانه دارد و تنها کرج بود که حدود ۷۰ چاپخانه داشت از این‌رو اگر اتحادیه تشکیل می‌شد چندان کارایی نداشت و از طرفی تمامی نمایندگان آن در تهران خلاصه می‌شدند؛ این برنامه به هم خورد. وقتی دیدیم این کار نشدنی است به پیشنهاد جناب کاشفی مجمعی را در کرمانشاه به راه انداختیم و توسط آن کار می‌کردیم.





انگیزه ما این بود که تشکیلی باشد تا هم صدای بتوانیم مشکلاتمان در کار را با وزارت ارشاد مطرح و بی‌گیری کنیم تا از موازی کاری اتحادیه‌های سایر استان‌ها اجتناب شود. من نمی‌توانستم نماینده همه باشم و هرگز هم در جلسات نگفتم که من نماینده سراسر کشور هستم چرا که این وجاهتی قانونی نداشت، چون مسئولیتی به گردن من نبود. هر وقت کاری پیش می‌آمد و جلسه‌ای با وزیران یا مسئولین ذیربط بود من نمایندگان مشخص شده را دعوت می‌کردم تا در آن حضور داشته باشند و به سایر استان‌ها هم نتیجه را گزارش می‌کردیم. ما آقایان را دعوت می‌کردیم تا خودشان بیایند و خواسته‌هایشان را بیان کنند اما چون بالاخره باز از بین استان‌ها هم نمایندگان مشخص شده بود و در کل یک نفر باید به عنوان سخنگوی اصلی حرف می‌زد و هماهنگی‌های لازم را صورت می‌داد و من نیز در تهران حضور داشتم آنها این وظایف را به عهده من نهاده بودند. ما در پی راهی بودیم که با اتحاد و همدلی حرف‌ها یکی شود و به گوش مسئولان رسیده و ترتیب اثر داده شود.

همان توانستند بدون گمرک دستگاه وارد کنند.

■ چاپ؛ صنعت، اقتصاد و فرهنگ

من طرحی در ذهن داشتم که بر مبنای آن هر بخش چاپ به عهده یک وزارتخانه باشد، چاپ تبدیل به سه بخش صنعت، اقتصاد و فرهنگ شود که به ترتیب تحت تکفل سه وزارتخانه صنعت (معدن، تجارت)، بازرگانی و ارشاد اسلامی باشد. طرح اولیه آن پذیرفته شد و در جلسه‌ای دیگری که با انگلیسی داشتیم ایشان گفتند که من شما را به عنوان صنعتی خرد پذیرفتم، ارزتان را به ما عودت دهید؛ من گفتم ما ارزی نداریم و پولی در اختیارمان قرار ندارد که ایشان گفتند چاپ زیر نظر وزارت ارشاد است و این وزارتخانه بابت آن از دولت ارز دریافت می‌کند، بنا به طرح خودتان و برای پیشبرد کار و قرار بر ادامه همکاری باید این ارز به وزارتخانه ما عودت داده شود؛ ارزی دست ما نبود و اختیاری نداشتیم، به این ترتیب طرح‌مان عملی نشد.

از این طرح‌های پیش‌بردی ناقص زیاد داشتیم، یک بار قرار گذاشتیم برای آنان که صنعتی هستند

■ اگر به ورطه‌های شخصی نیافتد...  
جناب کلاری در پاسخ به سؤال ما که از او پرسیدیم آینده این اتحاد را در صورت شکل پذیرفتن چگونه می‌بیند، این حرکت را به فال نیک گرفته و ضمن خرسندی از این اتفاق برای مسلمان و فعالین این حوزه آرزوی موفقیت کرد و افزود: اگر این اتحاد به ورطه‌های شخصی نیافتد بی شک موفق خواهد بود. زمانی که ما آن را شروع کردیم من گفتم در کار نبود و باور کنید همدلی وجود داشت که وقتی مثلا بنده یا دوستان حرفی می‌زدند همه قبول می‌کردند، ما می‌دانستیم که از روی خیر خواهی است و هدفمان یکی است. یادم می‌آید روزی با حضور نمایندگان اتحادیه خدمت آقای مسجدجامعی وزیر وقت بودیم و قرار بود مشکلاتمان را بیان کنیم. آنجا همه صحبت‌ها جمعی بود و کسی آنجا از استان خودش نامی نمی‌برد، برای خودش و استانش پول و سوسپیدی نمی‌خواست. همه یک صدا گفتند که ما برای پیشرفت و بالندگی این صنعت نیاز به بسترسازی داریم و این در توان شما هست که ما را یاری کنید. شما می‌توانید با بانک‌ها مذاکره کنید که وام کم‌بهره بدهند، می‌توانید زمینه را برای صادرات چاپ هموار کنید و واردات ما را تسهیل کنید. چاپ و نشر نظر محمد کلاری را پیرامون این مساله که در صورت تجمیع، این اتحادیه سراسری (که به عنوان یک کنفدراسیون شناخته خواهد شد) قدرت پیگیری مطالبات ایفای نقش در قانون‌گذاری را دارد و می‌تواند به طور مثال چاپ را به صنعت الحاق کند، پرسید و او در پاسخ گفت امیدوارم هر کاری صورت می‌گیرد در نهایت به نفع دست‌اندرکاران چاپ باشد و افزود: قبل از این و در زمان تشکیل همان اتحادیه هم ما تلاش‌های زیادی برای صنعتی شدن چاپ صورت دادیم. خاطریم هست که به همین منظور ما نزد انگلیسی‌نامی رفتیم که ایشان در وزارت صنایع مدیر کل بخش صنایع کوچک بود و هدف ما هم این بود که چاپ را به عنوان صنعتی کوچک معرفی کنیم. علت اصلی آن هم این بود که صنایع بزرگی چون فولاد یا ذوب آهن باید در فاصله ۱۲۰ کیلومتری شهرها واقع شوند اما صنایع کوچک می‌توانند در حاشیه شهرها حضور داشته باشند. من به همراه جناب زارع و چندبار هم نیکوسخن نزد ایشان رفتیم و موافقت اولیه‌شان را کسب کردیم. آن زمان وزارتخانه‌ها ارز دولتی در اختیار داشتند و ایشان حتی ۹۰ بسته حمایتی هم به ما اعطا کردند که بین متقاضیان تقسیم گردید و دوستان به کمک

انواع لیبل های پشت چسبدار رول و شیت

انواع لیبل های نیم تیغ رول



TOTCO

# وضوح و چاپ خوردگی عالی

چسبندگی عالی در دمای +40

بدون بیرون زدگی چسب موقع برش و دایکات



چه اتفاقی رخ داد و این قانون ملغی شد و تمام اتحادیه‌ها که تشکیل شده بودند منحل شدند. وی درباره تشکیل اتحادیه استان‌های صنعت چاپ کشور بیان می‌کند: اتحادیه‌های استان‌های صنعت چاپ حدود ۲۰ سال پیش (در زمان محمد کلاری رئیس اسبق اتحادیه و مدیرعامل شرکت تعاونی و سعیدزاده رئیس هیات مدیره تعاونی چاپخانه‌داران) با مشورت شهرستان‌ها به فکر تشکیل اتحادیه سراسری افتادند و سپس اتحادیه تعاونی‌های صنعت چاپ تشکیل شد. این اتحادیه حدود ۶ سال است که تعطیل شده است. شجاع اهداف تشکیل اتحادیه تعاونی‌ها را تأمین مواد اولیه برای چاپخانه‌های سراسر کشور می‌داند و عنوان می‌کند: در جلسات این اتحادیه تمام موارد، موضوعات و مشکلات صنعت چاپ استان‌ها مطرح و توضیح داده می‌شد ولی متأسفانه با تغییراتی که



کلاسی آموزشی بگذاریم و حتی لیستی هم از آنان تهیه کردیم اما باز هماهنگی‌های لازم انجام نشد و دلالی چون عدم استقبال باعث شد این کلاس‌ها برگزار نشوند.

■ همدلی با هم‌بانی خوش تر است

غلامرضا شجاع مدیرعامل شرکت تعاونی سازندگان کلیشه و لیتوگراف، مهر و پلاک و چاپ اسکرین درباره تشکیل اتحادیه کشوری می‌گوید: چند سال پیش در مجلس شورای اسلامی قانونی تصویب شد مبنی بر اینکه که تمام اتحادیه‌های شهرها باید اتحادیه کشوری تشکیل دهند ولی متأسفانه نمی‌دانم

در انتخابات اتحادیه تهران که محوریتی برای کشور داشت انجام شد، این موضوع را کم ماند البته هنوز اتحادیه تعاونی‌ها منحل نشده ولی کاملاً غیرفعال است.

وی درباره ضرورت ایجاد تشکیلات سراسری صنعت چاپ می‌گوید: اتحادیه‌های استان‌ها وقتی دیدند که تمام تصمیم‌گیری‌ها و اتفاقات در تهران رخ می‌دهد به این نیاز رسیدند که تشکیلات سراسری صنعت چاپ را ایجاد کنند زیرا در بسیاری از جلسات و اقدامات استان‌ها هیچ نقشی ندارند و به بازی گرفته نمی‌شود. شجاع در ادامه تأکید می‌کند: در استان‌ها معمولاً



۰۹۱۲ ۵۲۲ ۷۸۹۱    ۰۹۱۲ ۰۶۸ ۲۲۱۸





# فرونتگاہ شمراک

## واردات و عرضه کلیه ملزومات چاپ، صحافی و لیتوگرافی

- افست رول  
افست رول  
افست حلب
- افست یووی  
فلکسو حلالی روتوگراور  
فلکسو پایه آب
- سیلک  
داروی آب  
افزودنیها



نشانی - تهران - سعدی جنوبی کوچه علیپور پلاک ۱۰ | تلفن: ۳۳۹۳۴۱۱۳ - ۳۳۱۱۸۵۳۳ | همراه: ۰۹۱۲۱۷۸۰۹۴۹  
Email: tehranco2002@yahoo.com

و قبل از انتخابات جلسه را ترک کردم در زمان انتخابات هیأت مؤسس اتحادیه‌های استان‌ها شرط ادامه جلسه را حضور نام بنده به عنوان کاندیدای آنان برخلاف میل تهرانی‌ها قبول کردند.

وی خاطرنشان می‌کند: یکی دیگر از استدلال‌هایشان این بود که اتحادیه چاپ تهران در چند سال گذشته هیچ دفاعی از ما نکردند و اذعان داشتند شما در اتحادیه‌های خود در تهران مشکلات فراوان کاری دارید و به کارهای خودتان هم به سختی رسیدگی می‌کنید، پس باید نماینده ما در تهران باشد و انتخاب سه اتحادیه از تهران و چهار اتحادیه از استان‌ها توافق گردید و قرار شد هفته بعد اساسنامه‌ای را تدوین و این شکل را قانونی کنند.

وی می‌افزاید: دومین نکته استان‌ها این است که به صورت متفرقه تقریباً هیچ صدایی به جایی نمی‌رسد همیشه پیشنهاد ما این است که کل کشورید واحد باشند. به اعتقاد من اگر همه با هم باشیم می‌توانیم بهتر به اهدافمان برسیم و مسائل و مشکلات نیز، احقاق حق صنعت چاپ را بهتر پیگیری کنیم. امیدواریم که بتوانیم در همدلی و همگامی پیشرفت صنعت چاپ گام برداریم. همه در صورت سکون و راکد بودن از بین می‌رویم، باید همه با هم همدل باشیم. در دو سال اخیر در موضوع جلوگیری از افزایش تعرفه کاغذ با همدلی ثابت کردیم که می‌توانیم موفق باشیم. امیدوار بودم که با تشکیل این انجمن یا اتحادیه کشوری یا هر اسم دیگری، بتوانیم گام‌های مهمی برای رفع مشکلات صنعت چاپ برداریم متأسفانه توسط اتحادیه‌های تهران اعلام شد که هیأت مؤسسی که خودشان دعوت کرده و انتخاب کردند را قبول ندارند و شروع نشده تعطیل شد.

### رسیدگی به امور صنفی در استان‌ها

احمد ابوالحسنی رئیس اتحادیه لیتوگراف در ابتدای سخنانش درباره تشکل سراسری صنعت چاپ می‌گوید: تشکل سراسری صنعت چاپ که انتخابات هیأت مؤسس آن



دوشنبه ۱۲ تیرماه برگزار شده بود ابطال شد و مثل گذشته اتحادیه تهران به صورت مستقل عمل خواهد کرد، شهرستان‌ها همینطور.

وی در پاسخ به این پرسش که چرا این اتفاق رخ داده است عنوان می‌کند: همه استان‌ها دارای اداره کل ارشاد اسلامی، نماینده دارایی و ادارات دولتی هستند این ارگان‌های دولتی در شهرستان‌ها تشکیل شده تا هر فردی برای رفع مشکلاتش به اداره مربوطه در شهرستان خود مراجعه کند و پیگیر مسائلیش باشد تا برای هر کار کوچکی به تهران رجوع نکنند. برای پیگیری کارهای صنفی، هر استانی برای خود اتاق اصناف دارد و هیچ یک از کارهای صنفی استان‌ها به تهران نمی‌آید. یکی از دلایلی که این تشکل یا تگرفت این است که معنی ندارد از شهرستان‌ها به تهران مراجعه کنند. برای پیگیری کارهایشان می‌توانند در مرکز استان‌ها به مسائل خود رسیدگی کنند.

### صنعت چاپ نیازمند هماهنگی کشوری

علی مغانی رئیس اتحادیه چاپخانه‌داران مشهد درباره وضعیت ایجاد تشکل سراسری صنعت چاپ می‌گوید: امروز از تهران با من تماس گرفته شد که ما موافق ایجاد این تشکل نیستیم. در صورتی که قرار بود فردا جلسه تشکل سراسری صنعت چاپ برگزار



اداره کل‌های ارشاد تمام امور مانند سینما، هنر، امور نویسندگان، تئاتر، کتاب، چاپ و نشر را انجام می‌دهد و کمترین دغدغه‌شان چاپ است بر همین اصل احساس شد که باید در تهران جایگاهی داشته باشند تا پیگیر مشکلات و مسائل استان‌ها باشند.

وی می‌افزاید: زمانی که آقای کلاری از ریاست اتحادیه کنار رفتند، متأسفانه ارتباط موثری که با شهرستان‌ها داشتند نیز قطع شد. در زمان روسای بعدی اتحادیه چاپخانه‌داران تهران که می‌توان به آقایان نیکوسخن، پورمند و علیقتی اشاره کرد با وجود زحمات فراوان که برای راه‌اندازی مجدد این اتحادیه توسط شهرستان‌ها انجام شد، متأسفانه آن همدلی به دلایل زیاد در بین اتحادیه‌ها به وجود نیامد.

مدیرعامل شرکت تعاونی لیتوگرافان در ادامه می‌گوید: تصمیمات اصلی همیشه در مرکز (تهران) گرفته می‌شود بر همین اساس بعضی از مشکلات استان‌ها در تهران به وسیله این تشکل پیگیری و انجام می‌شود. آقای کلاری با شهرستان‌ها ارتباط نزدیک و خوبی داشتند، بعد از ایشان در چند سال اخیر استان‌های کشور متوجه شدند که دیگر رابطه سابق را با مرکز ندارند و تقریباً ارتباط قطع شده است. پس از آن شهرستانی‌ها هر زمان امری داشتند منت گذاشته و نزد این حقیر به تهران تشریف می‌آوردند.

نماینده استان‌ها اشاره می‌کند: صنعت چاپ استان‌ها احساس کردند در ارتباط با نقش آنها در تهران، بهتر است که بنده مسائلیشان را پیگیری کنم. لذا مشکلات شهرستان‌ها از طریق من انتقال و مطرح می‌شد. پس مجبور بودم نامه‌هایی که گویای مشکلات کشوری است را در سربرگ شرکت تعاونی لیتوگرافان بنویسم و همین موضوع باعث شد که بعضی افراد دلسوز ابراداتی به این کار وارد کنند که البته درست و بجا بود. چند استان بزرگ کشور و دیگر استان‌ها پیشنهاد و مشورت کردند تا تشکل موقتی درست شود و به واسطه آن تشکل کارهای شهرستان‌ها انجام گیرد. قرار بود این تشکل بعد از چند ماه ثبت قانونی شود و در نهایت هیأت امناء، هیأت مدیره و دبیر انتخاب کنند تا بتوانند از حق و حقوق استان‌ها دفاع کنند. هر جا هم که حاضر می‌شدیم می‌گفتیم نماینده استان‌ها به جز تهران هستیم.

شجاع اشاره می‌کند: ریاست هفده اتحادیه و استان‌هایی که اتحادیه نداشتند تعداد هفت شرکت تعاونی کنیا در سربرگ اتحادیه‌های هر استان به



# چاپ آرشام

با بیش از یک دهه تجربه



“مجموعه چاپ آرشام با ماشین آلات روز دنیا و بهترین متریا در کنار شماست”

**تفاوت در کیفیت را با ما احساس کنید**

- چاپ انواع استیکر (وینیل، مش، شینما، شبرنگ و ...) با روکش سلفون و برش خاص
- برجسب اموال تک رنگ و تمام رنگی بدون محدودیت سایز، تیراژ و نوع برش
- تولید انواع لیبل با کاربردهای متفاوت (متالایز، حرارتی، سلفونی، PVC و ...)
- تولید لیبل ژلاتینی نرم و منعطف بدون محدودیت تیراژ و نوع برش
- چاپ برجسب void و گچی (گارانتی) تک رنگ و تمام رنگی
- با قابلیت درج شماره سریال و برش با تیغ امنیتی
- ارائه هولوگرام های ۳ بعدی عمومی (بیش از ۳۰ طرح)
- با قابلیت چاپ پذیری و اثرگذاری مطلوب
- تولید انواع لیبل پلی کربنات
- اجرای لمینت (سلفون کشی)
- مات و براق، بصورت رول و شیت
- تا عرض ۱۶۰ سانتی متر

مارک ژله ای  
پایه کربنات

انواع لیبل  
نشیشه ای  
متالایز

هولوگرام  
void  
گچی

آماده همکاری با چاپ خانه ها و دفاتر تبلیغاتی  
تهران و سایر استان ها  
برای اطلاعات بیشتر با ما تماس بگیرید



ارسال نمونه به تمام نقاط ایران

دریافت فایل از طریق ایمیل و تلگرام

● ۰۹۳۹-۹۰۱۰۳۲۱ ● Email: arsham.print@gmail.com  
● ۰۲۱-۳۳۹۹۳۷۷۴ ● ۰۹۱۲۳۶۱۰۲۸ - ۰۹۱۲۶۹۸۲۴۰۴  
● خ فردوسی جنوبی، نبش کوچه بارید، مجتمع تجاری سیما، واحد ۸۵  
● arsham\_digital\_print

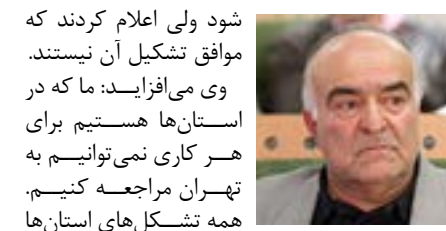

شود ولی اعلام کردند که موافق تشکیل آن نیستند. وی می‌افزاید: ما که در استان‌ها هستیم برای هر کاری نمی‌توانیم به تهران مراجعه کنیم. همه تشکلهای استان‌ها آقای غلامرضا شجاع را به عنوان نماینده تعیین کرده بودند که پیگیری کارهای استان‌ها در تهران باشد. ولی آقایان مخالفت کردند که اینجوری نمی‌شود. ما هم گفتیم هیات مدیره‌ای درست کنیم و تشکلی را به وجود بیاوریم تا اتحادیه‌های تهران هم در این تشکل باشند اینگونه شد که این تشکل شکل گرفت. ولی امروز تماس گرفتند و عنوان کردند که با اصل این موضوع مشکل دارند و باید دلیل کنسل شدن این تشکل را از اتحادیه‌های تهران بپرسید.

مغانی موافقت خود را با ایجاد این تشکل ابراز کرده و می‌گوید: شهرستان‌ها با ایجاد این تشکل موافق بودند ولی مسئولان اتحادیه‌های تهران اگر با وزارت ارشاد، دارایی و وزارت صنعت، معدن و تجارت به مشکلی برمی‌خورند با مراجعه راحت به وزارتخانه مشکل‌شان رفع و رجوع می‌شود، با این مساله مخالفت کردند. آن‌ها این موضوع را که شهرستان‌های دور مانند بندرعباس، کردستان همدان و غیره نمی‌توانند به راحتی به تهران مراجعه کنند را درک نمی‌کنند.

رئیس اتحادیه چاپخانه‌داران مشهد علت ایجاد این تشکل را هماهنگی بین تشکلهای دانسته و بیان می‌کند: خیلی خوب می‌شد که همه صنعت چاپ با هم هماهنگ باشیم و یک حرف را بزنیم. این پسندیده نیست که در زمان بیان مطلبی استان‌ها، خود را صنعت چاپ استان‌ها به جز تهران بنامند، یا اینکه اتحادیه استان تهران، به جز استان‌های کشور را ادامه صحبت‌های خود ضمیمه کند. دلیل دوستان را برای لغو این تشکل نمی‌دانم ولی کار قشنگی نبوده است. چون صنعت چاپ همه استان‌ها و تهران با مشکلاتی اعم از بیمه، فرسودگی ماشین‌آلات، مالیات و غیره دست‌وپنجه نرم می‌کند.

### شهرستان‌ها، نیازمند نماینده‌ای در تهران

مجتبی محمودیان رئیس اتحادیه چاپخانه‌داران قم در مورد تشکل سراسری صنعت چاپ می‌گوید: بیشتر تصمیم‌ها در تهران گرفته می‌شود، وزارتخانه‌ها، ادارات کل مرتبط با چاپ و نشر همگی در تهران هستند. شهرستان‌ها خصوصاً استان‌های دورتر، به سختی به این مراکز دسترسی دارند. در همین راستا لازم دیده شد که تشکلی هماهنگ ایجاد شود تا هر استانی ساز خودش را نزند و مرجعی برای پیگیری امور استان‌ها در تهران باشد. به عنوان مثال درباره مالیات بر ارزش افزوده، مشکل هر استان با استان دیگر تفاوت داشت مثلاً مشکل مالیات در استان قم با تبریز یا مشهد متفاوت بود. البته مشکلات این‌چنینی و موارد مشابه بسیار است، وجود تشکلی در تهران برای پیگیری و هماهنگ کردن قرار ملاقات‌ها و هم‌صدایی صنعت چاپ به شدت احساس نیاز می‌شود.

وی اشاره می‌کند: در دو سال گذشته با پیگیری

۳۲ بار یک حرف را تکرار نمی‌کند. مساله دیگر این است که حرف‌هایمان را با ادبیات درست، کامل، رسا، چکش‌خورده بیان می‌کنیم.

محمودیان می‌گوید: در تهران باید نماینده‌ای از شهرستان‌ها حضور داشته باشد تا در صورت نیاز با معاون وزیر، نماینده مجلس، کمیسیون مجلس و غیره راجع به مشکل یا مسائلمان صحبت کند و پیگیری‌ها و هماهنگی‌های لازم را انجام دهد.

وی می‌افزاید: اگر ۲۰ سال پیش آقای شجاع اقدام به ایجاد این تشکل کرده بود. الان هیچکدام از این مشکلات را در صنعت چاپ نداشتیم حالا که یک مرد پیدا شده و پای کار آمده است علاوه بر اینکه سنگ خود را به سینه می‌زند سنگ بقیه را هم به سینه می‌زند ما چرا نخواهیم؟

■ ایجاد تشکل سراسری مسکوت ماند  
جلیل غفاری رهبر رئیس اتحادیه صحاف درباره تشکل سراسری صنعت چاپ عنوان می‌کند: ایجاد این تشکل فعلاً منتفی شده است و هنوز دلیل تشکیل نشدن به طور کامل مشخص نیست. کل افراد این صنف تصمیم گرفته‌اند فعلاً منتفی شود تا مجدداً مورد بررسی قرار گیرد. قرار شد مسکوت بماند تا در این باره تصمیم جدیدی گرفته شود.

مجددانه غلامرضا شجاع بزرگوارانه، بی‌منت و بی‌توقع تشکلی ایجاد شد تا پیگیری مسائل استان‌ها باشد ایشان نماینده شهرستان‌ها شدند و بیش از خواسته ما از خود مایه گذاشتند.

رئیس اتحادیه چاپخانه‌داران قم می‌افزاید: اخیراً نیز هیات مؤسس تشکل سراسری صنعت چاپ انتخاب شدند تا کار این تشکل رسمیت پیدا کند متأسفانه دوستان در تهران با این توجه که ما در تهران حضور داریم و نیاز نیست که وارد این تشکل شویم مقداری ساز ناهمکوک زدند ولی بالاخره متقاعد شدند که بعضی از حرکت‌ها باید دست‌جمعی انجام شود، مانند گرفتن تخفیف مالیات یا چگونگی اعمال قوانین اجرایی چاپخانه‌های کل کشور و... برای این موارد نیاز به هم‌صدایی است اینکه تهران برای خودسازی بزند و بقیه استان‌ها هم ساز دیگر، خیلی منطقی نیست. لذا از تهران هم دعوت شد که به این مجموعه بپیوندند. دو هفته (در تیرماه) گذشته در اتحادیه تهران جلسه‌ای برگزار شد و موارد مورد ابهام مطرح و رفع ابهام گردید، در نهایت این هیات مؤسس تشکیل شدند ولی متأسفانه به دلیل فوت رئیس سابق اتحادیه لیتوگراف معوق شد و ظاهراً قرار نیست در آینده نزدیک هم برگزار شود.

وی اظهار داشت: در این موضوع دو مساله مطرح می‌شود، اولی هم‌صدای بودن است. وقتی صنعت چاپ اتحادیه سراسری داشته باشد ۲۲ استان کشور،





## حمایت اتحاد جهانی اینترپک و دروپا از نمایشگاه شهر آفتاب



به گزارش چاپ و نشر، نشست خبری نمایشگاه چاپ و بسته‌بندی تهران با حضور توماس دوزه قائم مقام نمایشگاه دروپا و اینترپک، محمد سیدی مدیرعامل نمایشگاه شهر آفتاب و حامد ایرانی مدیر عامل شرکت برساز رویداد پارس برگزارکننده این نمایشگاه در ایران برگزار شد.

در این نشست توماس دوزه با اشاره به دستاوردهای بین‌المللی نمایشگاه‌های اینترپک و دروپا اظهار داشت: این مجموعه نمایشگاهی دارای مشارکت‌کنندگان و بازدیدکنندگان بی‌شماری در جهان است و با توجه به بازار ۸۰ میلیونی ایران که تقریباً برابر با کشور آلمان است دارای پتانسیل‌های زیادی برای سرمایه‌گذاری و رونق بخشیدن به کسب کار این صنعت است.

وی با اشاره به افزایش تقاضای فروش غذاهای بسته‌بندی شده در جهان ادامه داد: رشد تقاضا در کشورهای اروپایی یک درصد و در شمال آفریقا ۱۸ درصد است و ایران با جمعیت ۸۰ میلیونی دارای نرخ تقاضای بالایی است که باید از این فرصت استفاده کنیم.

توماس دوزه گفت: در نمایشگاه‌های اینترپک که تاکنون در کشورهای مختلف برگزار شده، به طور میانگین ۲ هزار و ۸۶۰ غرفه برپا شده است و نمایندگان شرکت‌ها از ۶۰ کشور جهان از جمله ایران حضور داشته‌اند. این نمایشگاه به طور میانگین ۱۷۹ هزار و ۵۰۰ بازدیدکننده از ۴۸ کشور جهان داشته است و حدود ۹۰۰ خبرنگار از سراسر جهان این رویداد را پوشش داده‌اند.

نخستین نشست خبری نمایشگاه بین‌المللی چاپ و بسته‌بندی شهر آفتاب صبح دیروز دوم مردادماه در سالن کنفرانس بانک شهر برگزار شد. توماس دوزه (Thomas Dohse) قائم مقام نمایشگاه دروپا و اینترپک: نمایشگاه چاپ و بسته‌بندی (IPAP) و (Pacprocess) تهران عضو جدید خانواده اتحاد جهانی اینترپک و دروپا است که بنده آن را به عنوان فرزند جدید این خانواده می‌نامم. نمایشگاه دوسلدورف آلمان با رویکرد سرمایه‌گذاری بلندمدت در ایران و با حمایت و پشتیبانی تمام عیار اتحاد جهانی اینترپک و دروپا قصد دارد تهران را به عنوان پایتخت صنعت چاپ و بسته‌بندی در خاورمیانه و خاور دور در یک برنامه بلندمدت تبدیل کند.

### ■ حمایت اتحاد جهانی اینترپک و دروپا از نمایشگاه تهران

ایران با توجه به شرایط موجود خود به لحاظ جغرافیایی و جمعیت جوان دارای تحصیلات آکادمیک، پتانسیل بالایی برای تبدیل شدن به عنوان یک هاب در حوزه چاپ و بسته‌بندی در منطقه را دارد. کشورهای آلمان و ایران از گذشته شرکای تجاری خوبی برای یک دیگر بودند و نمایشگاه دوسلدورف آلمان با رویکرد سرمایه‌گذاری بلندمدت در ایران و با حمایت و پشتیبانی تمام عیار اتحاد جهانی اینترپک و دروپا قصد دارد تهران را به عنوان پایتخت صنعت چاپ و بسته‌بندی در خاورمیانه و خاور دور در یک برنامه بلندمدت تبدیل کند. اگر چه در این راه چالش‌های وجود دارد، سعی داریم این چالش‌ها را برطرف و در راستای رشد و شکوفایی این نمایشگاه گام برداریم.

امسال ما اولین نمایشگاه این اتحاد جهانی را در ایران برگزار می‌کنیم که این یک آغاز است. همانطور که اشاره کردم مشارکت‌کنندگان در نمایشگاه‌های اینترپک و دروپا از سراسر جهان هستند و این شرکت‌کنندگان در زنجیره نمایشگاه‌های اینترپک و دروپا در سراسر دنیا با توجه به بازارهای مورد هدف خود اقدام به حضور می‌کنند و این معطوف به یک یا چند کشور نمی‌شود. نمایشگاه‌های IPAP و pacprocess تهران به عنوان عضو جدید این مجموعه از تمامی شرایط اعضای اتحاد جهانی اینترپک و دروپا برخوردار خواهند بود.

دوزه تاکید کرد: ما معتقدیم طی یک برنامه بلندمدت که بسیار پایبند به آن هستیم به هدف خود از ایجاد این عضو جدید با همکاری سایر اعضای این اتحاد جهانی خواهیم رسید. شرکت برساز رویداد پارس به عنوان شریک ما در برگزاری این نمایشگاه یک شرکت توانمند و با پتانسیل بالاست و نقش بسیار مهمی در ایجاد این عضو جدید داشته است.

وی موقعیت شهر آفتاب را هم مناسب دانست و افزود: این مجتمع نمایشگاهی دارای استانداردهای بین‌المللی نمایشگاهی است و مکان مناسبی برای برگزاری این نمایشگاه بین‌المللی به شمار می‌رود.

دوزه آلمان و ایتالیا را عمده تولیدکنندگان ماشین‌آلات این حوزه در جهان با ۴۰ درصد تولیدات ماشین‌آلات دانست و اظهار داشت: در این نمایشگاه تمام توان شرکت مسه دوسلدورف برای جذب مشارکت‌کننده و بازدیدکننده تخصصی به کار گرفته شده است و این نمایشگاه را با استانداردهای مورد استفاده در اتحاد‌های جهانی دروپا و اینترپک برگزار می‌کنیم.



Press & Offset Printing parts  
افق قطععات آسیا

وارد کننده قطععات اورجینال ماشین آلات چاپ و صحافی



www.ofoghpart.com

خیابان ایرانشهر جنوبی، بین سمیه و انقلاب، پلاک ۵۹  
طبقه دوم واحد ۵ و ۶ تلفن: ۸۸۳۰۳۵۵۴-۸۸۳۰۳۸۵۴  
همراه: ۰۹۱۲۱۵۵۱۲۷۹





قائم مقام نمایشگاه دروپا و اینترپک در ادامه به مزایای نمایشگاه IPAP و pacprocess تهران اشاره کرد و افزود: مزایای زیادی در برگزاری این نمایشگاه است که از جمله آن محل برگزاری مناسب، نزدیکی به فرودگاه بین‌المللی، تناسب برگزاری این رویداد در تقویم بین‌المللی نمایشگاه مسه دوسلدورف و مهمتر از همه هم افزایش زنجیره تأمین‌کنندگان از تولید تا بسته‌بندی و چاپ است.

**■ نمایشگاهی که چرخه تولید تا محصول نهایی را در بر می‌گیرد**

حامد ایرانی مدیرعامل شرکت «برساز رویداد پارس» در این نشست خبری گفت: در سال ۱۳۹۴ با توجه به مشکلات در بخش صادرات محصولات نهایی، ایده برپایی نمایشگاهی که چرخه تولید تا محصول نهایی را در بر گیرد بوجود آمد و در همین راستا با نمایشگاه‌های اینترپک و دروپا که بزرگترین در دنیا هستند وارد مذاکره شدیم و توانستیم نام تهران را با افتخار در اتحاد جهانی این نمایشگاه‌های ثبت کنیم و نمایشگاه دروپا از زنجیره کامل چاپ و نمایشگاه اینترپک از زنجیره کامل بسته‌بندی و فرآوری محصولات حمایت و مشارکت می‌کنند.

در ادامه حامد ایرانی پوشش کامل صنعت از فرآوری تا بسته‌بندی و چاپ را از مزایای این نمایشگاه برشمرد و افزود: این نمایشگاه در تمامی بخش‌ها منجمله مواد غذایی، نوشیدنی، آرایشی و بهداشتی و دارویی راهکارهای جدید بسته‌بندی و چاپ ارائه خواهد کرد.

وی برگزاری این نمایشگاه را حاصل برنامه جامع اقدام مشترک (برجام) دانست و خاطرنشان کرد: در گذشته شرکت‌های داخلی تمایل به حضور مشارکت‌کنندگان بین‌المللی در ایران را داشتند اما در تحولات اخیر وضعیت متفاوت شده است و حالا برگزارکنندگان معتبر خارجی به واسطه جذابیت‌های بازار ایران، به عنوان سرمایه‌گذار خواهان حضور فعال در کشور هستند.

**■ برپایی پابویون اختصاصی صنعت کارتن**

ایرانی برپایی پابویون اختصاصی صنعت کارتن را در این نمایشگاه را از دیگر نوآوری این رویداد بین‌المللی دانست و افزود: صنعت کارتن‌سازی در ایران هیچگاه جایگاه خود را نیافتند و ما در این نمایشگاه بر آن شدیم تا این فرصت را به این صنعت پر کاربرد



بدهیم تا بتواند توانمندی‌های خود را در معرض دید بازدیدکنندگان خود به صورت کامل تخصصی قرار دهند.

**■ برندسازی در صنعت نمایشگاهی**

سید محمد سیدی مدیرعامل شرکت نمایشگاه‌های بین‌المللی شهرآفتاب نیز در این نشست به امکانات شهر آفتاب اشاره کرد و اظهار داشت: با توجه به امکانات و پتانسیل‌های بین‌المللی در این مجتمع بزرگ نمایشگاهی برنامه ریزی‌هایی برای برندسازی در صنعت نمایشگاهی انجام شده است، یکی از موضوعاتی که ما به جد از ابتدا دنبال آن بودیم گروه‌بندی نمایشگاهی، تخصصی کردن آن و ایجاد ارزش افزوده و برندسازی بوده است. از این رو نمایشگاه چاپ و بسته‌بندی شهر آفتاب بعد از نمایشگاه AMB که با همکاری مشترک ایران و مسه اشتوتگارت برگزار شد، دومین نمایشگاه از این دسته است.

سیدی با اشاره به جایگاه صنعت بسته‌بندی در کشور ترکیه و توفیق‌های آن گفت: یکی از مشکلات صنعت بسته‌بندی در ایران خلاء کار تخصصی است و هدف ما ارتقای جایگاه صنعت بسته‌بندی در کشور است تا بتوانیم با کمک این صنعت به کشورهای هدف صادرات داشته باشیم.

وی گفت: تقاضای من این است که همه بدانند ما یک بحث سخت‌افزاری، نرم‌افزاری و مغز افزاری داریم و می‌خواهیم این سه مقوله در نمایشگاه شهر آفتاب پیوند پیدا کند و اگر همه دستگاه‌ها همراه

شوند قطعاً به نتایج قابل توجهی خواهیم رسید. سیدی با ابراز نارضایتی از برجسته‌سازی بعضی از مشکلات اضافه کرد: باید متأسف شد از اینکه مشکلات را برجسته می‌کنند. این کار نه تنها کمکی به ارتقای جایگاه صنعت نمایشگاهی ایران نخواهد کرد بلکه ما را به عقب می‌راند. باید نگاهی تخصصی به نمایشگاه داشته باشیم بنابراین تقاضای من از همه متخصصان این است تا نمایشگاه موفق‌تر و تخصصی‌تر شود.

**■ زمان بسیاری از زوایای خاموش را روشن خواهد کرد**

مدیرعامل شرکت نمایشگاه‌های شهر آفتاب در پایان تصریح کرد: بعد از دو سال تلاش، نمایشگاه شهر آفتاب یک برند جهانی شده است. ما راه خودمان را پیدا کرده‌ایم و هیچ مانعی سر راه خود نمی‌بینیم ضمن اینکه زمان بسیاری از زوایای خاموش را روشن خواهد کرد. نباید اشکالات ما را از پا در بیاورد و قطعاً انگیزه و درک مدیران راهکار اصلی حل مشکلات خواهد بود.

گفتنی است نخستین نمایشگاه چاپ و بسته‌بندی تهران از ۲۰ تا ۲۳ مهرماه با همکاری دو نمایشگاه اینترپک و دروپای آلمان و شرکت برساز رویداد پارس در محل نمایشگاه شهر آفتاب از ساعت ۱۰ صبح تا ۱۸ عصر پذیرای بازدیدکنندگان و علاقه‌مندان به صنعت چاپ و بسته‌بندی خواهند بود.



در یک چاپ خوب  
طعم‌ها  
حس می‌شوند...

SAHAND  
printing  
چاپ سهند



۲۰ ورقه چهار رنگ اسپید هستر پشت و روژن 2011  
۲۰ ورقه چهار رنگ اسپید هستر پشت و روژن 1999  
برش پلار 115 دیجیتال • و سال‌ها تجربه...

لیتوگرافی | چاپ | سلفون حرارتی | صحافی

خ سندی شمالی، خ برادران قلندی، بن‌بست زرافشان، پلاک ۱۶  
۷۷۵۲۳۳۵۰ - ۷۷۵۲۳۳۵۴ - ۰۲۱-۷۷۵۲۳۳۵۴  
0990 397 3093 Sahandprintco@gmail.com



# مجموع چاپ کریمی

برای شما تمامی توان رسیدن ما یکجا داریم

چاپ ۵ رنگ، ۴ رنگ، ۲ رنگ و تک رنگ

با قابلیت چاپ ۴۰ گرم تا ۷۰۰ گرم

طراحی و لیتوگرافی

صحافی اتوماتیک چسب گرم، جلد سخت، گالینگور، پانچ و فنر و مفتول

لتر پرس، جعبه چسبان، دایکات و طلاکوب

سلفون حرارتی، UV موضعی و سیلندری



شرکت‌ها می‌توانند حالا در بازار ایران فعال باشند. برای مثال، در حال حاضر تقاضای انباشته زیادی برای فناوری‌های جدید در میان تولیدکنندگان مواد غذایی در ایران وجود دارد. ما در مورد نمایشگاه pacprocess تهران شرایط ویژه‌ای برای مشارکت در ایران، برای شرکت‌کنندگان اینترپک ۲۰۱۷ قائل هستیم.» مشروح ماحصل این گفت‌وگو از نظر مخاطبان گرامی می‌گذرد.

■ شما در چند کشور نمایشگاه‌های اینترپک را برگزار می‌کنید و هدفتان از برگزاری این نمایشگاه‌ها چیست؟

ما نمایشگاه‌های ائتلاف اینترپک را در هشت کشور مختلف برگزار می‌کنیم. علاوه بر نمایشگاه اینترپک در آلمان که مهمترین رویداد این دسته از نمایشگاه‌هاست و نمایشگاه pacprocess تهران، ما در چین، هند، روسیه، ایالات متحده آمریکا، کنیا، و اندونزی هم حاضر هستیم. هدف ما این است که رویدادهای خودمان را در بازارهای مهم در حال رشد، برگزار نماییم. اینترپک به عنوان یک نمایشگاه بین‌المللی بر بازار جهانی تمرکز دارد تا تصمیم‌گیرندگان عمده در این بخش، از شرکت‌های متوسط گرفته تا شرکت‌های بسیار بزرگ در بازارهای مهم در حال رشد، را جذب نماید و رویدادهای منطقه‌ای مانند pacprocess Teh-ran به طور گسترده‌ای بازار منطقه‌ای را پوشش می‌دهند. پرسنل فنی و نمایندگان شرکت‌های کوچک‌تر به عنوان بازدیدکننده به اینجا می‌آیند. حتی اگر اغلب غرفه‌داران همان کسانی باشند که در اینترپک در دوسلدورف هستند، باز هم این بازدیدکنندگان به چنین نمایشگاه‌هایی می‌آیند و دلیل آن وجود محدوده‌ای متفاوت در اینجاست که به دلیل تقاضاهای بیشتر شکل گرفته است. اتفاقاً ارتباطاتی که قبلاً در دوسلدورف ایجاد گردیده، می‌تواند در نمایشگاه‌های منطقه‌ای توسعه بیشتری پیدا نماید. ما در مورد نمایشگاه pacprocess تهران شرایط ویژه‌ای برای مشارکت در ایران، برای شرکت‌کنندگان اینترپک ۲۰۱۷ قائل هستیم.

■ قرار است امسال برای اولین بار در تهران، نمایشگاه pacprocess را برگزار نمایید. چرا در خاورمیانه، تهران را انتخاب کردید؟ چون خاور نزدیک و غرب آسیا مناطق در حال رشد قابل توجهی هستند، بخصوص ایران در طول دو سال گذشته از لحاظ اقتصادی باز شده و



شرایط ویژه اینترپک برای شرکت در نمایشگاه pacprocess تهران

## نمایشگاه pacprocess تهران در کلیه رسانه‌های ائتلاف اینترپک، تبلیغ می‌شود

■ بهروز هادی

هر سه سال یک بار، بیش از ۲۸۰۰ شرکت‌کننده از سراسر دنیا در نمایشگاه اینترپک به ارائه آخرین دستاوردها و نوآوری‌ها در سیستم‌ها و ماشین‌آلات بسته‌بندی، مواد اولیه بسته‌بندی، ماشین‌آلات قنادی و محصولات آردی و نان، و خدمات وابسته به آنها می‌پردازند. متخصصین این صنعت در سطح مدیران از این نمایشگاه بازدید می‌نمایند. اینترپک رویدادی است که کلیه تصمیم‌گیرندگان باید از آن دیدن نمایند تا در ۱۹ سالن به مساحت حدود ۱۸۶ هزار متر مربع، بهترین و جدیدترین اطلاعات این صنعت را به دست آورده و با گستره وسیع و کاملی از محصولات تازه آشنا شوند.



اینترپک بزرگ‌ترین و مهم‌ترین نمایشگاه بسته‌بندی و صنایع وابسته در دنیا با رکورد حضور ۲۸۶۵ کمپانی و شرکت است. ۱۷۰ هزار و ۵۰۰ بازدیدکننده از ۱۶۸ کشور مختلف که سه چهارم آنها از تصمیم‌گیرندگان این صنعت می‌باشند با رضامندی ۹۸ درصدی بازدیدکنندگان از بازدید، از این نمایشگاه راضی یا بسیار راضی بودند. فریدبرت کلفنزر، رئیس نمایشگاه اینترپک در این باره می‌گوید: «اینترپک که هر سه سال یک بار برگزار می‌شود یک رویداد منحصر به فرد است که در آن عرضه‌کنندگان و مشتریان از سراسر دنیا به انجام تجارت و ایجاد شبکه کاری می‌پردازند.» هانس ورنر راین هارت، مدیر عامل نمایشگاه دوسلدورف نیز درباره نمایشگاه اینترپک می‌گوید: «اینترپک باز هم ادعای خود را اثبات کرده که مهم‌ترین رویداد دنیا و بهترین بستر در این صنعت است. با توجه به خلق ایده جهانی «ائتلاف اینترپک»، اکنون نمایشگاه اینترپک دوسلدورف به عنوان مهم‌ترین و بزرگ‌ترین رویداد این ائتلاف، بیش از پیش در معرض توجه بازارهای در حال رشد قرار گرفته و متخصصین بیشتری از کشورهای دیگر را جذب خود نموده است.»

چاپ و نشر به مناسبت برگزاری نمایشگاه چاپ و بسته‌بندی (نمایشگاه pacprocess) در مهرماه آینده در نمایشگاه بین‌المللی شهر آفتاب با مالت سایفرت، مدیر پروژه نمایشگاه اینترپک، گفت‌وگویی انجام داده است. وی در این گفت‌وگو به چاپ و نشر گفت: «خاور نزدیک و غرب آسیا مناطق در حال رشد قابل توجهی هستند، بخصوص ایران در طول دو سال گذشته از لحاظ اقتصادی باز شده و

خیابان دماوند، بین اتحاد و جشنواره، کوچه رحیمی، پلاک ۱۷

۷۷۷۹۵۲۲۶ - ۷۷۳۵۷۵۷۴

www.karimiprint.com

@chapekarimi





طول دو سال گذشته از لحاظ اقتصادی باز شده و شرکت‌ها می‌توانند حالا در بازار ایران فعال باشند. برای مثال، در حال حاضر تقاضای انباشته زیادی برای فناوری‌های جدید در میان تولیدکنندگان مواد غذایی در ایران وجود دارد. ما با توجه به حضور و ارائه‌هایی که در کشورهای دیگر داشتیم و همچنین به دلیل نمایشگاه‌های منظمی که داریم، خوشبختانه مدت زیادی است که ارتباطات خوبی در اینجا داریم و می‌توانیم از نفوذمان جهت رسیدن به هدف بهره ببریم.

**■ برگزارکنندگان رسمی این نمایشگاه چه شرکت‌هایی هستند؟**

در کنار نمایشگاه دوسلدورف، شرکت ایرانی BRP (برساز رویداد پارس) نیز از برگزارکنندگان نمایشگاه است. ما بخش بازاریابی بین‌المللی را انجام می‌دهیم و BRP بخش شرکت‌های داخلی را بر عهده دارد.

**■ چرا شهر آفتاب-تهران برای برگزاری این نمایشگاه انتخاب شده است؟**

به عنوان یک مرکز نمایشگاهی جدید، شهر آفتاب مدرن‌ترین در نوع خود در کشور ایران می‌باشد که فضای نمایشگاهی وسیعی را ارائه می‌نماید. ما امیدواریم که استانداردهای معینی که برای برگزاری در آنتلاف اینترپک داریم را به مشتریانمان ارائه نماییم تا متناسب با ادعای نمایشگاه دوسلدورف باشد. یک مرکز نمایشگاهی مدرن با امکانات حمل و نقل عالی مانند شهر آفتاب به شکل کاملاً مطلوبی این نیازها را برآورده می‌سازد. به علاوه، غرفه‌داران معمولاً به میزان معینی از زیرساخت‌ها نیاز دارند تا بتوانند فناوری‌های خود را در معرض نمایش بگذارند. این موضوع نیز در یک مرکز جدید راحت‌تر عملی می‌شود تا در یک مرکز قدیمی.

**■ برای برگزاری این نمایشگاه در ایران چه برنامه‌هایی دارید و آیا برنامه‌های بلند مدت نیز دارید؟**

نمایشگاه pacprocess تهران یکی از اعضای تثبیت شده آنتلاف اینترپک است و بنابراین از تمامی استانداردهای کیفی آن برخوردار می‌باشد و تمام تلاش خود را می‌نماید تا طبق وعده‌ای که داده به نمایشگاه شماره یک در منطقه تبدیل شود. همچنین، این نمایشگاه از تم‌های موفق و

ویژه اینترپک نیز بهره می‌برد که می‌تواند بخشی از نمایشگاه در تهران شوند.

**■ در حال حاضر این نمایشگاه در سطح منطقه و بین‌المللی به چه صورت در حال اطلاع‌رسانی است؟**

نمایشگاه pacprocess تهران به عنوان قسمتی از آنتلاف اینترپک، در کلیه رسانه‌های تبلیغاتی درون آنتلاف تبلیغ می‌شود. ما در اینترپک ۲۰۱۷ بطور بسیار گسترده‌ای آنتلاف اینترپک را تبلیغ کردیم، هم در مرکز نمایشگاهی و هم در رسانه‌ها. در پاییز ۲۰۱۷ هم یک کمپین تبلیغاتی در رسانه‌های تجاری بین‌المللی راه‌اندازی خواهد شد. مشخصاً ما برای شرکت‌هایی از پایگاه داده اطلاعاتی خودمان هم که تمایل داشتند، مستقیماً ایمیل‌هایی درباره pacprocess تهران ارسال کرده‌ایم.

**■ با توجه به رفع تحریم‌ها سرمایه‌گذاری در ایران را به چه صورت می‌بینید؟ و رویکرد شرکت‌های مشارکت‌کننده در نمایشگاه اینترپک برای حضور قوی در pacprocess تهران به چه صورت است؟**

آنچه که می‌توان بصورت خاص در مورد ایران گفت این است که بازار آن به آرامی حرکت می‌کند ولی حرکت آن کاملاً هدفمند است، و با توجه به از بین رفتن تحریم‌ها این بازار به روی تجارت جهانی باز شده است و تقاضای انباشته زیادی نیز در اقتصاد ایران در همه بخش‌ها وجود دارد. در مورد بخش بسته‌بندی و صنایع فرآوری وابسته، جمعیت تحصیلکرده و نسبتاً جوان کشور به طور فزاینده‌ای تقاضای محصولات بسته‌بندی شده هستند. برای پاسخ به این تقاضا هم تولیدکنندگان به ماشین‌آلات و خدمات مدرن نیاز دارند.

این دقیقاً همان چیزی است که شرکت‌های غرفه‌دار در اینترپک و دیگر نمایشگاه‌های آنتلاف اینترپک انجام می‌دهند و به این توانایی خود می‌بالند. شرکت‌هایی که در pacprocess تهران حضور می‌یابند باید فناوری‌ها و خدماتی ارائه نمایند که پاسخگوی این تقاضا باشد.

**■ شرکت‌های توانمند ایرانی که در این نمایشگاه حضور پیدا می‌کنند، برای حضور در نمایشگاه‌های آنتلاف اینترپک تسهیلاتی برای آنها لحاظ خواهد شد؟ به چه صورت؟**

کلیه شرکت‌کنندگان شامل شرکت‌های داخلی، از کیفیت سازمانی نمایشگاه دوسلدورف، دانش موجود در این بخش و از

جامعه آنتلاف اینترپک بهره‌مند می‌شوند. هدف از نمایشگاه pacprocess تهران این نیست که صرفاً یک نمایشگاه داخلی باشد بلکه به دنبال جذب بازدیدکنندگان از منطقه است فرصتی برای شرکت‌های علاقمند تا بازارهای فروش جدیدی به روی خود باز کنند. به علاوه، همزمان با نمایشگاه pacprocess تهران، نمایشگاه iPAP - نمایشگاه چاپ و بسته‌بندی که فرصت‌هایی برای بخش رسانه‌های چاپی ایجاد می‌نماید و همچنین نمایشگاه مواد غذایی که برای صنایع غذایی و بخش‌های وابسته است - نیز برگزار می‌شود؛ این بدان معناست که این سه گانه نمایشگاهی طیف گسترده و بسیار جذابی برای گروه‌های بازدیدکننده فراهم می‌آورد.

**■ این نمایشگاه چه گروه کالاهایی را شامل می‌شود؟**

کلیه نمایشگاه‌های آنتلاف اینترپک برای گروه‌های هدفی است که ما آنها را «هشت خلاق» می‌نامیم. این بخش‌ها عبارتند از: مواد غذایی، نوشیدنی‌ها، شیرینی‌جات، محصولات آردی و نان‌ها، مواد دارویی، مواد آرایشی، کالاهای مصرفی غیرغذایی و کالاهای صنعتی. در نمایشگاه pacprocess تهران تمرکز ما بر مواد غذایی و نوشیدنی‌ها و همچنین شیرینی‌جات و محصولات آردی و نان‌ها است.

**■ در حاشیه این نمایشگاه چه برنامه‌های جانبی مثل کارگاه‌های آموزشی، سمینار و... برنامه‌ریزی شده است؟**

در جلسه برنامه‌ریزی اولیه ما تصمیم گرفتیم که برنامه «اجزاء - نمایشگاه ویژه اینترپک» را در تهران راه‌اندازی کنیم. محدوده هدف این برنامه از صنایع عرضه‌کننده بالادست گرفته تا سازندگان فناوری‌های بسته‌بندی است؛ چون تأمین‌کنندگان ایرانی فناوری‌های بسته‌بندی کار زیادی دارند تا به تکنولوژی روز برسند، این یک عمل منطقی است. این موضوع به بازدیدکنندگان فرصت می‌دهد تا اطلاعاتی درباره گزینه‌های موجود در این زمینه جمع‌آوری نمایند و به جای تعویض کل یک دستگاه، تنها قطعات ماشین‌آلات را عوض کنند تا فناوری‌های موجود را حفظ کرده و یا آنها را ارتقا بخشند. این مسئله بویژه برای شرکت‌های کوچکتر مهم است چون آنها همیشه بودجه لازم برای سرمایه‌گذاری در ماشین‌آلات جدید را ندارند.

**■ دستاوردهای برگزاری نمایشگاه در ایران برای شما به عنوان برگزارکننده و همچنین برای شرکت‌های ایرانی و خارجی چه خواهد بود؟**

ما می‌خواهیم بستری با کیفیت بالا برای این بخش در منطقه ایجاد نماییم و بدین صورت آنتلاف اینترپک را به شکلی معقول و پایدار گسترش دهیم. این موضوع هم برای شرکت‌های داخلی و هم شرکت‌های خارجی سودمند خواهد بود.

**■ به عنوان کلام آخر آینده این نمایشگاه را در ایران چگونه می‌بینید؟ و این نمایشگاه قرار است در سطح منطقه به چه جایگاهی برسد؟**

همان‌طور که قبلاً گفتیم، ما معتقدیم این کشور و این منطقه پتانسیل زیادی در صنایع بسته‌بندی و بخش‌های وابسته به آن دارد. واضح است که این مسئله به ادعای ما برای تبدیل شدن به نمایشگاه پیشرو در منطقه نیز اعتبار می‌بخشد.



# تحويل روزانه ساک دستی مقوایی ۳۰۰۰ عدد

بدون نیاز به قالب در هر سایز دلخواه به همین سادگی

با جدیدترین تکنولوژی روز دنیا به صورت کاملاً اتوماتیک

۰۹۱۲ ۸۱۲ ۶۳۶۱  
۰۹۱۲ ۸۹۸ ۴۱۰۱





سابین گلدرمن، مدیر و رئیس بخش جهانی نمایشگاه دروپا:

## جاذبه بین‌المللی نمایشگاه چاپ IPAP شهر آفتاب رشد خواهد کرد

بهر روز هادی

گروه نمایشگاهی دوسلدورف با درآمدی حدود ۴۴۳ میلیون یورو در سال ۲۰۱۶، جایگاه بسیار مهمی به عنوان یکی از مهم‌ترین شرکت‌های نمایشگاهی آلمان دارد. در سال ۲۰۱۶ در رویدادهای برگزار شده توسط دوسلدورف، ۳۲۱۰۰ شرکت‌کننده کالاها و خدمات خود را به ۱/۶ میلیارد بازدیدکننده عرضه کرده‌اند. به این تعداد حدود نیم میلیون بازدیدکننده در همایش‌ها و کنفرانس‌ها نیز اضافه شدند. تعداد ۵۰ نمایشگاه در دوسلدورف برگزار گردید که میزبان ۲۳ گروه از برجسته‌ترین‌های جهانی در پنج حوزه تخصصی بود: ماشین‌آلات، کارخانه‌ها و تجهیزات، خرده‌فروشی، تجارت و خدمات، دارو و سلامت، مد و سبک زندگی و همچنین حوزه تفریح و سرگرمی. علاوه بر این، حدود ۷۰ رویداد اختصاصی، مشترک یا قراردادی خارج از آلمان برگزار گردید و نشان‌دهنده آن بود که گروه نمایشگاهی دوسلدورف یک بستر جهانی برجسته در حوزه صادرات است.

شرکت نمایشگاهی Messe Düsseldorf GmbH دارای بالاترین سطح بین‌المللی در نمایشگاه‌های کالاهای سرمایه‌ای است در رویدادهای اختصاصی شرکت نمایشگاهی دوسلدورف در حوزه ماشین‌آلات، کارخانه‌ها و تجهیزات، حدوداً ۷۲ درصد شرکت‌کنندگان و بازدیدکنندگان متخصص از سایر کشورها بودند. در کل، نمایشگاه‌های دوسلدورف میزبان مشتریانی از حدود ۱۸۰ کشور دنیا بود. این گروه نمایشگاهی یک شبکه جهانی از دفاتر فروش منطقه‌ای را در ۱۳۶ کشور دنیا (۷۳ نمایندگی بین‌المللی) و مراکز همکار خود را در ۸ کشور مختلف، مدیریت و اداره می‌نماید.

در رسانه‌ها، چند کاناله کردن، فعالیت‌های پس از انتشار، تبدیل و بسته‌بندی، مواد اولیه، تجهیزات، خدمات، و زیرساخت‌ها را جزء مواردی ذکر کرد که نمایشگاه‌های وابسته در صدد توسعه آنها هستند و اظهار کرد: نمایشگاه IPAP بخشی از اتحاد جهانی فناوری‌های چاپ دروپا را تشکیل می‌دهد و بنابراین دارای همان استانداردهای کیفیت دروپا است. وی معتقد است این نمایشگاه تلاش دارد که بهترین در منطقه باشد و تأکید کرد: در همین راستا موضوعات نمایشگاه دروپا که پتانسیل‌های زیادی دارند مانند بخش‌های پیشرو در فناوری‌های متقابل که حول محور چاپ سه بعدی و چاپ صنعتی و کاربردی است نیز در بلند مدت در نمایشگاه IPAP تهران پیاده‌سازی می‌شوند.

مدیر و رئیس بخش جهانی نمایشگاه دروپا گفت: امسال کمپانی‌های شرکت‌کننده از شبکه جهانی و تخصصی بازار دروپا - که بزرگترین نمایشگاه بین‌المللی دوسلدورف است و در سال ۱۹۵۱ پایه‌گذاری شده - بهره‌مند می‌شوند. سابین گلدرمن به عنوان یک نکته تازه، اشاره کرد که امسال نمایشگاه IPAP همزمان با نمایشگاه

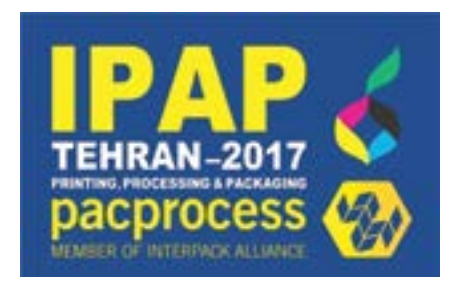

pacprocess تهران و نمایشگاه iFood Expo برگزار می‌شود و نمایشگاه تازه pacprocess که بخشی از اتحاد جهانی اینترپک دوسلدورف است، شرکت‌های بخش بسته‌بندی و صنایع وابسته به آن را مخاطب قرار می‌دهد. گلدرمن گفت: هر دوی این نمایشگاه‌ها در کنار هم باعث ایجاد اشتراک مساعی بالا و پوشش ۳۶۰ درجه‌ای بازار می‌شوند و انگیزه‌های مهمی برای شرکت‌های علاقمند به این بازار در حال رشد ایجاد می‌نمایند. گلدرمن در خصوص برگزاری این دوره در تهران همچنین اضافه کرد: بازار ایران با بیش از ۲۲۰۰ چاپخانه افست، و ۵۰۰۰ عرضه‌کننده خدمات چاپ دیجیتال، و حدود ۶۵۰۰ عرضه‌کننده تأمین‌کننده

خانم سابین گلدرمن، مدیر و رئیس بخش جهانی نمایشگاه دروپا درباره هدف از برگزاری نمایشگاه IPAP و pacprocess شهر آفتاب در تهران ضمن ابراز خوشنودی از برپایی این نمایشگاه گفت: ما می‌خواهیم بستری با کیفیت بالا برای صنعت چاپ در غرب و شرق آسیا ایجاد نماییم و به این وسیله مجموعه فعالیت‌های نمایشگاه دوسلدورف را در زمینه صنایع چاپ و بسته‌بندی بطور معناداری توسعه بخشیم. سابین گلدرمن به خبرنگار ما گفت: همچنین می‌خواهیم بطور همزمان پتانسیل بازدیدکنندگان و شرکت‌کنندگان دروپا را با نمایشگاه‌های اقماری خود افزایش دهیم. اتحاد جهانی نمایشگاه‌های بین‌المللی ما در زمینه صنایع چاپ و بسته‌بندی شامل هفت رویداد در شش کشور مختلف می‌شود. وی با بیان این که در کنار نمایشگاه دروپا در آلمان، که بزرگترین نمایشگاه فناوری‌های چاپ به شمار می‌رود، رویدادهای منطقه‌ای برجسته‌ای را به همراه شرکت‌های تابعه خودمان در بازارهای در حال رشد مهم برگزار می‌کنیم، افزود: نمایشگاه All in Print و pacpro در چین، PACK PRINT INTERNATIONAL در تایلند، در اندونزی، printpack Alger در الجزایر، و البته IPAP در ایران؛ علاوه بر کلیه عرضه‌کنندگان این عرصه، زنجیره ارزش کامل فناوری‌های چاپ را در حوزه‌های زیر پوشش می‌دهد. مدیر و رئیس بخش جهانی نمایشگاه دروپا، در پاسخ به پرسشی درباره بخش‌های مختلف نمایشگاه گفت: مراحل پیش از انتشار، چاپ، فعالیت‌های پیش از انتشار



Path to the FUTURE



interpack و drupa برگزار می‌کنند  
تخصصی ترین نمایشگاه چاپ و بسته بندی در ایران



# نمایشگاه بین‌المللی چاپ و بسته‌بندی

## The International Exhibition of IPAP and pacprocess Printing and Packaging

نمایشگاه بین‌المللی شهر آفتاب EXHIBIRAN Fairground, Shahr-e Aftab Complex  
۲۰ الی ۲۳ مهرماه ۱۳۹۶  
ساعات بازدید: ۱۰ الی ۱۸  
Visiting Hours: 10 AM - 6 PM  
12 to 15 October, 2017

شرکت برساز رویداد پاریس

تلفن تماس: داخلی ۰۴۹ ۵۱-۳۱۵۱۹ / ۰۹۹۶۳۰۹۱-۳۵ / ۰۹۰۱۸۴۹۶۲۳۸-۴۱-۴۴۳۸۵۳۳۸

www.pacprocess-tehran.com | www.ipapexpo.ir | www.eventsportal.ir | www.exhibiran.com | info@ipapexpo.ir

حامیان رسانه‌ای



دستگاه چاپ بتر و فلکس سری اکو سالونت

۶۴ متر مربع در ساعت

پر سرعترین دستگاه چاپ اکو سالونت در ایران  
پرفروش ترین دستگاه چاپ اکو سالونت در ایران

- ✓ آخرین و پیشرفته ترین نسل هد های اپسون ژاپن (DX7)
- ✓ دقت چاپ 2880 Dpi (بالاترین کیفیت چاپ بتر و فلکس در دنیا)
- ✓ سیستم هوشمند تشخیص و رفع هد گرفتگی حین چاپ
- ✓ سیستم هوشمند Variable Dot (تغییر قطر نازل بسته به دما)
- ✓ توانایی چاپ بیش از ۱۰۰ نوع جنس مختلف

عرض ۳۳۰  
عرض ۲۳۰  
عرض ۱۶۰

**Wit-COLOR**  
Digital  
Ultra 9200 Series



فلانگ  
نماینده انحصاری در ایران

تلفن دفتر مرکزی: ۶۶۵۶۵۰۵۰ (خط ۱۰)  
فکس: ۶۶۵۶۶۳۴۵  
ایمیل: Info@FaraRang.com

WWW.FaraRang.com  
WWW.WitColor.ir

<https://telegram.me/FaraRangCo>



این نمایشگاه اظهار داشت: نمایشگاه اروپا برجسته ترین نمایشگاه دنیا در زمینه فناوری های چاپ است و تمرکز آن بر صنعت چاپ، تولید بسته بندی ها، چاپ کاربردی، فناوری های آینده، و چاپ صنعتی است که این موارد نه تنها در نمایشگاه دوسلدورف در ۱۶ تا ۲۶ ژوئن ۲۰۲۰ (۲۷ خرداد تا ۶ تیر ۱۳۹۹) وجود خواهند داشت، بلکه نمایشگاه های اقماری ما یعنی PACPRINT INTERNATIOANL All in Print and pacpro، بانکوک، شانگهای، جاکارتا، Indoprint و alger الجزیره، و همچنین IPAP تهران، شامل تمامی زنجیره ارزش فناوری های چاپ هستند و این موارد را در خود جای داده و ارائه می نمایند. مدیر نمایشگاه اروپا در پایان تاکید کرد: همانگونه که قبلا گفتیم، ما معتقدیم که کشور ایران و منطقه ای که در آن قرار دارد ظرفیت بالقوه زیادی برای فرصت های تجاری بیشتر نه تنها در صنعت چاپ، بلکه در بخش بسته بندی و صنایع وابسته آن نیز دارد. وی یادآور شد: ما می خواهیم نمایشگاه صنایع چاپ و بسته بندی ایران را به نمایشگاه برجسته این منطقه تبدیل نمایم.

آخرین فناوری هاست و محوطه سازی آن به روش سنتی ایرانی انجام گرفته است، و در کنار آن خدمات مدرن و کاملی ارائه می دهد که شامل خدمات کترینگ، هتل ها، بانک ها، و پارکینگ های چند طبقه است. گلدمن در این باره افزود: نمایشگاه چاپ IPAP شهر آفتاب، با همکاری و مشارکت اروپا که در زمینه فناوری چاپ بهترین در دنیاست، این فرصت را دارد که بیش از پیش رشد کرده و جاذبه بین المللی بیشتری ایجاد نماید. مدیر و رئیس بخش جهانی نمایشگاه اروپا گفت: نمایشگاه IPAP تهران به عنوان بخشی از رویدادهای خانواده اروپا در تمامی فعالیت های بازاریابی چاپ و بسته بندی نمایشگاه دوسلدورف حاضر خواهد بود. این مسئله در کنفرانس مطبوعاتی آغاز به کار نمایشگاه اروپا ۲۰۲۰ در ماه می (اردیبهشت ۱۳۹۶) در دوسلدورف نیز عملی شد. علاوه بر این، اقدامات بازاریابی مستقیم دیگری نیز مانند ارسال ایمیل به طرف های علاقمند در نمایشگاه های اقماری اروپا نیز ارسال خواهد گردید. ساین گلدمن در تشریح بخش های متفاوت

بالادست در صنعت چاپ، پتانسیل بسیار بالایی برای فرصت های تجاری بیشتر دارد - به ویژه اینکه تحریم های بین المللی از ابتدای سال ۲۰۱۶ رفع شده اند - ایران سرزمینی در حال توسعه است که ۸۰ میلیون نفر جمعیت دارد و اقتصادی که در تمام بخش ها دارای عرضه انباشته است. متخصصین انتظار دارند که این اقتصاد تنها تا انتهای سال ۲۰۱۷ میلادی ۱۲ درصد رشد داشته باشد، و پروژه های پیش بینی شده شامل سرمایه گذاری خارجی ۱۵۰ میلیون دلاری هستند. ساین گلدمن جمعیت مصرف ایران که به طور فزاینده ای تقاضای محصولات چاپی و بسته بندی با کیفیت دارند را مستعد تولید با فناوری های موجود دانست و تصریح کرد: فناوری های اغلب قدیمی شرکت های محلی به صورت رقابتی وجود ندارد. اکنون ایده آل ترین زمان برای ورود به این بازار جذاب است.

مدیر و رئیس بخش جهانی نمایشگاه اروپا همچنین در این خصوص ادامه داد: نمایشگاه IPAP، نمایشگاه صنایع چاپ و بسته بندی که تا کنون در مشهد به عنوان دومین شهر بزرگ ایران توسط BRP شرکت برسر رویداد پارس برگزار می شده است، یک رویداد با سابقه به شمار می آید. برای نمایشگاه امسال که از ۱۲ تا ۱۵ اکتبر ۲۰۱۷ (۲۰ تا ۲۳ مهر ۱۳۹۶) در تهران برگزار می شود، نمایشگاه دوسلدورف توافق کرده است که همکاری مستمر با BRP داشته باشد. به عنوان بخشی از این تعهد همکاری، ما مسئول بازاریابی بین المللی هستیم و BRP مسئولیت شرکت های داخلی را بر عهده خواهد داشت. خانم گلدمن ضمن تاکید بر اینکه تهران به طور کلی هم بستری مناسب است، اشاره کرد: شهر آفتاب (نمایشگاه بین المللی تهران) جدیدترین و مدرنترین مرکز نمایشگاهی ایران است. این مرکز که بطور مناسبی در مسیر تهران و فرودگاه بین المللی قرار گرفته، به بزرگراه های متعدد و وسایل حمل و نقل عمومی متصل شده است؛ ظرفیتی معادل ۱۲۰ هزار مترمربع در ۱۶ سالن دائم و موقت دارد که مجهز به





تلاش چاپگر حرفه ای هم سرعتی و هم کیفیتی

- جدیدترین پرسرعت ترین با دقت ترین هد امریکایی "استار فایر"
- قابل ارائه بصورت دو چهار شش و هشت هد
- حداکثر سرعت ۷۶ متر مربع در ساعت
- دقت ۰.۱ و ۰.۰۵ میکرو لیتر
- مناسب حتی برای کار بردهای فضای داخلی
- یکسال گارانتی واقعی رها گستران و سرویس دوره ای رایگان توسط تکنسین فلورا
- تنها ساختار اصولی و بیشترین تجربه استفاده از خانواده هدهای اسپیکر انوس فلورا



www.RahaGostaran.com

تهران، خیابان ولیعصر، پلاک ۳۳، مطهری، شماره ۱۹۷۵، طبقه بالای بانک پاسارگاد  
تلفنکس: ۰۲۱-۸۸۸۴۶۴۰۰، ۰۲۱-۸۸۸۴۶۴۰۰، ۰۲۱-۸۸۸۴۶۴۰۰  
info@rahagostaran.com

## به جای نوشدارو نشتری بر زخم صنعت چاپ نباشید

ستاد برگزاری نمایشگاه IPAP و pacprocess شهر آفتاب، در پاسخ به مطلبی با عنوان «چرا فاصله نمایشگاه اروپا و اینترپک ۶۰ روز نیست؟!» که «چاپ و نشر» به نقل از آژانس خبری «چاپ و بسته بندی ایران» در سایت خود منتشر کرده است جوابیه ای فرستاده است که برابر قانون مطبوعات و جهت تنویر افکار عمومی خاصه دست اندر کاران صنعت چاپ و بسته بندی کشور، درج می شود. طبق قانون مطبوعات از آژانس خبری «چاپ و بسته بندی ایران» و همچنین، تمامی رسانه هایی که مطلبی با عنوان «چرا فاصله نمایشگاه اروپا و اینترپک ۶۰ روز نیست؟!» را به نقل از سایت مذکور منتشر کرده اند می خواهیم ضمن آنکه نوشداروی صنعت چاپ و بسته بندی کشور باشند نه نشتری بر زخم آن، جوابیه برگزارکننده نمایشگاه های pacprocess و IPAP را که با مشارکت drupa و interpack در ایران برگزار می نماید را طبق قانون مطبوعات عینا و بدون دخل و تصرف در رسانه های خود منتشر کنند.



باعث افتخار است رزومه ای مختصر از شرکت بر ساز رویداد پارس به عنوان یکی از برگزارکنندگان نمایشگاه های تخصصی در کشور را به اطلاع فعالین صنعت نمایشگاهی و صنعت چاپ و بسته بندی کشور برسانیم. رویکرد این شرکت در برگزاری نمایشگاه ها توسعه صادرات غیرنفتی، ورود فناوری و تکنولوژی های روز دنیا به ایران و ایجاد فضای مطمئن کسب و کار برای شرکت های داخلی و خارجی در داخل کشور می باشد. حوزه فعالیت های تخصصی این مجموعه در خصوص برگزاری نمایشگاه ها در صنعت غذا، صنعت کشاورزی و صنعت چاپ و بسته بندی در کشور می باشد و تاکنون در روال برگزاری نمایشگاه های تخصصی در جهت ارتقاء و معرفی صنایع کشور و توسعه صادرات با بزرگان این صنایع در دنیا همکاری های دو جانبه ای را به وجود آورده است. همچنین تاکنون مدیریت چندین هیات تجاری بلند پایه اروپایی از قبیل هیات تجاری کشاورزی WDMA، هیات تجاری swissrail و هیات های تجاری مرتبط با صنعت گردشگری و غیره را بر عهده داشته است. سایت رسمی این شرکت جهت اطلاع علاقه مندان [www.eventsportal.ir](http://www.eventsportal.ir) می باشد. در حوزه صنایع غذایی و کشاورزی با جامعه کشاورزی آلمان DLG برگزارکننده تخصصی نمایشگاه ها و سمینارها در سطح جهانی، شرکت IFWexpo برگزارکننده بیش از ۴۰ نمایشگاه

در سطح دنیا و مجموعه fairConsult به عنوان مشاور در برگزاری نمایشگاه هایی با کیفیت و با استاندارد بین المللی همکاری داریم. DLG برگزارکننده بزرگ ترین نمایشگاه صنایع و ماشین آلات غذایی Anuga FoodTec، بزرگ ترین نمایشگاه کشاورزی agritechnica و بزرگ ترین نمایشگاه دام و طیور EuroTier در دنیا می باشد که ما به عنوان برگزارکننده با این مجموعه های تخصصی و مرجع در حال همکاری هستیم. ما در کنار این مجموعه ها و استفاده از توان فنی و تکنولوژیکی در جهت برگزاری نمایشگاه هایی با کیفیت بهره می بریم تا برگزاری نمایشگاه ها در ایران را نزدیک و همگام با استانداردهای بین المللی کنیم. هر ساله جامعه کشاورزی آلمان در حاشیه نمایشگاه iFood اقدام به برگزاری دوره های تخصصی در حوزه صنعت غذا با اساتید برجسته اروپایی و با یارانه وزارت کشاورزی آلمان جهت آشنایی فعالین این صنعت با آخرین دستاوردها می نماید. از افتخارات ما است که برای اولین بار در ایران اقدام به ایجاد برند iFood به عنوان یکی از نمایشگاه های مطرح در صنایع غذایی که در سطح بین المللی نیز شناخته شده است، نمودیم و به صورت شبکه نمایشگاه های صنایع غذایی در سه شهر مشهد، تهران و شیراز و با هدف توسعه صادرات



به کشورهای منطقه این نمایشگاه را برگزار می‌کنیم. جهت اطلاع علاقه‌مندان اعلام می‌شود سایت رسمی این نمایشگاه [www.ifofoodexpo.com](http://www.ifofoodexpo.com) می‌باشد که اطلاعات لازم را در اختیار علاقه‌مندان قرار می‌دهد. همچنین برای اولین بار نمایشگاه روزهای مزرعه ایران Iran Field days با حمایت وزارت جهاد کشاورزی و جامعه کشاورزی آلمان DLG و شرکت IFWexpo آلمان و شرکت برسات رویداد پارس به عنوان برگزارکننده در کرج در مساحتی بالغ بر ۸ هکتار در اردیبهشت ماه سال جاری برگزار شد. سایت رسمی این نمایشگاه [www.ifofoodexpo.com](http://www.ifofoodexpo.com) می‌باشد و علاقه‌مندان جهت کسب اطلاعات می‌توانند به این سایت مراجعه نمایند.

در راستای برگزاری موفق نمایشگاه‌های چاپ و بسته‌بندی، جهت حمایت و مشارکت در این رویداد با بزرگ‌ترین‌های دنیا در فضای پسا برجام بیش از ۲۰ ماه مذاکرات تخصصی و منسجم داشتیم که با هدف تبدیل ایران به مرجع صنعت چاپ و بسته‌بندی در منطقه منجر به مشارکت **drupa** و **interpack** شد. این یک سرمایه‌گذاری بلندمدت است که توسط نمایشگاه دوسلدورف آلمان در ایران برنامه‌ریزی شده است و یک فرصت ناب برای صنایع چاپ و بسته‌بندی در ایران محسوب می‌شود.

در شهر تهران چند مرکز نمایشگاهی از جمله «نمایشگاه بین‌المللی تهران»، «نمایشگاه بین‌المللی شهر آفتاب»، «سالن نمایشگاهی بوستان گفتگو»، «مصلی امام خمینی (ره)» وجود دارد. نمایشگاه دوسلدورف آلمان طی سه مرحله بازدید از پتانسیل‌های موجود، در نهایت با توجه به معیارهای مورد نظر خود که نیازهای مخاطبان را برآورده کند، مرکز بین‌المللی نمایشگاهی شهر آفتاب را برگزید.

بر خود لازم می‌دانیم جهت اطلاعات بیشتر و شفافیت زمینه‌های فعالیت، به شرح نمایشگاه‌های **IPAP**، **pacprocess** و **iFood** که به صورت همزمان در مهرماه برگزار می‌گردد، بپردازیم.

۱- در اروپای آلمان در ایران این نمایشگاه را تحت برند **IPAP** و با همان زمینه فعالیت‌های که در نمایشگاه **drupa** وجود دارد، شامل صنعت چاپ، تولید بسته‌بندی‌ها، چاپ کاربردی، فناوری‌های آینده و چاپ صنعتی برگزار می‌کند.

۲- اینترپک آلمان در ایران این نمایشگاه را تحت برند بین‌المللی **pacprocess** و با همان زمینه فعالیت‌هایی که در **interpack** وجود دارد شامل تمامی چرخه بسته‌بندی و فرآوری محصولات برگزار می‌کند.

۳- نمایشگاه بین‌المللی **iFood** تهران در زمینه صنایع غذایی، ماشین‌آلات و بسته‌بندی مواد غذایی می‌باشد.

متخصصان و فعالان صنایع چاپ و بسته‌بندی و همچنین صنایع غذایی می‌دانند که این سه نمایشگاه چرخه تولید تا مصرف محصولات را پوشش می‌دهند و از هم‌افزایی ایجاد شده فرصت کسب و کار مناسبی را برای مشارکت‌کنندگان بازدیدکنندگان ایجاد خواهد کرد. این هم‌زمانی موجبات پیوستن زنجیره گسترده‌ای از تولیدکنندگان و دست‌اندرکاران صنایع غذایی به بازدیدکنندگان و علاقه‌مندان نمایشگاه چاپ و بسته‌بندی شده است که منجر به افزایش چشمگیر مشتریان بالقوه در نمایشگاه و بیشتر شدن دستاوردهای تجاری مشارکت‌کنندگان خواهد شد. رسالت هر رسانه‌ای در کشور انتشار اخبار درست، کارشناسی شده و موثق می‌باشد و بدور از هر گونه وابستگی در یک فضای آزاد اقدام به انتشار اخبار



اتحادیه چاپخانه داران تهران اولین اتحادیه بود که ما به طور رسمی با ایشان مکاتبه داشته و جلسه حضوری نیز برگزار کردیم. در ابتدا رئیس محترم اتحادیه نسبت به این رویداد مهم ابراز خرسندی کردند و قرار بر این شد موضوع در هیات مدیره محترم آن اتحادیه مطرح شود و نسبت به همکاری در اطلاع‌رسانی اعلام نظر کنند.

ما به عنوان برگزارکننده تخصصی در کشور در خصوص برگزاری نمایشگاه **IPAP** و **pacprocess** نسبت به برگزاری جلسات حضوری با تمامی اتحادیه‌ها، انجمن‌ها، سازمان‌ها و نهادهای متولی صنعت چاپ و بسته‌بندی کشور اعلام آمادگی کرده‌ایم و همچنان آماده همکاری با آنها هستیم تا بتوانیم با مشورت و راهنمایی‌های این عزیزان نسبت به هر چه با شکوه‌تر برگزار شدن این نمایشگاه اقدامات لازم را انجام دهیم. چرا که معتقدیم نمایشگاه‌ها فرصتی مناسب برای کسب و کار و توسعه تجارت در گستره جهانی هستند و همه فعالان در راستای رسالت‌های تعریف شده خود به عنوان انجمن‌ها و اتحادیه‌ها باید نهایت همکاری را در خصوص برگزاری نمایشگاه‌ها داشته باشند.

همانطور که همه علاقه‌مندان به صنعت چاپ و بسته‌بندی کشور می‌دانند نمایشگاه **drupa** هر

چهار سال یکبار و نمایشگاه **interpack** هر سه سال یکبار برگزار می‌گردد و نمایشگاه‌های عضو اتحاد جهانی اینترپک و اروپا که نمایشگاه‌های بسیار شناخته‌شده‌ای هستند به صورت سالانه برگزار می‌گردند؛ همانند نمایشگاه **All in Print** و **pacpro** در چین، **TERNATIONAL** در تایلند، **indoprint** در اندونزی، **printpack Alger** در الجزایر، **kovka** مسکو، **swop** شائگهای، **fodpex** دهلی نو، **indopack** جاکارتا، **pacprocess** دهلی نو، **food processing** نایروبی و **process expo** شیکاگو.

اصولاً طرح سؤال «چرا فاصله نمایشگاه اروپا و اینترپک ۶۰ روز نیست» یک سؤال غیرمنطقی است که بیشتر به دنبال اهداف غیرتخصصی است. نکته قابل توجه در خصوص زمان برگزاری نمایشگاه **IPAP** و **pacprocess** این است که تاریخ برگزاری این نمایشگاه در زمستان سال گذشته تعیین گردید که در آن زمان، تاریخ برگزاری نمایشگاه چاپ و بسته‌بندی تهران در دی ماه بوده است که این نمایشگاه در خرداد ماه با تغییر تاریخ به آذر ماه انتقال

پیدا کرد. ما معتقدیم هر نمایشگاه رسالتی در جهت شکوفایی صنعت چاپ و بسته‌بندی و تسهیل روند کسب و کار دارد. نمایشگاه چاپ و بسته‌بندی تهران با بیش از ۲۲ دوره برگزاری یک نمایشگاه شناخته شده برای همگان است و نمایشگاه اروپا و اینترپک برای اولین بار در کشور برگزار می‌گردد که روند برنامه‌ریزی برگزاری این نمایشگاه بیش از ۲۰ ماه به طول انجامیده است.

■ **انحصار بی‌معناست**

ما در یک فضای کسب و کار باز در حال فعالیت هستیم و انحصار به معنی کلمه در اقتصاد امروزی جای ندارد. شرکت‌ها و فعالان صنعت چاپ و بسته‌بندی در یک فضای رقابتی سالم می‌توانند مسیر بازارهای هدف خود را انتخاب نمایند و نمایشگاه‌های مختلف انتخابی هستند که این عزیزان آزادانه و با دانش، علم و تحقیق اقدام به حضور در آن‌ها می‌کنند.

یک سایت در فضای مجازی که خود را یک رسانه خبری مرتبط با این صنعت معرفی می‌کند، با انتشار اخبار و اطلاعات نادرست و بدون سند و مدرک، رسالت و ماهیت رسانه‌ای خود را زیر پا گذاشته است. این شرکت به

# multigraf

## Foldmaster Touchline CP-375

Made in Switzerland



Sample applications Touchline CP375 and TCF375

**دستگاه خط تا، پرفراژ**  
**پرفراژ موضعی و تاکن**

**Totalia**  
توتالیا

شرکت توتالیا  
Totalia Co.P.J.S.

www.totaliaco.com | Tel: 021 88731042 | Fax: 021 88742310  
عبدان آرزانتین، خیابان احمد قصبیر، بیش خیابان شانزدهم، ساختمان سپهر



- ایجاد خط تا با سرعت بالا و عملکرد ضربه ای در حین عبور و بدون توقف کاغذ
- ایجاد پرفراژ عرضی و پرفراژ طولی بصورت موضعی
- تاکردن اوراق در محل خط تا
- از کاغذ ۸۰ تا ۴۰۰ گرم
- ساخت کشور سوئیس



# ایران زمان تخصصی ترین مرکز تولید ساعت های تبلیغاتی

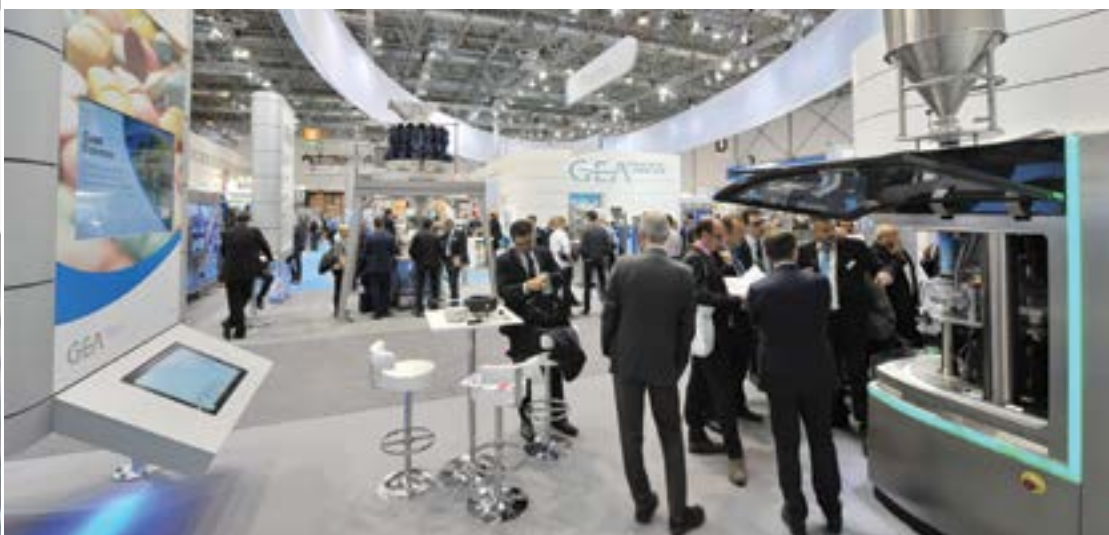

عنوان عضو کوچکی از صنعت نمایشگاهی کشور از مسئولان برگزارکننده نمایشگاه چاپ و بسته بندی تهران می خواهد درگیر موهومات این سایت نگردند، چرا که تخریب یک نمایشگاه که دارای مجوز رسمی از سازمان توسعه تجارت ایران می باشد توهین به مسئولان کشور و دست انداز کارن صنعت نمایشگاهی است.

**منبع نامشخص و هدف گیری مغرضانه**  
هر کارشناس و مسئولی که محتوای خبر منتشر شده را مطالعه کند در همان نگاه اول از تیتیر تا انتهای خبر پی به مغرضانه و غیرکارشناسی بودن آن می برد. از آنجایی که مشخص نیست این محتوای غیرکارشناسی به نقل از کدام فعال نمایشگاهی نقل شده است، لذا مدیر مسئول این سایت مسئول و پاسخگوی این مطالب خواهد بود.

چرا که فرق بین صنایع غذایی و نوشابه، شکلات، بستنی، آدامس، لبنیات و ... را که در محتوای خبر آورده اند را نمی دانند و سعی در گمراه کردن اذهان جامعه متخصصین کشور را دارند. این توهین به فعالان و تولیدکنندگان صنعت غذا در کشور می باشد و اصلاً در خصوص زنجیره تولیدات محصولات غذایی ظاهراً هیچگونه اطلاعی ندارند و تنها برداشتی که می توان از محتواهای منتشر شده در خصوص نمایشگاه IPAP و pacprocess تهران داشت، تخریب و ارائه مطالب غیرواقعی و فانتزی است.

لازم به ذکر می دانم که اتهامات و دروغ پردازی های مطرح شده از طرف این سایت مخصوصاً در ارتباط با شهرداری مشهد و تهران قابل پیگیری در مراجع ذیصلاح قضایی است. نشر آگاهانه اطلاعات خلاف واقع و نادرست در جهت بهره برداری های شخصی و غیره مسئولیت حقوقی دارد و قابل بازخواست و رسیدگی در مراجع ذیصلاح است و پیگرد قانونی دارد. در انتها چند سؤال مطرح می شود که افکار عمومی و رسانه های تخصصی می توانند پاسخ آنها را از متخصصان بپرسند.

### سوالاتی که باید پرسید

۱- آیا تجربه یک سایت خبری در خصوص صنعت نمایشگاهی را می توان با تجربه بزرگان صنعت نمایشگاهی در داخل کشور مقایسه کرد؟  
۲- آیا تجربه یک سایت خبری در خصوص

صنعت نمایشگاهی را می توان با تجربه بزرگان صنعت نمایشگاهی دنیا مانند interpack و drupa مقایسه کرد؟

۳- آیا نمایشگاه دوسلدورف آلمان که البته کشور آلمان به عنوان مهد صنعت نمایشگاه های دنیا نیز مطرح است، بدون تحقیق و بررسی حاضر به ورود و سرمایه گذاری بلندمدت در ایران شده است؟

۴- آیا نمایشگاه های اینترپک و دروپا با بیش از ۵۰ سال سابقه برگزاری، تخصص کافی در برنامه ریزی برگزاری نمایشگاه ها را ندارند؟

۵- آیا نمایشگاه دوسلدورف آلمان با درآمدی در حدود ۴۴۳ میلیون یورو در سال گذشته و با بیش از ۱،۶ میلیون نفر بازدیدکننده متخصص سالانه که ۷۰ درصد آن را بازدیدکنندگان

خارجی تشکیل می دهند، بدون شناخت و بررسی از برگزارکننده (شرکت برزاز رویداد پاس) اقدام به مشارکت و سرمایه گذاری بلندمدت می کند؟

۶- آیا نمایشگاه دوسلدورف آلمان که در برگزاری نمایشگاه ها شماره یک دنیاست؛ درک درستی از نمایشگاه iFood ندارد؟ چرا در بروشورهای رسمی خود و در سایت های رسمی نمایشگاه دوسلدورف، دروپا، اینترپک و خبرگزاری های رسمی بین المللی همزمانی نمایشگاه iFood را به عنوان یک مزیت برای مخاطبان خود اطلاع رسانی کرده است؟

۷- چرا منبع انتشار اخبار منفی، غیرواقعی، فانتزی، غیرکارشناسی و جهت دار، تنها این سایت شده است؟

ستاد برگزاری نمایشگاه IPAP و pacprocess از تمامی فعالین محترم صنعت چاپ و بسته بندی کشور تقاضا دارد با توجه به اطلاعات و تجربه فراوان خود، مسیر حرفه ای و کسب کار خود را به دور از هر گونه تعصب انتخاب نمایند و گامی مؤثر در جهت رونق کسب و کار کشور بردارند. یک سایت خبری کوچک نمی تواند برای تمامی فعالان، اتحادیه ها و انجمن های مرتبط در قالب اخبار غیرواقعی تصمیم گیری نماید. با تشکر از صبر و حوصله شما.

ستاد برگزاری نمایشگاه های pacprocess و IPAP تهران





# شاهکار هایدلبرگ

ماشین ۴/۵ ورقی هایدلبرگ ۱۲ رنگ  
با قابلیت چاپ ۵ رنگ با ورنی واترپیس پشت و رو  
در مجتمع نقش رنگ خجستگان



## چند واکنش به دو نمایشگاه...!!

مهربان روشن

صنعت چاپ کشور به چند نمایشگاه احتیاج دارد؟ یک فعال حوزه چاپ در طی یک سال می تواند در چند نمایشگاه حضور پیدا کند؟ آیا وجود نمایشگاه های بیشتر باعث یارگیری، کم رنگ شدن و بی رونقی نمایشگاه های دیگر نمی شود؟ ... در مورد اضافه شدن یک نمایشگاه بین المللی دیگر به صنعت چاپ سوال های زیادی مطرح است اما در عین حال نمی توان پیش بینی درستی از مساله داشت، آیا بهتر نیست برای برآورد آن تا برگزاریش تحمل کنیم؟ چاپ و نشر واکنش های مختلف درباره این موضوع را در گزارشی گردآورده که در ادامه از نظر تان می گذرد.



**■ نمایشگاه موازی جواب مثبت نمی گیرد**  
جلیل غفاری رهبر رئیس اتحادیه صحاف و رئیس هیات مدیره شرکت صنوف تولیدی و خدمات فنی تهران بیان می کند: مجری نمایشگاه چاپ شهر آفتاب از شهری دیگر آمده و می خواهد در تهران با وجود مجریان بسیار در این شهر، نمایشگاهی را برگزار کند. در این نمایشگاه، مواد غذایی، بسته بندی و چاپ ادغام شده است و قرار است در فاصله زمانی ۲ ماهه نسبت به نمایشگاه ۲۴ ساله چاپ و بسته بندی برگزار شود در اینجا تنها مباحث اقتصادی است که پی گرفته شده و با برپایی این نمایشگاه به دنبال شکوفایی، رونق و یا رفع مشکلی از مشکلات صنوف نیستند، بیشتر به این فکر هستند که از این نماد کلاهی برای خود بیافند. نمایشگاهی که بسته بندی و مواد غذایی و چاپ را با هم ادغام کرده است اصلا در حد نمایشگاه ۲۴ ساله نیست که بخواهیم تصور رقابت داشته باشیم. وی اشاره می کند: متأسفانه در کشور ما سازمان های مختلف با قدرت های مختلف هستند، مهم ترین مورد برای برپایی یک نمایشگاه داشتن جواز از سازمان توسعه و تجارت ایران است. نمایشگاه های موازی این مجوزها ندارند و مجوز برگزاری را از نمایشگاه شهر آفتاب می گیرند. غفاری خاطر نشان می کند: با توجه به ارتباطی که با صنوف مختلف داریم، تاکنون نمایشگاه هایی که در مرکز نمایشگاهی شهر آفتاب برگزار شده، موفق نبوده حتی نمایشگاه کتاب هم با مشکلات عدیده خود همراه بوده است. البته نمایشگاه کتاب با نمایشگاه تخصصی زمین تا آسمان تفاوت دارد.

غفاری رهبر گفت: نمایشگاه موازی هیچ موقع و در هیچ جای دنیا جواب مثبت و خوبی نگرفته است. وقتی بحث اقتصادی پیش می آید، مجریان نمایشگاهی را بر آن می دارد تا نمایشگاه های دیگری را برگزار کنند. بعضا نیز دیده می شود ماهی یکبار نمایشگاهی را برگزار می کنند. من فکر می کنم فقط بحث اقتصادی است که نمایشگاه ها پشت سر هم برگزار می شوند. غفاری رهبر برگزاری دو نمایشگاه چاپ یا بیشتر در سطح تهران فقط به دلایل مسائل اقتصادی دانسته و می گوید: نمایشگاهی که خود برندی بیست و چهار ساله است برای یک شهر کفایت می کند و از نظر کارشناسی احتیاجی به نمایشگاهی دیگر دیده نمی شود. وی می افزاید: نمایشگاه چاپ و بسته بندی طبق سال های گذشته از صفر تا صد چاپ، بسته بندی، ملزومات و مواد اولیه را در بر دارد همانگونه که از روز اول برپایی نمایشگاه رسم بوده است البته این نمایشگاه هر ساله روند تکامل خود را طی می کند و در حد



- چهار و نیم ورقی ۱۲ رنگ هایدلبرگ مدل ۲۰۰۶ ، با قابلیت چاپ ۵ رنگ پشت و رو همزمان با لاک ( ورنی واترپیس)، فول اتومات
- چهارونیم ورقی هشت رنگ هایدلبرگ با قابلیت چاپ یووی و متالیز
- چهارونیم ورقی هشت رنگ هایدلبرگ ZP با CP2000
- چهارونیم ورقی دو رنگ ساکورایی ZP سه دستگاه
- دو و نیم ورقی چهار رنگ ساکورایی ZP
- دو و نیم ورقی ۶ رنگ رولند ZP با لاک (ورنی واترپیس)
- BOBST چهارونیم ورقی دو دستگاه
- دو ورقی دو رنگ کوموری ZP
- لترپرس ۳ ورقی
- یووی سیلک اسکرین ساکورایی سایز ۱۲۰×۸۰
- خط کامل چسب گرم تمام اتوماتیک با قابلیت تولید روزانه ۲۰۰ هزار جلد کتاب و مجله
- خط کامل مفتول با قابلیت تولید روزانه ۳۰۰ هزار جلد کتاب و مجله
- خط کامل جلد سخت - پانچ و فنر با قابلیت تولید روزانه ۳۰ هزار جلد کتاب



مجموعه ای کامل و متنوع در صنعت چاپ ایران  
تهران | کیلومتر ۲ جاده قدیم | جنب کارخانه بستنی پاک  
کوچه ارداچی ۴ | پلاک ۶  
تلفن : ۶۶۳۹۷۶۹۶ ( ده خط ) فکس : ۶۶۳۹۷۶۹۹  
www.khojastegan.com  
۰۹۹۰۰۱۱۵۳۱۱



**لایت باکس**  
کریستال



ضخامت ۱۰ میلی متر  
پلکسی گلس با نور LED  
قابل سفارش در سایزهای مختلف



تلفن: ۰۳-۸۸۱۴۱۴۰۱  
www.etodgroup.com  
etod\_group@yahoo.com



**عدم مسئولیت اتحادیه ها**

چهار اتحادیه و یک انجمن که عبارت باشند از: اتحادیه صنف چاپخانه‌داران، اتحادیه سازندگان کلیشه و لیتوگراف، اتحادیه صادرکنندگان صنعت چاپ ایران، اتحادیه صنف صحاف و انجمن پیشکسوتان صنعت چاپ ایران، طی صدور اطلاعیه‌ای اعلام کردند نسبت به نحوه اجرا و بروز مشکلات احتمالی در این نمایشگاه هیچگونه مسئولیتی را پذیرا نیستند.

در اطلاعیه یاد شده آمده است: پیرو تماس‌ها و مکاتبات مکرر اعضا در ارتباط با همکاری اتحادیه‌ها با نمایشگاه چاپ و بسته‌بندی و مواد غذایی شهر آفتاب به استحضار می‌رساند: عدم ایجاد زیرساخت‌های ضروری و مناسب در مرکز نمایشگاهی شهر آفتاب که متأسفانه در نمایشگاه کتاب تهران بسیار نمود پیدا کرد. نمایشگاه مذکور غیر تخصصی است و برگزاری آن با نمایشگاه عمومی مصاد غذایی موجب حضور بازدیدکنندگان غیر حرفه‌ای و اتلاف وقت و هزینه خواهد بود. زمان برگزاری نمایشگاه نامتعارف بوده و بسیار نزدیک به بیست و چهارمین نمایشگاه بین‌المللی چاپ و بسته‌بندی و ماشین‌آلات وابسته تهران است که باعث تداخل، هدر رفتن منابع مالی، سردرگمی و پریشانی بین فعالیتهای محترم صنعت چاپ و بسته‌بندی خواهد شد. برخلاف استانداردهای بین‌المللی و عرف نمایشگاهی متأسفانه برگزارکننده نمایشگاه به همکاری با تشکلهای تخصصی و تاثیرگذار در صنعت چاپ و بسته‌بندی و مطالبات اعضای آنها توجه نداشته و بیشتر در پی حرکتی تجاری و درآمدزا است.

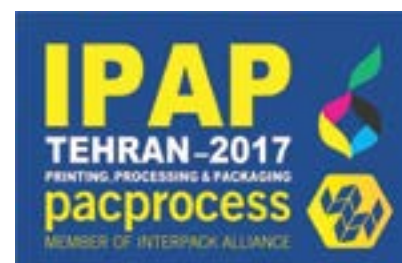

نگران برگزاری نمایشگاه چاپ در شهر آفتاب هستند؟ آیا واقعا این نگرانی‌ها از روی دلسوزی است یا مسائل دیگری در جریان است که ما بی خبریم. چطور می‌شود نمایشگاهی که تاکنون برگزار نشده را به چالش کشید و به عدم موفقیتش اعتقاد داشت؟ آیا واقعا دوستان آنقدر در بررسی و تحلیل مسائل و پیش‌بینی‌ها متخصص هستند که اطمینان به عدم موفقیت این نمایشگاه می‌دهند؟

و در آخر آورده است: به عنوان یک وبسایت اطلاع‌رسانی در زمینه بسته‌بندی کشور به دوستان فعال در کانال‌ها، وب سایت‌ها و جراید اطلاع‌رسانی در صنعت چاپ و بسته‌بندی پیشنهاد می‌دهم که در جهت ایجاد زمینه‌های رشد و شکوفایی در صنعت، با کمی تفکر به تعهداتمان در این مسیر پایبند باشیم و بدون هیچ گونه مصلحت‌طلبی، جهت برگزاری هر چه بهتر و کاربردی‌تر نمایشگاه چاپ در شهر آفتاب (مهر ماه) و همچنین بعد از آن نمایشگاه چاپ و بسته‌بندی تهران (آذرماه) با تمام قوا فعالیت کنیم.

**احترام به شعور مخاطب**

جلال ذکایی در یادداشتی در پایگاه اطلاع‌رسانی صنعت چاپ ایران علاوه بر توضیح مفهوم رقابت و تذکر به فعالان این صنعت برای دوری از تنازع آورده است: «چند صباحی است که موضوع برگزاری دو نمایشگاه بین‌المللی چاپ و بسته‌بندی در شهر تهران به چالشی میان دو گروه برگزارکننده تبدیل شده و هر یک به

**نگرانی از برگزاری نمایشگاه در شهر آفتاب، چرا؟**

اما در واکنشی دیگر یک یادداشت بی نام نشان که در آژانس خبری چاپ و بسته‌بندی ایران منتشر شد نیز سوالاتی را مطرح کرده بود که ستاد برگزاری نمایشگاه به آن پاسخی مفصل داد. نیز یادداشتی در دفاع از برگزاری نمایشگاه شهر آفتاب در سایت اطلاع‌رسانی صنایع کاغذ و کاترین ایران منتشر شد که می‌پرسید: نگرانی از برگزاری نمایشگاه در شهر آفتاب، چرا؟

و در ادامه پرسش‌های دیگری مطرح کرده بود از این قبیل که موضوع چیست؟ چرا برخی از دوستان و فعالان اطلاع‌رسانی در صنعت چاپ و بسته‌بندی





# جامع ترین مرکز خرید و فروش

## انواع دستگاه چاپ Outdoor-indoor دستگاه لیزر، لمینیتور، فلت، لوازم پد کی و...

### کارکرده و نو

- دارای نمایشگاه دائمی در غرب تهران
- دارای شعب فعال در ۴ استان کشور
- کادر متخصص در بازرگانی و فروش
- اعزام کارشناسان سیار به سراسر کشور



**JSM GROUP**  
Manufacture Trading

شرکت تولیدی بازرگانی جلفا صنعت مبین (سهامی خاص)

۰۴۴ ۲۷۵ ۴۴-۲۱ (خط ویژه)  
۰۲۱-۴۴ ۲۷۸۶۰۱

telegram.me/JSMstock

www.Resane-Farda.ir



**+Join**  
@JSMstock

با عضویت در کانال تلگرام  
از آخرین اخبار و قیمت‌ها مطلع شوید



## گراورساز سرافراز

خاطرات یک عمر کار  
از زبان احمد وفا

### ■ میلاد حانمی

سال‌ها کار ظریف و با دقت انجام دادن، کم حرف و مجبوس کرده بود. از سال‌های آغازین کارش و زمانی که گراورسازی هنری دستی، خاص و ممتاز بود گفت، از روزگاری که این هنر آنقدر فنی بود که برای یادگیری‌اش به بلاد غرب می‌رفتند و در آموزش ریزه‌کاری‌هایش به شاگردان حساست به خرج می‌دادند! او عاشق کارش بود و بیشتر ساعات روزش را در گراورسازی می‌گذراند، طبیعی است که حرف‌هایش همه از گراور باشد، حماسه‌ها و تراژدی‌ها و افتخاراتش در لیتوگرافی باشد. او گله داشت از جوانان بی‌حوصله امروز و از زمانه‌ای که پول گول شده است. وفا از بی‌وفایی زمانه هم گله کرد؛ او را در این سال‌ها بسیار آزاده بودند، هر کس به زعمی؛ آنقدر که گفت: بهشت آنجاست که آزاری نباشد کسی را با کسی کاری نباشد

### ■ آغاز عاشقی

من احمد وفا هستم؛ سال ۱۳۲۹ در خانی‌آباد تهران به دنیا آمدم. از ۱۴ سالگی وارد حرفه لیتوگرافی و گراورسازی شدم. سال ۱۳۴۳ بود که برای اولین بار در گراورسازی شرقی شوقم را شروع کردم. بعد از چند صبحی گراورسازی شرقی به پاسارگاد تغییر نام داد و گسترش پیدا کرد. آقای حسن بگی مالک گراورسازی شرقی بود و بعد با آقایان معراجی، جعفریان، تجویدی (نقاش معروف) و رحیمیان (دانش‌آموخته گراورسازی از آلمان) شریک شده و گراورسازی پاسارگاد را بنا نهادند. من تا سال ۴۹ در آنجا مشغول به کار بودم و پس از آن به شرکت افست رفتم.

که کم باشد و موافقت نکنند اما برعکس بسیار تحویل گرفتند و گفتند افرادی اینجا می‌آیند و با دو سال سابقه درخواست جواز می‌دهند. خیلی زودتر از انتظارم کارها پیش رفت، به سرعت جواز من صادر و لیتوگرافی وفا متولد شد.

### ■ مخبرالدوله، کوچه نوشین

میدان مخبرالدوله (استقلال فعلی)، کوچه نوشین، پاساژ اسلامی، محل اولین مغازه من بود. چون من بیرون بازار مغازه گرفته بودم و کار می‌کردم کسی به آن صورت مرا نمی‌شناخت اما رفته‌رفته با کار خوب دست مردم دادن جا افتادیم. هدف ما کار بدون اشکال و کسب رضایت مشتری بود.

بسیاری از هم‌دوره‌های من به خاطر نزدیکی به بازار فعالیت بیشتری داشتند و به واسطه اینکه اغلب شراکتی کار می‌کردند کارشان را گسترش دادند، وام‌های زیادی گرفتند و موفق شدند حتی به عرصه‌های دیگر چاپ هم وارد شده و چاپخانه‌ای بزنند که بخش لیتوگرافی اولیه تنها قسمت کوچکی از آن به حساب بیاید. اما من تنها کار می‌کردم، بیشتر تبحر من در عکاسی بود اما علاوه بر عکس تفکیکی و ماکس کاری سایر مراحل کار از جمله روتوش، مونتاژ و رنگ‌کاری را هم خودم به انجام می‌رساندم.

سال ۵۲ که در سپهر کار می‌کردم یک آلمانی از کمیته دپونت برای معرفی محصولشان آمده بود. او ادعا داشت که فیلم ساخته شده در کمیته دپونت از فیلم‌های معمول بازار، چون آگفا و کداک بهتر است و در تفکیک عالی ظاهر می‌شود. من یکی دو روز آنها را مورد آزمایش قرار دادم و به مترجم او گفتم که فیلم ایشان در تفکیک رنگ سبز خوب است اما به درد رنگ‌های دیگر نمی‌خورد که به آنها خیلی هم برخورد. رنگ‌شناسی و ظرافتی که از تبحر من در عکاسی نتیجه شده بود باعث ارتقای کیفیت کار و جلب رضایت مشتری بود. من ظرافت زیادی در تفکیک رنگ داشتم، در حدی که وقتی کارهای قدیمی‌ام را با کارهای مدرن امروزی می‌سنجم اختلاف آنها کمتر از ده درصد است و این کیفیت برای سال‌هایی که کار به صورت سنتی و در چندین مرحله انجام می‌گرفت یک رکورد عالی است. من سال ۱۳۵۸ در پاساژ اسلامی مغازه گرفته بودم و طی چند سالی که آنجا بودم پاساژ تبدیل به مرکزی برای کفاشان شده بود و من در آن تک افتاده بودم. این بود که سال ۱۳۶۴ به باغ سپهسالار نقل مکان کردم و در کوچه مصدقی مکانی را گرفتم و تا سال ۷۹ هم آنجا بودم. بعد از آن با کلی دردسر در ظهرالاسلام، خیابان شهید امید آزادیخواه مکانی را خریداری کردم و لیتوگرافی وفا از آن روز تاکنون در این محل قرار دارد.

شرکت افست آن زمان در خیابان گوته (شهید احمدی امروز) قرار داشت و هر ساله امتحان ورودی برگزار می‌کرد. من امتحان دادم و همان بار اول پذیرفته شدم. حقوق ماهیانه شرکت افست کمتر بود منتها من تشنه آموختن بودم و چند سالی که در پاسارگاد گذشت چیز به خصوصی به جز کار روانی خود نیاموخته بودم. استادکارهای آنجا به شاگردان کار یاد نمی‌دادند اما بالعکس آن، شرکت افست مثل دانشگاه تبدیل شاگرد به استاد بود و برای من که تشنه آموختن بودم بسیار سودمند بود. حدود چهار سالی که آنجا بودم به خوبی کار را آموختم و پس از آن به چاپخانه آپادانا، واقع در جاده کرج رفتم و به عنوان هلیوگراور مشغول به کار شدم.

در آپادانا چاپ‌های متفرقه به آن صورت وجود نداشت و من تشنه کارهای متفاوت و متنوع بودم و می‌خواستم در سایر کارهای چاپی تجربه‌اندوژی کنم؛ به همین خاطر بعد از دو سال به چاپخانه سپهر رفتم تا رفع عطش کنم. سه سالی هم در سپهر کار کردم و حالا برای خودم استادکاری شده بودم که تمامی کارهای مربوط به حرفه‌اش را به خوبی بلد است. گراورسازی امید محل کار بعدی من بود که تا زمان وقوع انقلاب در آنجا به عنوان سرپرست عکاسی مشغول بودم.

### ■ لیتوگرافی وفا

بعد از انقلاب به فکر راه‌اندازی کاری برای خودم شدم. همسر مشوق اصلی بود و به من دلگرمی می‌داد و می‌گفت: تو که در کار خودت استادی و پشتکار داری چرا برای خودت کار نکنی؟ نهایتاً اگر بعد از مدتی دیدی نمی‌توانی هر جا که بخواهی دوباره می‌توانی کار پیدا کنی. این شد که من به اداره ارشاد رفتم و درخواست جواز دادم.

من هنوز سی سالم نشده بود و جوان بودم، وقتی برای درخواست جواز به ارشاد رفتم از من سابقه کارم را پرسیدند؛ گفتم حدود پانزده سال است و می‌ترسیدم



# XEOS 2i

**140**  
مترمربع در ساعت



## دستگاه چاپ بنر پر سرعت زئوس باهد کونیکا 512i و قیمت استثنای...

مدل دستگاه	مشخصات فنی	قیمت قبل از تخفیف	نوع فروش	مبلغ تخفیف	پیش پرداخت	تعداد اجسام	مبلغ هر قسط	جمع کل پرداخت ها	زمان تحویل
زنوس ۲ سری آی	هد کونیکا ۵۱۲i	۷۴/۵۰۰/۰۰۰ تومان	نقدی	۱۰/۰۰۰/۰۰۰ تومان	۶۴/۵۰۰/۰۰۰ تومان	-	-	۶۴/۵۰۰/۰۰۰ تومان	یک روزه
XEOS 2i		۴۱/۷۰۰/۰۰۰ تومان	اعتباری	۵/۰۰۰/۰۰۰ تومان	۱۸ ماهه	۱/۵۵۰/۰۰۰ تومان	۶۹/۵۰۰/۰۰۰ تومان	۶۹/۵۰۰/۰۰۰ تومان	یک روزه

- نرم افزار هوشمند • قابلیت حذف نوار Encoder • سیستم عیب یابی اتوماتیک
- توانایی چاپ پودری (ترام) • موتور Servo پاناسونیک Original • دارای تکنولوژی های iSpeed / iColor

امور مشتریان: تهران، شهرک غرب، خیابان زرافشان  
شمالی، کوچه بنفشه، پلاک ۱۱، واحد ۵  
خط ویژه: ۰۲۱ ۷۰۰ ۶۶ ۸۸۵



**سهل و ممتنع**  
شاید کار لیتوگرافی مخصوصاً در حال حاضر، بسیار ساده به نظر برسد. مشتری می‌گوید شما که کار خاصی انجام نمی‌دهید، پشت کامپیوتر نشستاید و دکمه‌ای را می‌زنید و کار حاضر و آماده از دستگاه بیرون می‌آید؛ اما به هیچ وجه اینطور نیست. حتی امروز که بسیاری از کارها را کامپیوتر با دقت و سرعت بسیار بالایی نسبت به قبل به انجام می‌رساند، باز هم کار لیتوگرافی دقت، حساسیت و توجه زیادی را طلب می‌کند، یک لیتوگراف باید توانایی‌های خاصی را در خود پرورش بدهد و این کار از دست هر کسی ساخته نیست.

آن موقع برای یک کار تهذیب که امروزه به کمک کامپیوتر و پیشرفت تکنولوژی به راحتی امکان پذیر است، می‌باید نقاشی‌های جداگانه‌ای می‌شد و برای این حاشیه‌های ۲۰ رنگ که در کتب قدیمی‌تر می‌بینید باید ۲۰ بار روتوش انجام می‌گرفت تا کار به خواسته سفارش‌دهنده نزدیک شود. یک لیتوگراف کار باید این ۲۰ نکتانوار را با تمام‌های متفاوت با خلایق و دقت زیاد روی یک فیلم منعکس می‌کند، مثلاً در کار چند رنگ آبی یا درصدهای متفاوت وجود داشت که در عین حفظ تفاوت باید به چهار رنگ تقلیل می‌یافت. آن زمان که کار به شیوه سنتی انجام می‌پذیرفت، یک طرح مراحل مختلف زیادی را از سر می‌گذرانید تا به انجام برسد. عکاسی صورت می‌گرفت و بعد باید از تمام‌های گوناگون شیشه‌ای استفاده می‌شد که توجه و صبر زیادی را طلب می‌کرد. باید حواسمان به درجه رنگ تمام می‌بود که یک وقت کار

پیچازی نشود (رنگ پس‌زمینه بر رنگ عکس تأثیر نگذارد)؛ گاهی سفارش‌هایی می‌آمد که در آنها بیش از چهار رنگ استفاده می‌شد یا مثلاً زاویه دید بدی داشتند که رفع هر کدام از اینها دقت و حوصله زیادی می‌خواست. از طرفی مشکل امکانات هم وجود داشت، تا حدی که حتی داروی ظهور را هم خودمان باید می‌ساختیم که به طور مثال فرمول آن برای کارهای دارای کنتراست (تضاد رنگی) و معمولی متفاوت بود و بر اساس نوع سفارش ساخته می‌شد که ناگفته پیداست که تبحر خاصی را لازم داشت. یاد می‌آید که در شرکت افست که بودم یک آقای تجردی نامی بود که برای تنظیم یک کار انقدر تحت فشار قرار گرفته بود که از عصبانیت کل دوربین و دستگاه‌های آن بخش را خرد کرده بود!

وقتی یک گراور را کپی می‌کردیم با همان حالتی که هنوز حساس است دو بار به مدت چند دقیقه در اسید قرار می‌دادیم تا حالت برجسته پیدا کند و بعد با نورد مرکبی روی آن می‌کشیدیم و سپس آن را می‌سوزانیدیم تا محکم شود. برای اینکه مرکب از بین نرود موادی به نام بی‌توم که قهوه‌ای سوخته بود در آن رد می‌کردند و بعد با تلمبه دستی به آن می‌زدند تا گود شود؛ این کار را چند بار تکرار می‌کردند تا یک کلیشه به دست بیاید. برای گراورسازی هم تقریباً کار به همین صورت بود ولی مثلاً وقتی کاری نرمال قرار بود حالت بگیرد باید از نوعی مرکب به نام شاپون استفاده می‌کردیم. آن زمان فقط استادها می‌توانستند رنگی‌سازی کنند و افرادی مثل مرحوم رحیمیان بودند که توانایی در آوردن حالت‌های یک عکس را داشتند. در این روش جاهایی که باید قوی می‌ماند نباید اسید می‌خورد و به همین ترتیب برای حالت‌های متفاوت در هر قطعه یک عکس باید اسیدکاری ملایم و سخت انجام می‌پذیرفت و انقدر این پروسه ادامه داشت تا اینکه کار به حالت ایده‌آل می‌رسید.

انجام می‌داد. مثلاً یک ماست‌خوری عکسی با ابعاد هفت سانتی‌متر داشت که اگر طرحی کوچک داشتیم به این معنا بود که باید هفت برابر شود و این یعنی باید هفت‌بار از روی آن عکس گرفته می‌شد. معمولاً ما عکسی متوسط می‌گرفتیم که بتوانیم در مواقع لزوم آن را کوچک یا بزرگ کنیم و حالا شما حساب کنید اگر قرار است عکسی بزرگ شده و حالتش بازتر شود و یا کوچک بشود ما باید چگونه کنتراست‌بندی کنیم که عکس در عین وضوح به شکل ایده‌آلی در بیاید. یکی از کارهای مشکل و ظریف گراورسازی همین کار بود که بسیاری از عکاسان از عهده آن به خوبی بر نمی‌آمدند، چرا که به غیر از زندگی در عکاسی خصوصاً دیگری هم لازم داشت که هر کسی حاوی آنها نبود.

قبول نمی‌کرد. حتی یک‌بار برای این مشکل ارشاد آمد و مکان و دستگاه‌های ما را پلمپ کرد. این تناقضات در آن سال‌ها برای ما مشکلات زیادی را به بار می‌آورد، مخصوصاً که جوان بودیم و در ابتدای کار و اگر عشق و علاقه به کار نبود این برخوردها به راحتی می‌توانست ما را دل‌سرد کرده و از ادامه کار باز دارد، کما اینکه بسیاری از همکاران به کارهای دیگر مشغول شدند و قید مکافات این کار را زدند. ما جوان بودیم و اینها متوجه غرور ما نبودند، از سر صبح به قول معروف قلم به تخم چشم‌مان می‌زدیم تا روزی حلال کسب کنیم اما با کارشکنی روبرو می‌شدیم. دست به سینه روبروی کارمندان این اداره و آن اداره می‌ایستادیم و چیزی هم جز حق و حقوق قانونی‌مان نمی‌خواستیم اما گویا آنها از سر دواندن ما خشنود می‌شدند و از فروتنی ما سوء استفاده می‌کردند. این برخورد با جوانی با انگیزه که برای پیشرفت در کارش به آب و آتش می‌زند و تلاش می‌کند دل‌سردکننده است. چقدر در این سال‌ها به حق و ناحق مجبور شدم چشم بگویم، حالا اوضاع به مراتب بهتر است.

من از افراد کار به دست و مسئول خواهش می‌کنم که حواسشان به عزت نفس مراجع‌کنندگان باشد و هوای برخی مشاغلی که علی‌الخصوص کار پدی و طاقت‌فرسا هستند، داشته باشند؛ چرا که این افراد به اندازه کافی تحت فشار کار هستند و انصاف نیست فشاری بیرونی آنها را آزار دهد. متأسفانه مسئولان مربوط به صنف ما در آن روزگار بیش از اینکه مادر دلسوز ما باشند زنبابی‌سخت‌گیر و کارشکن بودند.

نه اینکه چون خودم در صنف لیتوگرافان بودم این حرف را می‌زنم، اما واقعاً افرادی که این شغل را دارند انسان‌های صادقی هستند. این صداقت هم طبیعت شغل‌شان است که به رفتارشان هم رخنه کرده است. مشتری کاری اورجینال را جهت گراورسازی یا لیتوگرافی می‌آورد و رنگ خاصی را می‌خواهد و شما با هیچ کلکی نمی‌توانید رنگ دیگری را به او قالب کنید؛ نمی‌توانید رنگی سبز به او بدهی و بگویی که آبی است.

**سه وارث**  
اواخر سال ۱۳۵۶ بود که ازدواج کردم. حاصل این ازدواج چهار پسر است. فرزند بزرگم وارد کار آزاد شد اما سه تای دیگر علیرغم میل باطنی من و با توجه به اینکه سختی‌های شغلم را برایشان گفته بودم باز هم وارد کار لیتوگرافی شدند و امروز هم در همان لیتوگرافی وفا شانه به شانه هم مشغول به فعالیت هستند.

**تلخ و شیرین**  
سال ۶۹ بود و مثل امروز کارها به صورت فایل ذخیره نمی‌شدند؛ یک چاپخانه زینکی مربوط به مهیار قدس را گم کرده بود و رنگ آبی آن خراب شده بود. کار روی مقوای ۲۵۰ گرمی چاپ شده بود و من رنگ آبی آن را با کنتاکت (تماس مستقیم

**ارشاد، شهرداری، مالیات**  
محل کار ما مسکونی بود و ارشاد به ما ایراد می‌گرفت که باید اداری باشد، شهرداری می‌رفتیم و درخواست تغییر کاربری از مسکونی به اداری و تجاری می‌دادیم، می‌گفت باید صبر کنید اما این جواب را ارشاد از ما



فیلم با کاغذ حساس یا فیلم خام) در آوردم. رنگ آبی را نمی‌شود با فیلتر گرفت اما ما یک فیلتری پیدا کردیم که به آن بخورد و شاید حدود ۲۰ دقیقه آن را نور دادیم و بعد هم شش یا هفت نمونه کوچک از آن گرفتیم و رنگ را چک کردیم و سپس کار اصلی را در آوردم. این کار انجام شد اما هر کس که ماجرا را فهمید آن را باور نکرد.

سال ۶۴ بود که مشکلی برای من پیش آمد و مجبور شدم حتی مغازه‌ام را برای چند روز تعطیل کنم. وجدانم در عذاب بود و از فردایی خجالت می‌کشیدم که همکارانم بفهمند مغازه‌ام تعطیل شده و فکر کنند مشکلات دیگری باعث بیکاری‌ام شده و یا بی‌عرضه بودم و خلاصه از اینکه بر سر زبان‌ها بیافتم بسیار ناراحت بودم. دوست و همکار خوبی با نام مهدی اسبقی داشتم که خدا بیاورم سنگ صبور من بود و چون برادری بزرگ‌تر یار و یاور روزهای سخت من بود. برای گریز از فشار فکری نزد او رفتم و در مغازه او مشغول به کار شدم. به او گفتم که حقوق نمی‌خواهم و فقط می‌خواهم سرم گرم کار باشد. او حال مرا دید و علت را جویا شد؛ به من دلداری داد و امید بخشید؛ گفت تو کارت واقعا خوب است فقط باید ایستادگی کنی و طلسم را بشکنی، باید بروی و کارت را انجام بدهی و به هیچ چیز اهمیت ندهی، بعد از مدتی خودش درست می‌شود؛ من هم همین کار را کردم، واقعا هم جواب داد و توانستم با بی‌اعتنایی از بحران فکری‌ام بگذرم.

خاطره شیرینی که سال‌ها است در ذهنم مانده مربوط به زمانی می‌شود که در گراورسازی شرق کار می‌کردم. جوان بودم و هنوز شیطنتهایم باقی بود. گراورسازی شرق در ساختمانی قدیمی قرار داشت و تاریک خانه بیچ در پیچی داشت. یک روز برق رفت و کارکنان آنجا هم که دیدند چند دقیقه گذشت و برق نیامده دست از کار کشیدند و گفتیم که از فرصت استفاده کنیم و کمی استراحت و تفریح کنیم. قرار شد کسی بیرون برود و کمی تقلا بگیرد که دور هم بنشینیم. صاحب کار آنجا دایی بنده جناب جعفریان بود که چون بزرگ آنجا بود گفت من پول می‌دهم و رفت تا از جیب لباسش که پشت در تاریک‌خانه او بران بود پول در بیاورد. من زودتر رفتم و جای لباس او، پشت در ایستادم و او که از شدت تاریکی چشمش جایی را نمی‌دید، در جستجوی لباس پشت در را با دستانش جستجو کرد و به جای لباس دستش به صورت من خورد، متعجب شدم و ترسیدم و اگر خنده من در نیامده بود فریاد می‌کشید. حالا هم هرگاه صحبتی پیش بیاید از او می‌پرسم: دایی در تاریکی چی دیدی؟

■ کمپوت گیلاس

توصیه من به سایر جوانان این است که وارد کاری نشوند که دوستش دارند. از طرفی برای انجام کاری که به آن علاقه دارند و به استعداد خودشان در آن واقفند، پافشاری کنند و با پشتکار به آن بپردازند، مطمئن باشید کاری که با این رویکرد انجام پذیرد حتما موفقیت‌آمیز خواهد بود. کسی که به کارش علاقه‌مند باشد شب و روز برایش فرقی ندارد چون کاری که می‌کند احساس نشاط و خرسندی دارد. خود من زمانی که کار می‌کردم همین‌طور بودم، ساعت پنج و شش عصر که می‌شد همه می‌رفتند اما من متوجه زمان نبودم و اغلب تا پاسی از شب مشغول به کار بودم. وضعیت طوری بود که وقتی به خانه می‌رسیدم، خدایم‌بازم مادر می‌گفت: پسر مگه زن و بچه‌ات گرسنه هستند؟ در حالی که من اصلا حقوق برایم مهم نبود بلکه از کاری که می‌کردم لذت می‌بردم و همین‌طور تشنه‌ام‌وختن بودم و در این راه



خستگی را نمی‌شناختم. عاشق کارم بودم و از دیدن رنگ‌ها به وجد می‌آمدم.

اوایل دهه شصت من با چاپ بهار همکاری می‌کردم و اکثر طرح‌های روی کمپوت را من دست کردم. کارخانه در مشهد واقع بود و کاغذهای دور آن را چاپخانه بهار بر اساس زینک من به چاپ می‌رساند. خدا رحمت کند آقای ابراهیم حقیقی را که نقاشی‌های آنها را در عین سادگی به قدری زیبا می‌کشید که احساس می‌کردی از خود میوه عکس برداری شده است و اصلا خود میوه در خدمت حاضر است. طراحی‌هایی از گلایی، آلبالو، سیب، زردآلو و دیگر میوه‌های کمپوتی در اختیار من قرار می‌گرفت که یادم هست در میان همه آنها تفکیک رنگ‌های گیلاس با طیفی از رنگ‌های صورتی و خاصی که داشت از همه سخت‌تر بود. ۱۲ عدد از این‌ها را چهار رنگ چاپ می‌کردیم و باید طوری در کنار هم قرار می‌دادیم که یک تیغ بزنند و حالا شما حساب کنید که ما باید با چه ظرافتی این فیلم‌ها را در کنار هم قرار می‌دادیم که وقتی روی آن دست می‌کشیدی برجستگی آنها را متوجه نشوی و یا چگونه ترام‌ها را کپی کنی که در همه‌جا یکسان و یک رنگ باشند.

این کار حوصله زیادی می‌خواست که متأسفانه امروز در کمتر جوانی می‌توان سراغش را گرفت. جوان امروز کم حوصله است و می‌خواهد ره صد ساله را یک شبه طی کند. خدا را شاکرم که فرزندان من هم مثل خودم کاری و با حوصله هستند، آن‌ها صبح ساعت هفت‌ونیم سر کارشان هستند و از کاری که دارند راضی و خشنودند. آن‌ها با علم به سختی‌های این کار آن را برگزیدند. متأسفانه امروز پول‌پرستی دارد جای خداپرستی را می‌گیرد و مصرف‌زدگی بیداد می‌کند، این فرهنگی اشتباه و آزاردهنده است. امیدوارم هرچه

زودتر مشکلاتی نظیر بیکاری حل شود و جوانان بتوانند به کاری که به آن علاقه دارند بپردازند.

■ کتاب خاطرات

هنگام ورود استاد به دفتر مجله کتابی در دست ایشان خودنمایی می‌کرد. چند عکس خاطره‌انگیز از ایام گذشته در میان این کتاب بود (که برخی از آنها زینت‌بخش صفحات گفت‌وگو شدند) و این بهانه‌ای برای توریق آن شد. کتابی کوچک در مورد کپی‌کاری در گراورسازی که عکس‌های نمونه آن آنقدر خاطره‌انگیز بودند که نمی‌شد در برابرشان مقاومت کرد، از کتاب جویا شدیم و دو عکس از آن را در همین صفحه به کار بردیم.

این کتابی که می‌بینید توسط آقای بهمن پارسا تهیه شده است و برمی‌گردد به سال‌های اولیه کار من در گراورسازی پاسارگاد. ایشان دوست یکی از شرکای پاسارگاد بود و زمانی که لنزی مشکل داشت و یا قرار بود یک عکس چندبرابر بزرگ‌تر شود به ما کمک می‌کردند. لنزهای معمولی دوربین‌ها می‌توانستند حداکثر عکس را تا دو برابر بزرگ کنند و برای افزایش سایز بیشتر و چند برابری باید عملیاتی انجام می‌پذیرفت که از دست هر کسی بر نمی‌آمد. آقای پارسا در آلمان تحصیل کرده بودند و در این کارها کمک‌حال ما بودند، به علاوه ایشان از آلمان لنزی را برای دوربین خود آورده بودند که می‌توانست عکس را بیش از ۱۰ برابر بزرگ‌تر کند. این کتاب را ایشان نوشته است و تمام عکس‌ها و نمونه‌های آن را خودش تهیه کرده است، من سال‌ها است که آن را حفظ کرده‌ام. روزگاری گراورسازی در زمهره یکی از هنرهای والا و فنی شمرده می‌شد و این کتاب برای من یادآور آن روزها است.



انواع جوهر:

جوهرهای سالونت برای تمامی هد های اسپکترا و کونیکا

جوهر UV برای هد Konica

جوهرهای LED UV برای هد های Epson & Ricoh

Eco-Solvent

ساخت کشور چین و تایوان

جوهر UV چینی لیتری 250/0000

تلفن: 021-88700564      تلفکس: 021-88700568      همراه: 09199013049



سرشک از رخم پاک کردن چه حاصل

## مردم‌داری بزرگ‌ترین ویژگی مرحوم حسن قاسمی بود



غم جدایی هرچند به قدر ذره‌ای باشد خُلق خُلق را تنگ و دل آدمی را در اندوهی غرق می‌کند که از درون، مایه حیات را می‌بلعد. آن سوی پرواز اگر اوج روح آدمی را به دنبال داشته باشد، این سوی آن حقیضی خاک است و همنشینی اندوه و از همین‌روست که پسر به یاد پدر می‌خواند: «وقتی از شهر به پرواز در آمدن تن تو / دست در گردنم انداخت غم رفتن تو» اما این همه ماجرا نیست. دل‌کندن با درد همراه است و درد همخانه اشک و سرشک.



### ■ علاجی بکن کز دلم خون نیاید

هرچند نمی‌توان کاری کرد که از دل آدمی خون نیاید و پشت هر پنجره یک بغض به یاد یار رفته گل می‌کند و خاطره‌های دور نزدیک می‌شوند و خاطره‌های نزدیک و شفاف آهسته آهسته دور و دورتر... همه‌چیز به همین دیروز بود که... و همین پریروز که... ار جاع می‌شود اما دریغ که در دیروز و امروز او دیگر نیست و فردا که قیامت شود همه مهمان ابدیتیم. پسر اما می‌خواند: «پشت هر پنجره یک بغض به یادت گل کرد / زنده شد در دل شب خاطره روشن تو».

### ■ نوگرا و به‌روز بود

امیرحسین قاسمی، فرزند خلف مرحوم حسن قاسمی درباره پدر به چاپ و نشر می‌گوید: پدرم حدود ۵۰ سال در صنعت چاپ فعالیت داشتند. در سال ۹۴ لیتوگرافی طلوع را تأسیس کردند، قبل از آن در روزنامه کیهان کار می‌کردند و جزو تیمی بودند که در زمان تأسیس روزنامه کیهان به انگلیس اعزام شدند تا دوره پیش از چاپ را در کمیانی کداک بگذرانند. سوابق فنی و حرفه‌ای پدر خیلی زیاد است. در حدود ۴ سال پیش، وزارت ارشاد به عنوان پیشکسوت از پدر تجلیل کرد. ایشان ۳۰ سال عضو هیات مدیره اتحادیه و تعاونی صنایع لیتوگراف بودند و مدت مدیدی را در زمان ریاست آقای مدنی نایب رئیس اتحادیه لیتوگراف بودند. بعد از آن ۴ سال ریاست اتحادیه را عهده‌دار شدند. همیشه واحد پسر از نظر فنی جزو مجموعه‌های به‌روز و از امکانات روز لیتوگرافی بهره‌مند بوده است. ایمج‌ستر را به پلیت‌ستر و دستگاه‌های به‌روز کمیانی‌های بنام جایگزین کرده بودند. شاید. مجموعه پدر تنها مجموعه‌ای بود که قسمت لیتوگرافی سنتی، کلیشه‌سازی و بخش مدرن، دستگاه‌های دیجیتال و به‌روز را در کنار هم داشت.

### ■ فرزندان

نمره زندگی پدرم دو فرزند است من و خواهرم. خواهرم مهندس نرم‌افزار کامپیوتر هستند و حدود ۸ سال بخش دیجیتال لیتوگرافی طلوع را مدیریت کردند. خودم قبلاً از تمام مدرسه از دوره راهنمایی کاملاً درگیر کار پدر بودم بعد از اخذ دیپلم زمانی که دانشگاه رشته معماری قبول شدم - زیاد به کار چاپ مربوط نبود - بخش ایمج‌ستر لیتوگرافی را مدیریت کردم، سال ۷۹ مجموعه طلوع پردازش را در زمینه تبلیغات و چاپ دیجیتال تأسیس کردم این مجموعه جزو اولین‌ها در چاپ دیجیتال بود. من نیز در ادامه راه پدر عضو هیات مدیره و دبیر اتحادیه لیتوگراف هستم و در سال ۸۵ با همراهی دوستان انجمن چاپ دیجیتال را تأسیس کردم و عضو هیات مدیره انجمن چاپ دیجیتال نیز بوده‌ام.

### ■ یاد و خاطره

همیشه از خاطره‌های می‌گفتند که به قبل از انقلاب برمی‌گردد، زمانی که نیل آرمسترانگ (اولین فضانوردی که به ماه سفر کرد) به ایران آمده بود. پدرم می‌گفتند که با امکانات آن زمان توسط تیمی که در روزنامه کیهان بودیم با عکسی که صبح از نیل آرمسترانگ گرفته شده بود عصر چاپ شد و در هنگام بازدید از روزنامه کیهان به دستش دادیم و سورپرایز شدن او را فراهم کردیم.

خاطره دیگر پدر مربوط به ساخت مهر مرجعیت امام خمینی است که از سمت دفتر امام به آقای مدنی رجوع می‌کنند و ایشان هم ساخت کلیشه مهر را به پدر می‌سپارند تا انجام دهند.

### ■ یاد از صداقت

جدای از تمام موارد به شدت سورپرایز شدم زمانی که دیدم همه از پدرم خاطره خوشی دارند و از او به نیکی یاد می‌کنند، حتی جوان‌ترهای صنف هم با خاطره خوش از او یاد می‌کردند. بزرگ‌ترین ویژگی او صداقت، مردم‌داری و امانت‌داری بود. در این مدت وقتی با دوستان قدیمی‌شان مانند آقایان خمسه‌پور، سمیعی‌زاده و جاوید صحبت می‌کردم همه‌اش از صداقت و امانت‌داری ایشان صحبت می‌کردند.

امیرحسین با پدر می‌گوید: خواستم به رسم ادب متنی آماده کنم تا از تسلی‌دهندگان فقدانست و همراهان در روزهای سخت بیماری‌ات و رفقای جان در مسیر زندگی‌ات تشکر کنم، با مقدمه‌ای بر آنچه بودی. اما دلم پر از غم است و صد عجب پر از شغف، پر از شغف به خاطر آن که بزرگی روح و کارنامه بودند هر آنکه تو را می‌شناسد را مشغوف می‌کند و پر از غم که این همه را یکجا از دست داده‌ام.

تو رفته‌ای... با تحمل سختی‌های چند سال آخر که به اعتقاد من با مرام همیشگی‌ات با تحمل رنج، رفتنت را به تأخیر انداختی، جنگیدی و ماندی، چرا که به حق از ما قوی‌تر بودی و ما را توان از دست دادن ناگهانی‌ات نبود... دست مریزاد مرد بزرگ. معلمی بزرگی بودی که بودند سراسر درس بود بی‌کلام و بی‌شعار و رفتنت پرواز.

در روز رفتن به گواه شاهدهان از زمین خاکی حتی جسم را با خود نبردی، که آنچه بود همه بزرگی روح بود و از جسم پاره‌ای استخوان، که شرط پرواز سبکبال بودن بود و تو آیین پرواز را خوب می‌دانستی.

مسارم، من و خواهرم به عنوان همه فرزندان به ساده‌زیستی تو، به عدم تعلق تو به هر آنچه متاع زمینی می‌خوانند شهادت می‌دهیم و دوستان و همراهانت به زندگی صادقانه تو و همگان به مهربانیت گاهی با هم شعر می‌خواندیم، گاهی برایت شعر می‌خواندم، گاهی می‌گفتی برایم شعر بخوان از حافظ، کوجه‌باغ‌های نیشابور کدکنی، از سهراب... خواستم شعری برایت بنویسم ولی چه دشوار بود، انگار تمام شعرهای عالم را برای تو سروده‌اند، در روزهای تلخ بیماری‌ات همیشه این متن زیبا از شهید آوینی در ذهنم مرور می‌شد و چون و چراهای مراسم بود، که می‌گویی: و مگر نه آنکه گردن‌ها را باریک آفریده‌اند تا در مقتل کربلای عشق آسان‌تر بریده شوند؟ و مگر نه آنکه از پسر آدم عهدی ازلی ستانده‌اند، که حسین را از سر خویش بیشتر دوست داشته باشد؟ و مگر نه آنکه خانه تن راه فرسودگی می‌پیماید تا خانه روح آباد شود؟ و مگر این عاشق بی‌قرار را بر این سفینه سرگردان آسمانی، که کره زمین باشد برای ماندن در اسطبل خواب و خور آفریده‌اند؟ و مگر از درون این خاک نردبانی به آسمان نباشد خبر گرم‌هایی فربه و تن‌پرور برمی‌آید؟ پس اگر مقصد رانه اینجا، در زیر این سقف‌های دل‌تنگ و در پس این پنجره‌های کوچک که به کوجه‌های بن‌بست باز می‌شوند نمی‌توان جست بهتر آنکه پرنده روح دل در قفس نبندد، پس اگر قصد پرواز است قفس ویران بهتر پرستویی که مقصد را در کوچ می‌بیند، از ویرانی لاتماش نمی‌هراسد.

در پایان از مادر بزرگوارم که پروانه‌وار تا پرواز تو را همراهی کرد و به حق، حق رفاقت را تمام کرد قدردانی می‌کنم و دوستان چروکیده‌اش را می‌بوسم... عاشقی شیوه زندان بلاکش باشد. چاپ و نشر ضایعه درگذشت مرحوم حسن قاسمی را تسلیت می‌گوید.



## خورده ریز در یک جا

حتماً در مسافرت سیم موبایل یا هندزفری یا اقلام ریز خود را در مکان خاصی نمی‌توانید بگذارید معمولاً سیم موبایل و هندزفری به هم گره می‌خورند یا در کیف‌باز می‌شود ما کار را آسان کردیم. سیم موبایل و اجزای ریز و پول خرید خود را در این جعبه بگذارید و آسان در کیف خود جای دهید و در زمان پیدا کردن بدون هیچ مشکلی همه اجزای ریز خود را در دست بگیرید.

جهت دیدن دیگر محصولات به وب سایت ما مراجعه کنید.

• ۰۹۱۳ ۸۹۸ ۴۱ | • ۰۲۱ ۵۵ ۵۷ ۶۴ ۴۹  
• WWW.KAVIAS.COM | KAVIAPEN@YAHOO.COM







## تجلیل از وزیر فرهنگ و ارشاد اسلامی

مراسمی باشکوه با همراهی اکثر روسای اتحادیه‌های صنعت چاپ استان‌های سراسر کشور برای تجلیل از مسئولین دولتی و مجلس و رو نمایی از دومین کتاب غلامرضا شجاع با عنوان «مجموعه مقاله‌ها درباره اقتصاد، تعاون و صنعت چاپ» در دوازده تیر محل هتل باباطاهر برگزار شد.

در این مراسم نهمین سالگرد پرواز میلاد شجاع گرامی داشته شد. این مراسم که در فضایی متفاوت و حضوری کم‌نظیر از مسئولین وزارت فرهنگ و ارشاد اسلامی و نمایندگان فعلی و اسبق مجلس شورای اسلامی، برگزار گردید با حضور نخبگان و پیشکسوتان صنعت چاپ، ناشران، کاغذ و کارتن و مطبوعات همراه بود.

شروع برنامه با خوش‌آمدگویی غلامرضا شجاع نماینده تشکل‌های صنعت چاپ استان‌های کشور به جز تهران آغاز و از غلامرضا امیرزاده ایرانی پیشکسوت صنعت چاپ دعوت به عمل آمد تا اداره مراسم را به عهده بگیرند.

امیرزاده در ابتدای این مراسم درباره اهمیت و جایگاه صنعت چاپ و نشر در ارتقای فرهنگ صحبت کرد و بیان داشت حال و روز فرهنگ و نشر خوب نیست اما باید تلاش کنیم و من از همین جا از مسئولین ارشاد برای همکاری با صنعت چاپ تشکر می‌کنم.

در ادامه از آقای سوری هم‌دوره دانشگاه چاپ و دوست مرحوم میلاد شجاع دعوت به سخنرانی شد. سوری در ارتباط با فعالیت‌ها و خصوصیات میلاد و تلاش‌های او در مدت زمانی که در دانشگاه چاپ سخن گفتند و همچنین از همراهی و جایگاه پدر، مرحوم میلاد و همت و برای چنین گردهمایی بزرگ با حضور بزرگان چاپ در ارتقای جایگاه فرهنگ در ایران تقدیر و تشکر نمود.

دکتر بهبهانی مدیرعامل شرکت تعاونی مطبوعات کشور و از پیشکسوتان روزنامه‌نگاری نیز با اشاره به این نکته که اگر مکتوبات فرهنگی مانند روزنامه و کتاب رونق نداشته باشند، صنعت چاپ هم رونق نخواهد داشت، فرهنگ هم رونقی ندارد وی افزود: امیدوارم هرچه زودتر صنعت چاپ و نشر از رکود خارج شود.

وی افزود: متأسفانه مطبوعات در بدترین وضعیت موجود به سر می‌برند و من در این همه سال چنین وضعی را ندیده بودم. بنده بی‌مهری مسئولان را عامل این رکود می‌دانم. سپس با تمجید از نقش آقای شجاع در چاپ و مطبوعات و به بیان اصالت خاندان شجاع پرداخت و از ایشان در ارتباط با نقش مهمی که در کمک به چاپ و نشر و مطبوعات خصوصاً در حوزه مصرف‌کنندگان کاغذ و دفاع جانانه آقای شجاع در ارتباط با جلوگیری از افزایش تعرفه کاغذ، تمجید نمودند.



انصاری‌پور بعد از دکتر بهبهانی پشت تریبون قرار گرفت. وی با تأکید بر اینکه متأسفانه در استان‌ها صنعت چاپ در میان نیازهای فرهنگی، مغفول مانده و پیش از این بودجه‌ای در وزارت ارشاد برای صنعت چاپ دیده نشده است گفت: متأسفانه در سال‌های گذشته در بحث مالیات صنف سلیقه‌ای عمل می‌شد ولی به همت وزیر ارشاد و نشست که با مدیران سازمان امور مالیاتی انجام شد تلاش‌هایی جهت شفاف‌سازی و پرهیز از اعمال سلیقه متمیزین، برای رسیدن به عدالت مالیاتی صورت گرفت.

انصاری‌پور رئیس اتحادیه چاپخانه‌داران اصفهان، ضمن تصریح بر اینکه صنعت چاپ، یکی از صنایع بزرگ و مهم کشور است و دولت باید بیشتر از گذشته به آن توجه کند، افزود: ما یک صنعت بزرگ هستیم و امیدوارم روزی برسد که یک همایش ده هزار نفری با حضور اهالی چاپ در ورزشگاه آزادی برگزار کنیم.

وی ضمن دفاع از موجودیت تشکل‌های صنعت چاپ استان‌ها از اقدامات آقای شجاع تشکر و قدردانی کرد و یاد مرحوم میلاد شجاع را گرامی داشت و از برگزاری باشکوه مراسم تشکر کرد.

امیرزاده: شنیدم بعضی از افراد درباره مراسم امشب که خود را منتسب به اتحادیه‌ها می‌دانند چه ناعادلانه قضاوت کردند. سه مناسبت امروز و فعالیت و پویایی را (یعنی

تجلیل از مسئولین، بزرگداشت نهمین سالگرد میلاد و رونمایی کتاب) با سکون خود سرکوب می‌کنند.

امیرزاده با اشاره به یادداشتی از مدیرکل اسبق ارشاد گفت: جلال ذکایی به چه زیبایی فرمودند جلسه امروز بهانه بود. بهانه‌ای برای یادآوری اینکه تأثیرگذار بودن، بودجه نمی‌خواهد، خدمتگزاری ادعا نمی‌خواهد، کارگشایی از همکاران و هم‌صنفی‌ها نیازمند تیترو عنوان نیست. برای احترام و عمل فقط همت لازم است. تبدیل رؤیا به واقعیت فقط نیازمند از خودگذشتگی است. غلامرضا شجاع امروز یک تنه با اتکا به همت مثال‌زدنی تشکل‌های استانی صنعت چاپ، یک بار دیگر ثابت کرد که برای حل مشکلات، طرح دغدغه‌های صنفی و تقدیر از همه کسانی که اهالی چاپ و نامدار آنها هستند فقط همت بلند و پایمردی است که کارساز است.

امیرزاده در ادامه جلسه افزود: موضوع گفته شده در ارتباط با سه مناسبت امشب و قضاوت عده‌ای قلیل در مورد شجاع از طرف مدعیان چاپ که به اصل ماجرا وقوف ندارند ولی بی‌محبا داوری می‌کنند، برای من سنگین بود و من طاعت حمل نداشتم. دوم برای آن عده که از اصل ماجرا خبر دارند اما با سکوت و نان







# شرکت ساتا (سمند اندیشه تابان)

ارائه کننده دستگاه های تکمیلی چاپ



## ساخت اروپا

- مشخصات فنی دستگاه**
- عرض کار ..... ۳۵۶-۱۱۵ میلیمتر
  - حداکثر تعداد خطوط روی صفحه ..... ۱۵ عدد
  - سرعت بر ساعت ..... ۴۳۰۰ برگ
  - گرمای کاغذ برای خط تا ..... ۸۰-۴۰۰ g/m<sup>2</sup>
  - گرمای کاغذ برای پرفراژ ..... ۸۰-۲۵۰ g/m<sup>2</sup>
  - حداقل و حداکثر فاصله خط تا ..... ۱-۹۹۹ میلیمتر
  - ابعاد دستگاه ..... ۱۳۲۰ x ۷۶۰ x ۴۶۰ میلیمتر
  - وزن ..... ۱۴۰ کیلوگرم
- ویژگی ها**
- قابلیت ذخیره برنامه
  - امکان خط تا و برش عمود بر هم به صورت همزمان
  - میزکار بزرگ، مناسب تا سایز A۴
  - دارای ابزار پرفراژ و برش چرخشی
  - قابلیت تنظیم زاویه کاغذ روی میزکار
  - تعویض آسان ابزارهای خط تا و پرفراژ
  - قابلیت تنظیم ضخامت خط تا در دو اندازه
  - قابلیت تغذیه خودکار تا سرعت ۳۰۰۰ برگ در ساعت

### جدید خط تا و پرفراژ اتومات A2



AirSpeed 450



پشت تریبون قرار گرفت. وی در آغاز سخنان خود با اشاره به زحمات بی سابقه وزیر محترم فرهنگ و ارشاد اسلامی جناب دکتر صالحی امیری به دلیل عقد دو تفاهم نامه بین وزارت صنعت، معدن و تجارت و ارشاد و وزارت اقتصاد و دارایی، از منعقد شدن این تفاهم نامه ها ابراز خرسندی کرد.

سپس به نماینده وزیر، دکتر طالبزاده مشاور وزیر ارشاد، همچنین دکتر علی اصغر کاراندیش معاون توسعه برنامه ریزی منابع، مهندس رضوانی نماینده معاون امور فرهنگی ارشاد و حجت الاسلام پژمان فر، رئیس کمیسیون فرهنگی مجلس لوح تقدیر و هدایا تقدیم گردید. گفتنی است در این برنامه از طرف چاپخانه بانک ملی توسط دکتر منصوری قرآن نفیس به تقدیرشدگان اهدا شد.

سخنران پایانی مراسم دکتر علی اصغر کاراندیش معاون وزارت ارشاد بود که با اشاره به اقدامات وزارت ارشاد درباره تفاهم نامه با وزارت صنعت و تجارت و معدن، گفت که تفاهم نامه ها به دلیل نگاه ویژه وزیر محترم ارشاد به صنعت چاپ منعقد شد.

وی سپس با اشاره به تفاهم نامه مهم این وزارتخانه با وزارت اقتصاد و دارایی به پیگیری های مداوم در جایگاه مسئولین دو وزارتخانه اشاره کرد و افزود: وزیر محترم ارشاد اعتقاد دارند که اهالی فرهنگ، هنر، چاپ و نشر می بایست در ارتباط با مالیات دغدغه نداشته باشند و با درخواست اینجانب اولین کارگروه تخصصی با نمایندگان صنعت چاپ بین دو وزارتخانه تشکیل و در اولویت کارگروهها قرار دارد. کاراندیش از زحمات خانم دکتر حیدری مدیر کل حقوقی ارشاد به خاطر پیگیری ها و قبول زحمت تقدیر کرد.

دکتر کاراندیش اظهار کرد: موضوع تعرفه کاغذ و بحث های تخصصی آن با کمک مهندس برازش و دیگر همکاران در همراهی با بخش خصوصی و حمایت از چاپ و نشر و مطبوعات در دفاع از مصرف کنندگان و جلوگیری از افزایش تعرفه واردات کاغذ سیاست وزارت ارشاد بوده است.

وی تاکید کرد: در این راستا تعامل با مجلس شورای اسلامی و اهالی این بخش و البته دفاع از تولید داخلی، سیاست ماست. سیاست وزارت ارشاد در بخش های دیگر مانند نمایشگاه کتاب، واگذاری به بخش خصوصی است. اقدامات خیلی خوبی انجام هم شده و ادامه خواهد یافت. در پایان ضمن تشکر از تشکیل چنین جلسات با اهمیتی از زحمات تشکلهای صنعت چاپ استان ها و آقای شجاع نیز تقدیر کرد و شادی روح میلاد را از خداوند متعال خواستار شد.

چاپ روزهای آفتابی داشته باشد و در ادامه یاد میلاد شجاع را گرامی داشت.

امیرزاده گفت: با خواندن این بیت: «چون توانستم ندانستم چه سود / چون بدانستم توانستم، نبود» که تکملهای بر اظهارات دکتر رضا منصوری بود، از حجت الاسلام والمسلمین پژمان فر دعوت کرد که سخنران بعدی باشد.

رئیس کمیسیون فرهنگی مجلس با اشاره به این نکته که شرایط کشور به گونه ای است که بدنه دولت مدام توسعه پیدا می کند و اگر این روند ادامه پیدا کند مشکلات حل نمی شود و این مینا هنوز هم درست نشده است، گفت: برای حل این مسئله

**دکتر کار اندیش: وزیر محترم ارشاد اعتقاد دارند که اهالی فرهنگ، هنر، چاپ و نشر می بایست در ارتباط با مالیات دغدغه نداشته باشند**

**دکتر رضا منصوری: صنعت چاپ در دهه گذشته شاهد خدمتگزاران ارزنده ای در ارشاد و بخش خصوصی بوده و ما قدردان تمام این تلاش ها هستیم**

همت گسترده نیاز است، یک بخش این وضعیت به مجلس باز می گردد که شرایطی فراهم کند که دولت چابک شود و دولت رقیب بخش خصوصی و صنعت چاپ نباشد، وی افزود: اعضاء صنعت چاپ هم باید با حضور در کمیسیون فرهنگی مجلس مطالبات خود را پیگیری کنند.

پژمان فر ضمن انتقاد به درست اجرا نشدن اصل ۴۴ در تمام دولت ها اظهار داشت: به جای واگذاری صنایع ذیل اصل ۴۴ به بخش خصوصی، بخش خصوصی درست کرده اند.

سپس دومین کتاب غلامرضا شجاع به نام «مجموعه مقاله ها» با حضور بزرگان فرهنگ همچون حجت الاسلام دعایی و مصباحی مقدم، پژمان فر، دکتر کاراندیش، اسداله جامی، خانم دکتر حیدری، استاد عربستانی، حمید قبادی و خسرو طالبزاده رونمایی شد.

غلامرضا شجاع به نمایندگی از تشکلهای صنعت چاپ استان های کشور با به همین بهانه

به نرخ روز خوردن و مصلحت اندیشی یک طرفه، سالهاست از این طرز تلقی و رفتار رنج کشیده و به غایت زبان دیده ایم.

امیرزاده با یادآوری روز حادثه مربوط به میلاد گفت: شجاع در جلسهای مربوط به صنعت چاپ با مسئولین وزارت ارشاد (با تلفن خاموش) که برای صنف بچنگد و از منافع صنف دفاع کند، حضور داشت. اگر چند ساعت زودتر مطلع می شد... شاید خواست خدا چیز دیگری بود!

امیرزاده همچنین با یادآوری خدمات غلامرضا شجاع ادامه داد: اهالی صنعت چاپ به شجاع و به خانواده او بدهکارند. انسانیت حکم می کند که مراتب مرهون و مدیون بودن را بجا آورند. نه آنکه زخمی ابدی برای این خانواده گذاشته و حقیقت را واژگونه جلوه دهند.

امیرزاده سپس از مشاور معاونت هنری وزارت ارشاد دعوت کرد که پشت تریبون قرار گیرند. حمید قبادی دانا از مسئولین اسبق معاونت فرهنگی در ادامه این مراسم با اشاره به اینکه ماهیت دولت ها به سختی تغییر می کند گفت: تغییر ساختار این ماهیت سخت و دشوار است و شاید حال و روز صنعت چاپ خوب نباشد. بنابراین باید مسیری که تاکنون پشت سر گذاشته شده را مجدداً ارزیابی کنیم. ما باید تلاش کنیم ظرفیت های نهادهای غیردولتی را افزایش دهیم. وی همچنین با تاکید بر این نکته که صنعت چاپ وابستگی به دولت ندارد افزود: سرمایه های صنعت چاپ توسط برخی از نهادهای دولتی هم اکنون در حال احاطه شدن است. اقتصاد محدود صنعت چاپ رو به خاموشی است. هیچ نهاد دولتی و نیمه دولتی نباید به سرمایه گذاری در صنعت چاپ مجاز باشد و نباید به رقیب بخش خصوصی تبدیل شود.

مشاور معاونت هنری وزارت ارشاد اظهار داشت: امشب جناب شجاع نشان داد که تا زمانی که حرکت نکرده ایم موانع بسیار بزرگ به نظر خواهد رسید، اما وقتی با کمی اعتماد به نفس به سمتان حرکت کنیم خواهیم دید خودشان کنار می روند. این رفتار به معنی بزرگواری است.

دکتر رضا منصوری مدیرعامل چاپخانه بانک ملی از دیگر سخنرانان این مراسم بود. وی با بیان اینکه صنعت چاپ در دهه گذشته شاهد خدمتگزاران ارزنده ای در ارشاد و بخش خصوصی بوده و ما قدردان تمام این تلاش ها هستیم گفت: نمونه آن جناب شجاع می باشد و امیدوارم صنعت





## نقشی که الماس می‌زند

گفت‌وگو با سعید حاجیلو، مدیرعامل مجتمع چاپ نقش الماس

(بخش اول)

■ میلاد حاتمی

کربن تحت فشار و حرارت بسیار زیاد الماس می‌شود. الماس سختی بیش از حدی کشیده تا در عین زیبایی شکفت‌انگیز، سخت‌ترین جسم جهان باشد؛ وه که چه زیباست نقشی که الماس می‌زند.



یک بنر تبلیغاتی در فضاهای مجازی دست به دست می‌چرخد و توجه ما را به خود جلب کرد. یک مجموعه چاپ نام آشنا و خوشنام، ماشین‌های آخرین مدل (هایما S7، پژو ۲۰۶ و ۲۰۷ هر کدام یک دستگاه)، چند دستگاه موتورسیکلت (۱۰ دستگاه آپاچی ۱۵۰) و گوشی موبایل (۷ دستگاه آیفون ۷) هدیه می‌دهد!

این اولین بار بود که یک فعال صنعت چاپ اینچنین جوایز ارزنده‌ای را به مشتریان خود ارائه می‌داد و از این‌رو برای ما جای سؤال داشت. می‌دانستیم که مجتمع چاپ نقش الماس برای ارتباط بهتر با مخاطبانش که مشتریانی از اقصی نقاط کشور آنها را تشکیل می‌دهند، سری جوایزی را تعبیه کرده که هر ماه به قید قرعه به آنها اعطا می‌کند، اما یک قرعه‌کشی سالانه با جوایزی فراتر از معمول که نمونه آن را تنها در مراکزی دولتی چون بانک‌ها سراغ داریم، حرکت نوینی بود که در تاریخ چاپ کشور بی‌سابقه بوده است.

وقتی مدیری مدبر تدبیر کند مهم نیست که مجموعه‌اش در چه جایگاهی باشد، او با خوش فکری به زودی رکوردها را جا به جا خواهد کرد. باور کنید حجم توفیق این افراد بالاتر از آن است که قابل تحویل باشد، هیچ درس و دانشگاهی این جهش را منتج نمی‌شود، این یک استعداد است. برای این شماره به سراغ سعید حاجیلو رفتیم، یکی از آن مدیران مستعدی که ذکرش رفت (در شماره‌های بعدی که به کار خاص آنها و مجتمع چاپشان پرداخته خواهد شد دلیل این مدعا مستدلا بررسی خواهد شد)، تا در مورد چگونگی این طرح و تفکری که پشتوانه آن بوده است سخن بگوییم.

کنجکاوی ما را بر آن داشت که در کسب و کار نقش الماس سرک بکشیم تا شاید راز موفقیت آنها را بهتر درک کنیم. خوش‌رویی، خوش‌قولی و کیفیت والای کار آنها از جمله شاخص‌هایی هستند که اعتماد و اعتبار نقش الماس را نزد مشتریان و بازار خلق کرده‌اند. صحبت ما با سعید حاجیلو به درزاکشید و طی آن از زیر و بم کارهایش پرسیدیم و ریزه‌کاری‌هایی که باعث شده نقش الماس از یک کار به ظاهر ساده موفقیتی اینچینی کسب کند را جویا شدیم. سؤالات زیادی پیرامون کارت ویزیت به شیوه‌های فرم عمومی و خصوصی مطرح شد و بازدیدی از خط تولید و مجتمع فوق‌العاده مدرن چاپ نقش الماس داشتیم که شرح همه آنها در یک شماره امکان نداشت از این‌رو تصمیم داریم در پیوستاری خاص این مجتمع به پوشش این مطالب بپردازیم. در این شماره تمرکز ما روی فصل‌های جوایزی نقش الماس قرار داشت که در ادامه خاستگاه و هدف آن و همچنین مشروح جزئیات آن را از زبان مدیر این مجموعه می‌خوانیم.



ما از ابتدا مشتری را رئیس خود دانسته و به خواسته‌های او توجه لازم را مبذول کرده‌ایم. به اصطلاح با روی غلتک افتادن کار نقش الماس و زیاد شدن روز به روز مشتریانش، ما برای کسب اعتماد آنها تا جایی که تکنولوژی اجازه می‌داد کیفیت را بالا بردیم و پس از آن باید راهی دیگر برای اقناع بیشتر مشتری پی می‌گرفتیم. مخاطب ما از ما ماضی بود و ما را تبلیغ می‌کرد و حالا وظیفه ما بود که از او تقدیر کنیم، طرح‌های تخفیفی راهی بود که به نظرم رسید و آن را در دستور کار قرار دادیم، تا مدتی هم بر این منوال گذشت.

نقش الماس از آغاز راه و همواره گوش شنوای انتقادات و پیشنهادات مشتریانانش بوده و علت بالندگی آن هم احترام بی‌چون و چرا به درخواست‌های مخاطبانش بوده است. نقش الماس احساس می‌کرد که مشتریانش به تشویق بیشتری نیاز دارند و از این‌رو و برای قدردانی بیشتر طرحی را تحت عنوان قرعه‌کشی‌های ماهیانه در نظر گرفت. این طرح از سال ۱۳۹۳ راه‌اندازی شد و طی آن هر ماه به قید قرعه به مشتریان هدایای تقدیم شد. هیچ پاداشی توان جبران مهر و محبت، خلوص و پیشنیایی یاران ما را ندارد اما نقش الماس وظیفه خود دید تا با این کار کوچک بخشی از محبت و توجه مشتریان خود را جبران کند و هدایایی که انتخاب می‌کند در شأن والای این عزیزان باشد.

نقش الماس از شروع این روند ۳۴ دوره قرعه‌کشی و اهدای جوایز خود را بدون هیچ خللی هر ماه برگزار کرد و چون همانطور که اشاره شد به نیاز مشتری توجه داشته و شنوای حرف‌های او بوده با توجه به تعدد آنها باز این خصیصه را حفظ کرده و بنا به درخواست اکثریت، قرعه‌کشی امتیازی را نیز در دستور کار خود قرار داد تا به خواسته آن عزیزان هم جامه عمل بپوشاند.

نقش الماس با طرح جوایز ماهیانه خود سعی داشت به تمامی مشتریان به یک چشم نگریسته و کمال احترام را رعایت کند اما از طرفی برخی مشتریان عمده ما هم محق بودند، آن‌ها می‌خواستند طبق سایر قرعه‌کشی‌های معمول

یک امتیاز ویژه داشته باشند. با بررسی‌های بیشتر نقش الماس تصمیم گرفت در پانزدهمین سالگرد شروع فعالیتش یک قرعه‌کشی امتیازی به راه بیندازد تا به درخواست مشتریان عمده‌اش هم احترام بگذارد.

بر اساس این تصمیم علاوه بر قرعه‌کشی‌های معمول ماهیانه یک طرح اهدای جوایز دوره‌ای هم طراحی شد که طی آن مشتریان ما که از ۱۵ تیر تا ۱۵ اسفندماه از ما خرید داشته باشند در قرعه‌کشی بزرگ پایان سال ما شرکت کرده و عید ۹۷ را با هدایای نقش الماس خوش‌تر خواهند بود.

مطابق این طرح هر یک میلیون تومان خرید مساوی است با یک امتیاز؛ ناگفته پیداست که هر چه خرید بیشتر باشد امتیاز بالاتر رفته و شانس برنده شدن افزایش می‌یابد. علاوه بر این به خاطر احترام به نظر مشتریان عمده خود قرار گذاشته شد که تنها کسانی که ۳۰ امتیاز (که با خرید حداقل ۳۰ میلیون تومان به دست می‌آید) کسب می‌کنند در قرعه‌کشی یک دستگاه هایما S7 شرکت داده شده و به همین منوال افراد ۲۵ امتیازی و ۲۰ امتیازی می‌توانند به ترتیب در قرعه‌کشی یک دستگاه پژو ۲۰۷ و یک دستگاه پژو ۲۰۶ شرکت کنند. افرادی که ۱۰ امتیاز کسب کنند در قرعه‌کشی ۵ دستگاه موتورسیکلت آپاچی ۱۵۰ شرکت داده خواهند شد و برای مشتریانی که تنها یک امتیاز به دست بیاورند ۷ عدد گوشی موبایل آیفون ۷ در نظر گرفته شده است.

نقش الماس در پی خشنودسازی مشتریان و مخاطبان خود طرح‌های تشویقی را بنا نهاده تا بهانه‌ای باشد برای حفظ ارتباط تنگاتنگ مجموعه با سایر عزیزانی که از اقصی نقاط کشور او را برگزیده‌اند. ما به پاس اعتماد آنها فصول متفاوت اهدای جوایزی را تعبیه کرده‌ایم که به زودی شما را از آنها آگاه می‌کنیم.

این عقیده و مرام نقش الماس است که اقبال عمومی را پاس داشته و برای هرچه بهتر شدن کیفیت کالا و خدماتش بکوشد. آموزش‌های پیوسته ارتباطی و فنی برای کارکنان، نوسازی‌های مداوم خط تولید و استفاده از دستگاه‌های مدرن، راه‌اندازی سایت و سایر شبکه‌های اجتماعی برای سهولت دسترسی مشتریان، کنترل قیمت در حین بالا بردن کیفیت و ایجاد تنوع در اجناس بخشی از کارهایی هستند که ما برای جبران اعتماد یاران نقش الماس مدنظر قرار داده‌ایم.

نقش الماس سعی کرده همواره با ایده‌های نو در بازار خود اولین بوده و پاسدار اعتماد مشتریانش باشد. سال ۹۴ بود که یک دستگاه چاپ بی‌سوی (UV) جنیوس به مجموعه اضافه شد که اثر شگفتی بر روی تنوع سفارشات ما داشت و برای تشویق و آشنایی بیشتر مشتریان با این ماشین یک طرح تخفیفی و تشویقی هم برای آن تعبیه کردیم که در کوتاه‌مدت جواب گرفتیم و امروز این دستگاه به خوبی در حال بهره‌وری است. این روند تا روزی که نقش الماس انتخاب اول برترین‌های کسب و کار کشور باشد ادامه خواهد داشت؛ بجا است که مژده دهم به زودی خبرهای خوش بیشتری از ما به گوش‌تان خواهد رسید.

بخش ارتباط با مشتریان در کنار سایت مجتمع چاپ نقش الماس به آدرس [www.naghshealmas.com](http://www.naghshealmas.com) پاسخگوی تمامی سؤالات احتمالی شما در این زمینه خواهد بود. گفتنی است که این سایت در کنار اپ‌تورهای این مجتمع در زمینه سفارشات آنلاین و پیگیری سفارشات و سایر همکاری‌های از این دست مدرسان مخاطبان نقش الماس در سراسر کشور عزیزمان خواهد بود.

در شماره‌های بعدی مجله منتظر شرح گشت و گذار ما در مجتمع چاپ نقش الماس و همچنین توضیحات مدیر مدبر این مجتمع در مورد کسب و کار موفقش، باشید.

**جشنواره پانزده**  
مجتمع چاپ نقش الماس

۱۵ روز تعطیلات نوروز ۳۷ را با ۱۵ جایزه ارزنده ماسری کنید

**جایزه ویژه**  
یک دستگاه خودرو هایما بلند هایما برای یک نفر

به مناسبت پانزدهمین سال فعالیت مجتمع چاپ نقش الماس با "پانزده" جایزه ارزنده به قید قرعه و "پانزده" جایزه بدون قرعه کشی در خدمت شما خواهیم بود.

با خرید از کلیه محصولات مجتمع چاپ نقش الماس (فرم‌های عمومی و اختصاصی) از ۱۵ تیر ماه تا ۱۵ اسفند ۹۶ در این جشنواره شرکت کنید.

### هر یک میلیون تومان خرید = یک امتیاز

یک دستگاه خودرو بلند هایما برای یک نفر

حداقل امتیاز برای شرکت در قرعه کشی ۳۰ امتیاز به ازای هر ۳۰ میلیون تومان خرید یک نفر

یک دستگاه خودرو پژو ۲۰۷ برای یک نفر

حداقل امتیاز برای شرکت در قرعه کشی ۲۵ امتیاز به ازای هر ۲۵ میلیون تومان خرید یک نفر

یک دستگاه خودرو پژو ۲۰۶ برای یک نفر

حداقل امتیاز برای شرکت در قرعه کشی ۲۰ امتیاز به ازای هر ۲۰ میلیون تومان خرید یک نفر

۵ دستگاه موتور سیکلت آپاچی برای ۵ نفر

حداقل امتیاز برای شرکت در قرعه کشی ۱۰ امتیاز به ازای هر ۱۰ میلیون تومان خرید یک نفر

۷ عدد گوشی موبایل آیفون ۷ برای ۷ نفر

حداقل امتیاز برای شرکت در قرعه کشی ۱ امتیاز به ازای هر یک میلیون تومان خرید یک نفر

بوت اطلاع از چگونگی نحوه امتیازها و شانس برنده شدن در جوایز مختلف به کلیه هایم‌ها نیز توجه فرمایید

مبلغ خرید	شماره شانس	شماره شانس	شماره شانس	شماره شانس	شماره شانس	شماره شانس
۱۰۰۰۰۰۰	۱	۱	۱	۱	۱	۱
۱۰۰۰۰۰	۱	۱	۱	۱	۱	۱
۱۰۰۰۰	۱	۱	۱	۱	۱	۱
۱۰۰۰	۱	۱	۱	۱	۱	۱
۱۰۰	۱	۱	۱	۱	۱	۱
۱۰	۱	۱	۱	۱	۱	۱
۱	۱	۱	۱	۱	۱	۱

مراجعه خرید ذکر شده در این جدول مثال‌هایی هستند برای تفهیم موضوع. بهمن است. مبلغ ذکر شده (باله حداقل باکی ۱ میلیون تومان) نیز حق‌روال این جدول. شانس برای برنده شدن خواهد داشت.

**مراسم قرعه کشی و اهدای جوایز:**  
مراسم قرعه کشی و اهدای جوایز با دعوت از مدیران وزارت محترم ارشاد، وزارت بازرگانی، روسای اتحادیه های چاپ و کاغذ، بازرسی کل کشور و تعدادی از پیشکسوتان و بزرگان صنعت چاپ و همچنین با حضور مشتریان واجد شرایط شرکت در جشنواره در پایان اسفند ماه ۹۶ برگزار خواهد شد.





# Shigh-Pack®

## شای پک

### بازرگانی کیهان

وارد کننده ملزومات چاپ، کارتن سازی، جعبه سازی و قالبسازی



دستگاه برش لیزر



چاپ فلکسو ۲، ۳ و ۴ رنگ



لمینت کارتن (دستی، اتومات، نیمه اتومات)



دایکات فکی و طلاکوب در ابعاد مختلف



دایکات نیمه اتوماتیک و اتوماتیک



خط کش و برش ورق کارتن



سلفون کش حرارتی (واتر بیس)



جعبه چسبانی



دوخت کارتن (اتومات، نیمه اتومات، پدالی)

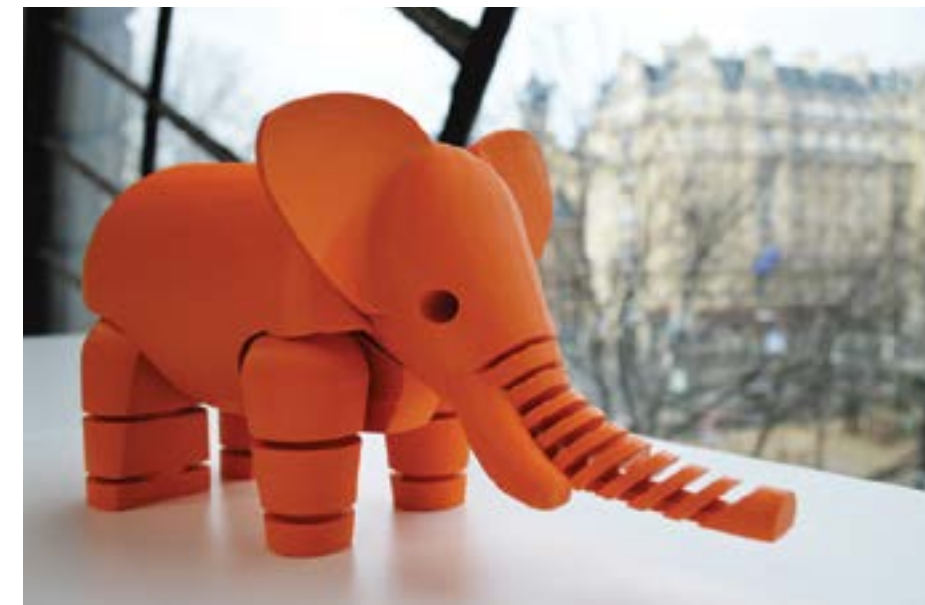

## مزایای چاپ سه بعدی



نوشته: بن رد وود  
مهندس مکانیک در شرکت 3D Hubs  
مترجم: محمود سمیعی

به احتمال زیاد چاپ سه بعدی جایگزین بسیاری از روش‌های قدیمی که تا به حال وجود داشته می‌شود. یک چاپگر سه بعدی توانایی این را دارد که برنامه‌های کاربردی زیادی را در مدت کوتاه به نحو احسن ارائه دهد. با آشنایی کامل چاپ سه بعدی طراح این امکان را پیدا می‌کند که برای تولید یک محصول مطلوب از روش‌های انتخابی متنوعی که در چاپ سه بعدی هست، بهترین را انتخاب کند و به مورد اجرا درآورد.

**سرعت:** یکی از مزایای چاپ سه بعدی سرعت بالای آن است که در روش سنتی چنین امکانی وجود ندارد. طرح‌های گوناگون تنها در مدت کوتاهی به وسیله مدل CAD از طریق سیستم‌های کامپیوتری دانلود و سپس چاپ و مورد تأیید قرار گرفته و به صورت سریع توسعه می‌یابد.

در گذشته امکان داشت که روزها یا هفته‌ها طول بکشد که طرح اولیه با افزودنی‌های لازم آماده شود و به عنوان نمونه در دسترس طراح قرار گیرد. اما در روش چاپ سه بعدی تنها ممکن است چند ساعت به طول بیانجامد در حالی که اضافه کردن مواد تولیدی به سیستم سنتی و قدیمی مستلزم صرف زمان زیادی است در روش چاپ سه بعدی زمان مصرفی بسیار کوتاه شده و محصول نیز با کیفیت بسیار بالا عرضه می‌شود. در روش سنتی هنگام قالب‌گیری تزریقی ممکن است زمان آن هفته‌ها به طول بیانجامد ولی در این روش زمان مصرفی بسیار کم شده است.



توانایی تولید یک قسمت از کار در یک مرحله به مقدار قابل توجهی از هدر رفتن وقت جلوگیری می‌کند و زمان وابستگی به ماشین‌ها، جوشکاری‌ها و رنگ‌کاری‌ها را بسیار کوتاه می‌کند و به طراح این فرصت را می‌دهد که تولید نهایی را با دقت بیشتری کنترل کند. کارشناسان فرایند چاپ سه بعدی را مرحله (فرمز) در قیاس با فرایند تولید سنتی (سیاه) نامگذاری کرده‌اند.

**هزینه:** هزینه ساخت یک محصول به سه بخش تقسیم می‌شود. هزینه‌های عملیاتی ماشینی، هزینه مواد مصرفی و هزینه‌های کار و کارگر.

**هزینه‌های عملیاتی:** بسیاری از چاپگرهای سه بعدی چه از طریق دسک تاپ (میز کار کامپیوتر) و چه از طریق کامپیوترهای laptop هدایت شوند توانایی یکسانی دارند. بسیاری از فناوری‌های



صنعتی چاپ سه بعدی، مقدار زیادی انرژی را برای تولید محصول مصرف می‌کنند. اگر چه توانایی تولید یک شکل هندسی پیچیده در یک مرحله دلالت بر کیفیت و بازده بالاتر این روش چاپی دارد، اما با تمامی این اوصاف هزینه‌های عملیات ماشینی چاپ سه بعدی نسبت به هزینه‌های تمامی شیوه‌های چاپی به خاطر اینکه کمترین نیروی کار و هزینه را دارد، اهمیت زیادی دارد.

**هزینه مواد:** هزینه مواد مصرفی در چاپ سه بعدی به میزان فراوانی بستگی به فناوری که به کار می‌رود، دارد. چاپگرهای دسک تاپی FDM از کویل‌های رشته‌های که حدود ۲۵ دلار در کیلوگرم است استفاده می‌کنند این در حالی است که چاپگرهای SLA به رزین (صمغ) برای تولید احتیاج دارند که این ماده در خرده‌فروشی‌ها ۱۵۰ دلار در لیتر فروخته می‌شود. مواد زیادی در بازار برای چاپ سه بعدی وجود دارد که در قیاس با چاپ سنتی کار کردن با آن بسیار مشکل است. مثلاً پودر نایلونی در هر کیلوگرم در روش SLS ۷۰ دلار ارزش دارد، در حالی که ساجمه‌های پلاستیکی که در قالب تزریقی استفاده می‌شود تنها ۲ تا ۵ دلار در هر کیلوگرم است که در بازار هم موجود است.

**هزینه نیروی کار:** یکی از سودمندترین بخش چاپ سه بعدی در قیاس با چاپ سنتی هزینه نیروی کار است. در اکثر چاپگرهای سه بعدی تنها به یک کارگر ساده نیازمندیم که یک دکمه را بفشارد. سپس ماشین به طور اتوماتیک پردازش کار را به طور کامل انجام می‌دهد تا اینکه فرآیند تولید محصول تولیدی مورد نظر به پایان برسد. حال اگر بخواهیم این فرآیند را با روند سنتی مقایسه کنیم، در روش سنتی احتیاج به ماشین‌های تخصصی و نیز کارگران زبده و ورزیده داریم. اما در فرآیند چاپ سه بعدی هزینه کارگر تقریباً صفر است. مقدار مواد افزودنی به دستگاه که در چاپ سه بعدی استفاده می‌شود در قیاس با روش سنتی برای تولید طرح اولیه بسیار ناچیز است. در نتیجه استفاده از چاپ سه بعدی نسبت به روش‌های دیگری مثل (قالب‌گیری تزریقی) بسیار ارزان‌تر است. برای تولید یکی از قطعات تولیدی رقابتی بین روش جدید و روش قدیم وجود دارد. اگر تولید یک محصول با حجم کم باشد مستلزم هزینه‌های هنگفت است. به همین خاطر مقرون به صرفه‌تر است که محصول مورد نظر با حجم زیاد تولید شود.

**کاهش خطر:** برای ساخت یک نمونه اولیه از محصول ممکن است هزینه و زمان زیادی لازم باشد. حال اگر نمونه اولیه تولید شده و بخواهیم



تغییر کوچکی در آن بدهیم، مسلماً مستلزم هزینه مضاعف است. اگر بتوانیم تأییدیه یک نمونه اولیه آماده تولید را قبل از سرمایه‌گذاری بر روی لوازم تولیدی مثل قالب‌ها، ابزارآلات و قطعات را بگیریم تولید نمونه اولیه ریسک و خطر کمتری را شامل می‌شود و این امر موجب اعتماد به نفس بیشتر قبل از اینکه سرمایه‌گذاری کلان برای تولید انبوه صورت پذیرد، می‌شود.

**پیچیدگی و آزادی طراحی:** محدودیت‌های تحمیل شده توسط چاپ سنتی بر روی آنچه که می‌تواند به طور کلی ساخته شود، مناسب چاپ سه بعدی نیست چرا که در چاپ سه بعدی قسمت‌هایی که ساخته می‌شوند، در یک زمان و در یک لایه قرار می‌گیرند و نیازی به طرح‌های پیشنهادی، بازسازی‌ها و استفاده از ابزارهای گوناگون ندارند. این مساله به طراحان این امکان را می‌دهد که طرح‌های زیادی را آزادانه پیاده کنند و این بدین معنی است که بسیاری از طرح‌های هندسی به راحتی به وجود می‌آیند و مجموعه‌ای از طرح‌های پیچیده به آسانی می‌تواند توسط فناوری‌های چاپ سه بعدی تولید شود.

**سفارشی‌سازی:** چاپ سه بعدی نه تنها اجازه طرح‌های گوناگون و متنوع را می‌دهد بلکه امکان سفارشی‌سازی یک محصول را هم فراهم می‌آورد. در چاپ سه بعدی مواد افزودنی در اطراف محل تولید قرار می‌گیرند سپس یکی از قسمت‌ها به طور کامل و در یک مدت زمان محدود مناسب، یکبار تولید می‌شود. ناگفته نماند که اخیراً استفاده از چاپ سه بعدی توسط فناوری پزشکی و صنایع دندانپزشکی برای تولید سفارشات مصنوعی مورد توجه قرار گرفته است، دندان‌های ایمپلنت و سایر موارد استفاده شده در دندانپزشکی از این جمله هستند. از ورزندگان‌های حرفه‌ای و در سطح بالا گرفته تا عینک‌های آفتابی و لوازم جانبی نیز از همین موارد چاپ سه بعدی هستند.

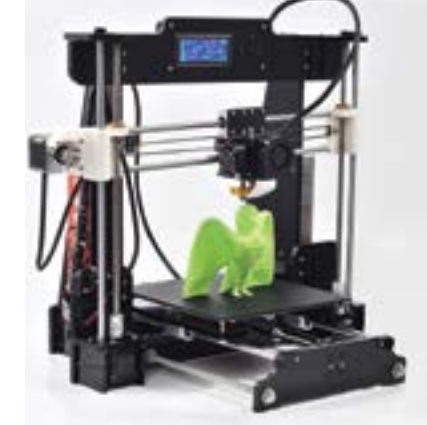

به همین خاطر چاپ سه بعدی اجازه می‌دهد که در تک‌تک تولید قطعات سفارشی صرفه‌جویی نیز صورت پذیرد.

**سهولت دسترسی:** چاپ سه بعدی حدود ۳۰ سال است که به وجود آمده ولی بیشترین رشد آن در ۵ سال اخیر بوده است و این به خاطر درخواست‌های فراوان برای این شیوه چاپی است. در سال ۲۰۱۵ تنها بیش از ۲۷۸ هزار از این نوع چاپ (چاپ سه بعدی) برای چاپگرها (پرینترها) قیمتی بالغ بر ۵ هزار دلار در سطح جهانی داشت و این درحالی است که تعداد پرینترها در سه سال آخر دو برابر شده است و در بخش‌های گوناگون صنعت چاپ به کار گرفته می‌شود. بر اساس گزارشات شرکت Wohlers در سال ۲۰۱۵ تعداد زیادی از پرینترها زیر قیمت ۵ هزار دلار در آن سال فروخته شدند.

**پایداری:** روش‌های تولید کم‌هزینه‌های مثل دستگاه‌های تراش CNC یا تبدیل مقدار زیادی از مواد اصلی باعث می‌شود که مواد زائد زیادی تولید شود. در چاپ سه بعدی به طور کلی تنها از مواد مورد نیاز استفاده می‌شود و آن هم زمانی است که یک محصول در مرحله تولید قرار می‌گیرد. در بسیاری از مراحل چاپ سه بعدی از موادی استفاده می‌شود که قابل بازیافتند و می‌توانند دوباره به عرصه تولید برگردند و چون از ضایعات دوباره استفاده می‌شود در نتیجه مواد زائد آن به حداقل می‌رسد.

در سال‌های اخیر افزایش تعداد زیادی از ماشین‌های سه بعدی در جهان تأثیر زیادی بر صنعت چاپ گذاشته است، به خاطر اینکه کسی که با دستگاه چاپ سه بعدی کار می‌کند باید کاملاً آن را شناخته و درک صحیحی از کارکرد با آن داشته باشد به همین خاطر لزومی ندارد که طرح‌های مختلف برای کارشناسان تولید ارسال شود. و همین امر (عدم ارسال ماده تولیدی از مکانی به مکان دیگر) باعث کاهش حمل و نقل و هزینه حمل آن و نیز بر روی محیط زیست هم تأثیر مثبت دارد. این مساله همراه با توانایی چاپ و تولید لوازم یدکی باعث می‌شود که رد پای کمتری از کربن در تولید محصولات چاپی سه بعدی وجود داشته باشد.

# فروشگاه سلفون

# بهارگی

عرضه‌کننده سلفون واترپیس و حرارتی مات و براق شیرینگ بسته‌بندی، استرج و انواع چسبهای سلفون‌گشی

نمایندگی چسب شایا شیمی

انواع ورق‌های لمینت A3 و A4 و ۱۵۰ میکرون



آدرس فروشگاه: چهارراه سیروس، به طرف بل ری

کوچه آل آقا کوچه خشک یز پلاک ۳

تلفن: ۳۳۵۰۶۶۴۷ ۳۳۵۰۶۶۳۸

فکس: ۳۳۹۱۱۲۴۵ موبایل: ۰۹۱۲۱۳۸۰۴۲۲

آدرس کارگاه: باقر شهر،

مجتمع صنعتی تجریشی، فاز ۱.

بلوک A، پلاک ۱۷



## Hoodis Pars Printing Complex

مجتمع چاپ هودیس پارس

جاده مخصوص کرج بین کیلومتر ۱۵ و ۱۶، خیابان  
پنج‌سره دوم، پلاک ۳۰۰، کسب‌وکار هفتم شرقی، پلاک ۳  
تلفن: ۰۲۱ - ۴۴۹۳۶۱۸ | فکس: ۰۲۱ - ۴۴۹۳۶۱۹

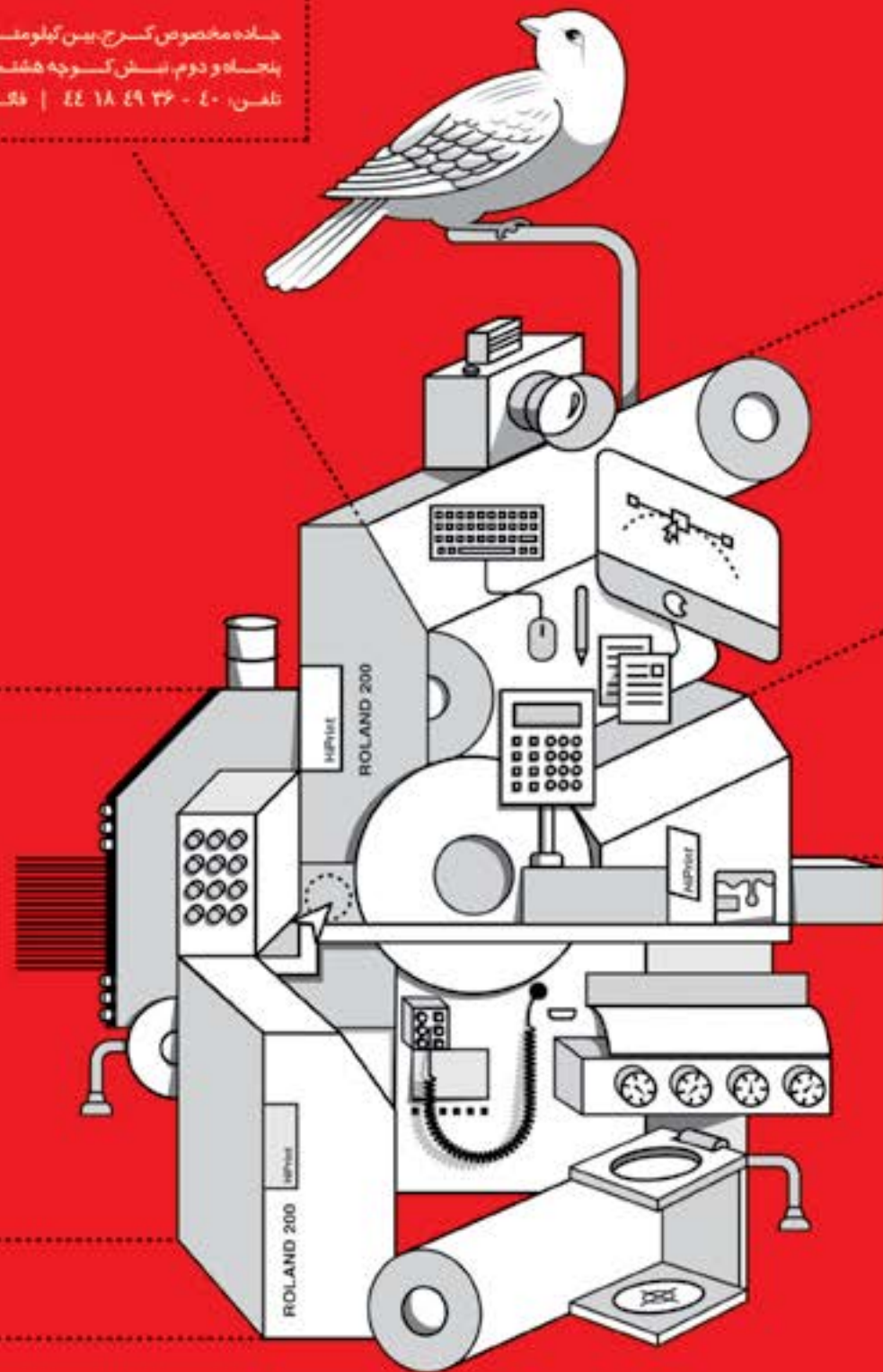

WHEN QUALITY MATTERS

چاپ افست دوورقی پنج‌رنگ با لاک و اتریس Roland 200 HiPrint  
چاپ افست دوورقی پنج‌رنگ (Roland 200) خشک‌کن IR  
لیتوگرافی | سلفون کشی | دایکات فول اتوماتیک ۱۰۰۰×۷۰ | تانلی  
لترپرس | جعبه چسبانی | امباس | آتلیه طراحی | عکاسی  
صنعتی | فیلم‌برداری صنعتی و ساخت تیزرهای تبلیغاتی

## گروه تولیدی آراین

پیشرو در تولید انواع جلدهای گالینگور، سلفونی و چرمی  
تولید انواع زونکن و لوح تقدیر، جلد گوشه‌گرد سلفونی، گالینگوری

● ماشین جلدسازی و جعبه‌سازی ● ماشین اتوماتیک برش طاقه ● طلاکوب اتوماتیک



تولید روزانه  
۱۵۰۰۰  
جلد پایه رومی



● از ۱ تکه مقوا تا ۶ تکه



تهران، خیابان شهید رجایی، شهرسنگ، خیابان سوم، شماره ۱۹

تلفن: ۳۳۳۱۶۷۸۴ - ۳۳۴۷۶۱۵۳

[www.btiran.ir](http://www.btiran.ir)



**HERFE & FAN**  
Industrial  
Machine Productor



**HERFE & FAN**  
www.herfofan.com  
info@herfofan.com



بیووی فول اتومات



سلفون واتر بیس  
فول اتومات، شیت کن



لمینت فول اتومات



دایکات فکی



چسب گرم تک گیره



آدرس کارخانه: کیلومتر ۲۰ جاده خاوران، بعد از پمپ بنزین صحرا، جاده قیامدشت به  
حصار امیر، اول شهرک انقلاب، صنایع ماشین سازی حرفه و فن

تلفن: ۰۲۱-۳۶۰۸۱۹۱۹      فکس: ۰۲۱-۳۶۰۸۱۹۲۰      همراه: ۰۹۱۲۱۴۳۹۷۶۸  
آدرس دفتر: میدان بهارستان، خیابان ظهیرالاسلام، کوچه تکابو، پلاک ۷، طبقه دوم شرقی  
تلفن: ۰۲۱-۳۳۹۹۲۲۵۷      فکس: ۰۲۱-۳۳۹۷۴۰۵۴      همراه: ۰۹۱۲۲۹۳۳۱۱۸

و طرح توجیهی و مکتوباتی که رسماً تقدیم به  
ارشاد شده را ارائه دهند. مدیر کل محترم دفتر  
امور چاپ می‌فرمایند در ۴ سال گذشته حتی  
یک صفحه مکتوب و قابل بررسی که همراه با  
پیشنهاد یا راهکار برای حل مشکلات باشد به  
دفتر امور چاپ ارائه نشده است.

بنده هم بعنوان نماینده شهرستان‌ها اعتقاد  
دارم می‌بایست قوانین اصلاح و حل شود کدام  
راهکار را کتباً ارائه داده‌اید.

اینکه می‌فرمایید مالیات فقط از خریدار نهایی  
می‌بایست دریافت شود درست، ولی تحقیقاتی که  
توسط سازمان امور مالیاتی انجام شده نشان می  
دهد که از ۱۹۶ کشور جهان تعداد ۱۶۷ کشور  
مالیات بر ارزش افزوده مانند کشور ما انجام  
می‌شود. مدرکش نیز نزد دکتر مسیحی موجود  
می‌باشد.



رئیس شرکت تعاونی سازندگان  
کلیشه و لیتوگراف:

اجازه دهید در ارتباط با موضوع مالیات شماره قبل  
نشریه وزین‌تان، نکاتی را اشاره کنم. وزارت فرهنگ و  
ارشاد اسلامی در عالی‌ترین سطح وزیر و معاونت مالیات  
حوزه فرهنگ، هنر و صنعت چاپ برایشان مهم است  
ولی باید درک درستی از جایگاه این وزارت محترم در  
دولت داشته باشیم. ما باید به دنبال حمایت ارشاد از  
صنعت چاپ باشیم نه اینکه با ادبیاتی نادرست آنان را  
مورد خطاب قرار دهیم.

به هر حال دو وزارتخانه ارشاد و اقتصاد و دارایی  
دولتی هستند که می‌بایست راهکار مناسب و قانونی  
جهت حمایت از چاپخانه‌داران بیابند. در جلسه‌ای  
که با معاونت محترم توسعه و برنامه‌ریزی جناب  
دکتر کاراندیش داشتیم فرمودند که همه تلاش خود  
را می‌کنیم ولی مسئولین اتحادیه به دنبال حمایت  
مجلس هم باشند چون مالیات بر ارزش افزوده در حال  
رسیدگی در مجلس است.

مسئولین اتحادیه‌های چاپخانه‌داران به اعضا گزارش  
دهند تاکنون چه اقداماتی کرده‌اند و با چه تعداد  
نماینده مجلس رایزنی شده است.

چرا عزیزانی که اطلاعات ندارند زحمات تشکل‌های  
صنعت چاپ استان‌ها را با همراهی معاونت محترم  
وزیر و مدیرکل حقوقی زیر سؤال می‌برند و می‌فرمایند  
مسائل در حد حرف مطرح شد. من واقعاً متأسفم اینکه  
می‌فرمایند بارها گفته‌ایم از وزارت محترم ارشاد کمک  
نمی‌خواهیم. شفاف صحبت کنید شما فقط نماینده دو  
اتحادیه تهران هستید ولی اتحادیه‌های سراسر کشور  
خواهان ارتباط و تقاضای هدایت، حمایت در جهت  
همراهی و قانونی از متولی خودشان وزارت ارشاد برای  
واحدهای کوچک و متوسط چاپی هستند، اتحادیه‌هایی  
که ادعا می‌کنند ارشاد کاری نمی‌کند لطفاً درخواست





# تبحر تجربه تدبیر

## گفت‌وگو با محمود ذوالفقاری مدیرعامل خوش فکر صنعت چاپ

مهم نیست چندبار زمین می خوری؛ مهم این است که هر بار زمین خوردی محکم تر و با اراده تر برخیزی و به جای قبول شکست و بهانه گیری، آنچه رفته را هزینه تجربه دانسته و با همتی مضاعف کار را از سر بگیری.

محمود ذوالفقاری یکی از افراد موفق در صنعت چاپ کشور است که خصیصه اوآنگارد بودن و ارتباطات بالایش باعث شده جمیع اهالی چاپ او را بشناسند. چاپ و نشر در ابتدا برای صحبت با او در مورد دستگاه‌های جدید و مدرنی که به تازگی در مجموعه‌هایش به کار گرفته سراغ او رفت اما صحبت با چنین فرد شکست‌ناپذیر و تجربه‌اندوزی بحث را به گونه‌ای به سمت تاریخ چاپ کشور سوق داد. با او وارد روایت زندگی‌اش شدیم، از ابتدای کارش شنیدیم و نظراتش در مورد صنعت داخلی را جویا شدیم که خود حدیثی مفصل شد. با حسی از تشویق و مباحثات از وجود چنین فرد خوش فکر و آینده‌نگری در صنعت کشور از خدمت او مرخص شدیم اما از او قول گرفتیم که در نوبتی دیگر، وقتی بگذارد و از مجموعه‌های جدیدش برایمان بگوید و ما را با تکنولوژی‌های جدید و دستگاه‌های به‌روزی که به کار برده آشنا کند. بخوانید داستان شروع یک کسب‌وکار محلی کوچک را که از زیرزمینی مسکونی شروع شده و به مجموعه‌های شهر چاپ و کسب‌وکار بین‌المللی رسیده است.



### ■ جوان ترین مدیر چاپخانه

چاپ کار پدری من بود؛ ایشان بیش از ۶۰ سال در این شغل فعالیت داشتند. من کودکی‌ام را پای دستگاه چاپ گذراندم و از همان نوجوانی به این کار علاقه‌مند شدم. پدرم در زیرزمین خانه ما چاپخانه داشت و من کار را نزد او شروع کردم. چاپخانه گلدان با دستگاه‌هایش سرزمین عجایب کودکی من بود.

علاقه و پیگیری من در چاپ آنقدر بود که در ۱۹ سالگی موفق شدم گواهی مدیریت چاپخانه را از وزارت فرهنگ و ارشاد اسلامی اخذ کنم، فکر کنم من جوان ترین مدیر چاپخانه تاریخ چاپ کشور باشم. درست یادم می‌آید که یکی از الزامات کسب این گواهینامه، داشتن ۱۰ سال سابقه کار بود؛ آن زمان مسئول این امتحان در اتحادیه چاپخانه‌داران جناب نیکوسخن بود؛ ایشان از من چهار سؤال پرسید، من به صورتی پاسخ گفتم که ایشان لازم ندیدند از من امتحان عملی بگیرند و من پای دستگاه نرفتم و دستم به آن نخورد اما تأییدیه این قسمت را گرفتم.

من هنوز با دوستانی که در آن زمان با من در چاپخانه پدرم کار می‌کردند همکاری دارم، یکی از آنها جناب نصیرزاده است که الان مدیر همین چاپخانه هستند. من با کار روی دستگاه ملخی شروع کردم و در چاپخانه گلدان همزمان اپراتوری دو دستگاه ملخی را انجام می‌دادم و در همان سن و سال هم به عنوان چاپچی، زنده بودم و در این کار حرفی برای گفتن داشتم.

### ■ چاپچی بازرگان

بعد از مدتی پدرم تصمیم گرفت چاپخانه‌ای را تعطیل کند اما من به این عشق آغشته شده بودم. آن زمان ۲۱ سال داشتم، یادم می‌آید سفارشات را از تهران می‌گرفتم و آنها را به چاپخانه یکی از دوستان در کرج می‌بردم و در زمان تعطیلی آنجا به چاپ می‌رساندم. در طول شب من به تنهایی حروفچینی، چاپ و صحافی را به انجام می‌رساندم تا به این طریق بتوانم هزینه‌های چاپی‌ام را کاهش دهم.

بعد از چند وقت پدرم چاپخانه گلدان را در محله ی جدید تأسیس کرد و مدیریت آنجا را به من واگذار کرد. دو سالی به این متوال گذشت تا اینکه به فکر راه‌اندازی کسب‌وکار تازه و اختصاصی خودم افتادم. شرکت تبلیغاتی من کارش را شروع کرد و من از همان شروع کار با خرید دستگاه‌های چاپ و راه‌اندازی آنها، در چاپخانه پدرم سرمایه‌گذاری کردم.

### ■ آینده چاپ

سال ۸۸ بود که من احساس کردم واردات ماشین دیگر برایم نه جذاب است و نه اولویتی دارد. بازار این کار اشباع شده بود و غالب افرادی هم که در این کار فعالیت داشتند یا از آن خارج شده بودند و یا حوزه کارشان بسیار محدود شده بود. افراد زیادی با علاقه نشان دادند که خودشان مستقیماً بروند و ماشین دلخواه‌شان را پیدا کرده و خریداری کنند، این اتفاقات دست به دست هم دادند و واردات ماشین‌های کارکرده را از رونق انداختند.

به خاطر روابطی که طی این سال‌ها با فروشندگان ماشین‌های دست‌دوم چاپ پیدا کرده بودم و مشتریانی که در داخل کشور داشتم به طور کلی از این کار بیرون نرفتم اما دیگر به جایی رسیده بودم که بتوانم بدون چشم داشت مالی به عشق خودم بپردازم. به فکر تخصصی کردن کار چاپخانه‌هایم افتادم و تجهیز آنها را شروع کردم. قبل از آن چاپخانه‌های من انواع کارهای چاپ را به انجام می‌رساندند اما از سال ۸۳ که ساکن خارج از کشور شدم برای مباحث مدیریتی و دوری از محل کارم به فکر تخصصی کردن کار بودم و با این نگاه شروع به برنامه‌ریزی کردم. یک مجموعه را به به چاپ کتاب و دیگری را به چاپ کارهای فانتزی و رنگی اختصاص می‌دادم. بر اساس همین دیدگاه بود که سال ۸۸ دو مجموعه ما به طور خاص به چاپ کتاب و مجلات اختصاص یافتند. سال ۹۳ بود که با یک بازیابی کلی دانستیم که چاپ کتاب و امثال آن آینده چاپ نخواهد بود، ما آینده چاپ را در بخش بسته‌بندی دیدیم و از همین‌رو سال ۹۵ بود که من در دو مجموعه چاپ بسته‌بندی و لیبل مشارکت کردم.

### ■ نام نیک و هم سرای زرنگار

همه ما می‌دانیم که سال‌های اخیر کار چاپ برای کسی درآمد انچنانی نداشته است و بازار کار نسبت به گذشته افت زیادی داشته و معدود افرادی هم که سفارشات زیادی دارند این را مدیون خلاقیت و

بازاریابی خود هستند. نوسازی خط تولید و فاصله از رقبا، ورود به دنیای مجازی و راه‌اندازی فروشگاه‌های آنلاین و راه‌اندازی بخش صادرات از جمله راهکارهای اتخاذ شده برای برون‌رفت از بحران بوده‌اند اما در نهایت چاپچی‌های قدیمی می‌دانند که بازار این کار تا چه حد محدود و کم‌بازده شده است.

من و امثال من می‌توانند به راحتی پول‌شان را در کاری پردرآمدتر سرمایه‌گذاری کنند اما از یک جایی به بعد این عشق و علاقه است که تصمیم‌گیری می‌کند. ذوالفقاری امروز به دنبال سود بیشتر نیست، من عوایدم را از این صنعت داشته‌ام و خدا را شکر احتیاج مالی ندارم، من امروز به دنبال یادگار گذاشتن نام نیک هستم، به دنبال انجام دادن کار بزرگ، اگر قرار است در این صنعت باشم، دوست دارم جای خوب آن باشم.

### ■ تولید کارآفرین

در حال حاضر بیش از ۵۰۰ پرسنل در مجموعه‌های من مشغول به کار هستند و حالا این چقدر در کشور مسا اهمیت و جایگاه دارد را نمی‌دانم اما تا به حال کسی بابت آن برای ما تره‌ای خرید نکرده است. در سایر ادارات دولتی که مرتبط با کار ما هستند نه تنها از این‌جا احترام و توجهی کسب نکرده‌ایم بلکه همیشه توبیخ و کارشکنی دیده‌ایم. من تا به حال نه از اتحادیه و نه از وزارتخانه مربوط تفقد و تشویقی ندیده‌ام. وقتی خود خانواده چاپ با ما برخورد خوبی ندارد دیگر چه انتظاری می‌توان از غیر داشت.

من مایل به نام بردن نیستم شاید که باعث دلخوری برخی دوستان شود اما در همین حد بگویم که بسیاری از چاپچی‌های ورزیده و صاحب‌کار امروز در مجموعه‌های تحت تکفل من رشد کرده و کارآزموده شده‌اند. باور کنید موفقیت امروز آنان نه تنها حسادت و بخلی در من برنمی‌انگیزد بلکه از اینکه توفیق روزافزون‌شان را می‌بینم احساس شعف و مباهات می‌کنم.

آن‌ها باعث می‌شوند که احساس کنم راه را درست

رفته‌ام. امروز محمود ذوالفقاری به این معروف است که کارکنان اسبقش مدیران و چاپخانه‌داران موفقی شده‌اند و این خوشحالی غیر قابل وصفی به من می‌دهد. اگر شما اشتغال‌زایی را از این منظر نگاه کنید می‌بینید که من باعث شده‌ام افراد کسب‌وکار خود را داشته باشند و کارکنانی مختص به خود، که همه اینها در کارآفرینی مؤثرند.

### ■ مجموعه‌های اختصاصی موفق

اولین مجموعه من با نام خجسته در سال ۱۳۷۴ بازگشایی شد. بعد از آن سال ۷۹ سبزرنگ فعالیتش را آغاز کرد و در ۸۲ خجسته نو شروع به کار کرد، ۸۸ محل چاپخانه قدیمی خجسته را با چاپ طایفه ترکیب کردیم و یکسال بعد در یک بنای استیجاری چاپخانه خجستان را راه‌اندازی کردیم و پس از مدت کمی موفق شدیم مکان آن را بخریم و با اطمینان و قدرت بیشتری ادامه بدهیم. جدیداً هم که دو چاپخانه پر و برجیس را راه‌اندازی کرده‌ایم که در بخش بسته‌بندی و لیبل فعالیت خواهند داشت.

من امید زیادی به کار در بخش بسته‌بندی و لیبل دارم. دستگاه‌های فوق‌العاده‌ای را در این بخش به کار گرفته‌ایم که هم‌اکنون در مرحله تست هستند و ظرف یکی دو ماه آینده به بهره‌برداری خواهند رسید. ماشین‌های ما در این بخش افسست لیبل هستند، افرادی که با این حوزه آشنایی دارند توانایی این دستگاه‌ها را می‌دانند. نمونه این دستگاه‌ها در کل کشور کمتر از انگشتان دست است که از آنها سه دستگاه از ترکیب افسست و یونیت‌های فلکسو و هلیو در مجموعه برجیس ما واقع در شهریار نصب و راه‌اندازی شده‌اند.

مساراه‌اندازی یک مجموعه لیبل قدرتمند در کشور را نیاز روز آن دانستیم؛ بر اساس آمار گفته می‌شد که سالانه بیش از ۱۲۰ میلیون دلار از





سفارشات ما در بخش لیبِل به خارج از کشور عودت داده می‌شود که آمار قابل توجهی بود و یک نقطه ضعف بزرگ برای صنعت چاپ ما به حساب می‌آمد. ما با نگاه جلوگیری از خروج ارز کشور و با امید به سودآوری وارد این حوزه شدیم و تا جایی که امکان آن وجود داشته سعی کرده‌ایم که استانداردهایمان را در حد چاپخانه‌های روز دنیا بالا برده و بتوانیم هموطنان‌مان را از سفارش کار به خارج از کشور بی‌نیاز کنیم.

### ■ ماشین‌هایی با یونیت‌های متعدد

حدود ۸ سال پیش اولین ماشین‌های ۸ رنگ را من به ایران وارد کردم، سایر دوستان یا جا به اندازه کافی نداشتند یا جسارت و ریسک‌پذیری به آنها اجازه این اعمال را نمی‌داد. بر اساس یک باور اشتباه چاپچی داخلی فکر می‌کند که ماشین‌های عریض و طویل قابلیت کار خوب و با کیفیت درآوردن را ندارند.

یک دهه پیش بسیاری از چاپخانه‌دارها معتقد بودند یک دستگاه چهار و نیم ورقی نمی‌تواند کاری به خوبی دو ورقی چاپ کند. من به خاطر سابقه کار چاپ در خارج از ایران و بازدید از خط تولید چاپخانه‌های کنبری در اقصی‌نقاط جهان می‌دانستم که این حرف اشتباه و واهی است، سایز ماشین هیچ تأثیری روی کیفیت کار تمام شده ندارد. من جزو کسانی بودم که از تبدیل دستگاه‌هایم به دستگاه‌های بزرگ‌تر استقبال کردم و ماشین‌های ۱۰۰ در ۷۰ چهار و نیم ورقی را به کار بستم و پس از آن به سمت تهیه دستگاه‌های ۸، ۱۰ و ۱۲ رنگ رفتم.

باید توجه داشت در یک بازار رقابتی مسائلی چون هزینه‌ها، بازاریابی و سرعت و کیفیت کار نهایی از شاخص‌های مهم و تأثیرگذار هستند و یک دستگاه به‌روز، بزرگ و قدرتمند توان آن را دارد که هزینه‌ها را کاهش داده و کیفیت و سرعت را مضاعف کند، به این صورت با راضی نگاه داشتن مشتری در امر بازاریابی هم توفیق حاصل خواهد شد. حتی امروز هم فکر کنم غالب ماشین‌های چند رنگ موجود در کشور را من داشته باشم؛ من دو دستگاه چهار و نیم ورقی هشت رنگ و یک دستگاه دو ورقی ده رنگ داشتم و به تازگی هم یک دستگاه چهار و نیم ورقی دوازده رنگ به مجموعه اضافه شده که چند ماهی است آن را نصب و راه‌اندازی کرده‌ایم.



بدون کاربران زبده آنها به یک مشت آهن‌پاره تشبیه می‌کنم. همیشه در هر تخصصی سعی کرده ام بهترین و کاربلدترین نیروها را جذب کنم و به صورتی آنها را تأمین کنم که همواره از کار در مجموعه ما خرسند و خشنود باشند. این فرمول همیشه راهنمای کار من بوده است؛ رابطه ما هیچ‌وقت کارگری و کارفرمایی نبوده و من نیروی انسانی‌ام را سرمایه اصلی خود می‌دانم و موفقیتم را مدیون بازوان زحمتکش و همت والای آنها هستم.

همکاران ما از کوچک‌ترین عضو تا مدیران و شرکا، این مجموعه‌ها را از آن خود دانسته و در پیشرفت هرچه بیشتر آن می‌کوشند. دوستان آشنا به این حوزه می‌دانند که مدیریت و پیشبرد چندین مجموعه کار آسانی نیست اما به شکر خدا تمامی مجموعه‌های ما تا به امروز موفق بوده‌اند و هر کدام در حوزه کاری خود خوشنام و معتبر است.

### ■ پل پیروزی

در خاطرات من شکست زیاد هست اما شاید به خاطر دوراندیشی و این نکته که همیشه بعد از هر شکست فعالیتم مضاعف شده توانسته‌ام از این تجربیات تلخ استفاده کنم و هر شکست را به پل پیروزی تبدیل کنم. همان ماجرای ابتدایی در مورد خرید مجوز واردات ماشین چاپ از تعاونی که خدمت‌تان عرض کردم یک شکست، آن هم از نوع سنگینش و در ابتدای کار بود. قراردادهای زیادی وجود داشته که به هم خورده و به واسطه آن مشکلات عدیده‌ای صورت پذیرفته اما شدت آنها در حدی نبود، که مرا در هم بکوبد. من هر وقت هزینه‌ای را بابت شکستی متحمل می‌شوم تجربه آن همواره در خاطرم هست و مثل یک زنگ خطر مرا از تکرار دوباره آن بر حذر می‌دارد.

بعید می‌دانم کسی به اندازه من در صنعت چاپ ایران وارد شراکت شده باشد، نمی‌گویم همه آنها موفق بوده اما تجربه‌های آنان در شراکت‌های آتی بسیار به من کمک کرده و من توانسته‌ام با تکیه بر این تجربیات کارهای بزرگ و موفق‌ی را به انجام برسانم. بسیاری در ایران با کار مشارکتی موافق نیستند اما اعتقاد من به کار مشارکتی است؛ اگر قرار باشد یک نفر خودش به تنهایی به همه کارهایش سرکشی کند نمی‌تواند رشد چشمگیری داشته باشد، بودن یک شریک دلسوز بسیار کاراتر از استفاده از یک مدیر و افرادی استخدامی است که به اندازه یک شریک ذینفع نبوده و خودشان احتیاج به سرکشی دارند. من در این بخش‌ها شانس خوبی آورده‌ام و علاوه بر شرکا، مدیران فوق‌العاده‌ای را در استخدام دارم

اما معتمد برای گسترش کسب‌وکار، از یک جایی به بعد دیگر نمی‌توان بدون شریک پیشرفت چندانی کرد؛ این عقیده‌ای است که من سرلوحه کار خود قرار داده‌ام و از روند آن راضی هستم.

### ■ تمرکز، تکنولوژی

به نظر من تخصصی عمل نکردن مشکل عمده صنف ما است؛ برای پیشرفت باید حوزه‌ها را از هم تفکیک کرد و با تمرکز بر یک ناحیه از کار موفقیت را تضمین نمود. یکی دیگر از معضلات گریبان‌گیر صنعت چاپ امروز کشور رواج باورهای غلط است که در بحث اشاره کوچکی به آن کردم. به طور مثال امروز بر بنای باورهای قدیمی چاپخانه یعنی یک دستگاه دو ورقی چهار رنگ، سنگ بنای یک چاپخانه وطنی با این دستگاه تعریف شده در حالی که این ماشین در جهان اقبال عمومی خوبی ندارد و به هیچ وجه به عنوان بنیان یک چاپخانه از آن یاد نمی‌شود. این‌ها در صورتی است که اصلا ماشین دو ورقی چهار رنگ یک ماشین ناقص است، چه از لحاظ سایز و چه از لحاظ عملیاتی، از این‌رو من فکر می‌کنم با توجه به بازار روز و تکنولوژی جدید، باید این باورهای سنتی را کنار گذاشت و با آگاهی و بنابر مستندات دستگاه انتخاب کرد.

### ■ قبرستان اجباری

بارها در جلساتی که با مدیران ارشاد و انجمن واردکنندگان داشته‌ایم این جمله که شما واردکنندگان ماشین‌های کارکرده صنعت چاپ این کشور را به قبرستان ماشین‌ها تبدیل کرده‌اید را شنیده‌ایم و آنقدر این حرف تکرار شده که ملکه ذهن همگان شده است. اما در این بین کسی فکر نکرده که مشتری داخلی با کدام پول و با چه توجیه اقتصادی و چه امیدی می‌تواند دستگاه نو و میلیاردی بخرد. یک دستگاه جدید پنج رنگ امروز حدود پنج میلیارد تومان قیمت دارد، الان کدام چاپخانه‌ای در ایران توان خرید آن را دارد؟ با این وضع نابسامان و نامعلوم اقتصاد چه کسی قدرت برنامه‌ریزی این مهم را دارد؟ یک مدیر موفق باید بتواند برآیند مالی داشته باشد، مثلا اگر این دستگاه را تهیه کنم بهره‌وری آن چقدر است و چقدر طول می‌کشد تا بتواند هزینه‌های خود را جبران کرده و به سوددهی برسد، این برآوردها با وضعیت فعلی ما محال است.



الان در خارج از کشور هم استفاده از دستگاه‌های دست‌دوم و کارکرده رایج است؛ مثلاً در بحث چاپ افست، بازار خرید و فروش دستگاه‌های کارکرده بسیار داغ است. دستگاه‌های مورد استفاده صنعت چاپ بسیار گران هستند و در کشور ما هم که تسهیلات آنچنانی نظیر وام‌های کلان با بهره‌های کم وجود ندارد صنعتگر نمی‌تواند این چنین ریسکی را بپذیرد. ما با همین ماشین‌های دست‌دوم چرخ این صنعت را در حرکت نگاه داشته و با توجهی که به این کار مبذول داشته‌ایم توانسته‌ایم رضایت مشتریان را کسب کنیم و خدا را شکر تا به حال مشکل خاصی از این بابت نداشته‌ایم. این اصطلاح که ما آهن‌پاره وارد کرده‌ایم درست نیست، این نیاز صنعت ما بوده و توجهات مستدلی داشته است، ما با وسواس در این کار وارد شده و باعث شدیم ضمن کمک به صنعت و صنعتگر، ارز کمتری از کشور خارج شود.

صنعت چاپ مثل یک دریاچه است که اگر رودی به آن می‌ریزد باید یک خروجی هم داشته باشد اگر نه به باتلاق تبدیل می‌شود. طی این سال‌ها این ماشین‌ها وارد بدنه صنعت شده و دست به دست چرخیده اما قوانین غیراصولی از خروج آن جلوگیری کرده‌اند و قبرستانی که امروز از آن یاد می‌شود را ما نساخته‌ایم، قانون نارسا ساخته است.

باید قوانین به صورتی تنظیم شود که یک فرد خارجی به راحتی بتواند وارد کشور شده و ماشین مورد نظر خود را خریده و خارج کند. الان ما در عراق کلی مشتری ماشین دست‌دوم داریم، در افغانستان، ترکمنستان و سایر کشورهای در حال توسعه اطراف بازارهای بالقوه‌ای برای ماشین‌های استفاده شده ما وجود دارد با این حال بارها شده

بسیار درخشان ظاهر شده است، هر چند که ما با همین قوانین هم به خارج از کشور ماشین فروخته‌ایم اما بروکراسی و دوندگی زیاد آن ما را از بازار رقابت با چنین کشورهایی که قوانین‌شان بر حسب نیاز شکل می‌پذیرد، ما را عقب نگاه داشته است. به راحتی می‌توان با تغییراتی جزئی در قانون و راه انداختن طرح‌های تشویقی این کار را تسهیل کرد، حتی می‌شود برای فروش ماشین کارکرده نمایشگاه راه انداخت و سایر کشورها را به آن دعوت کرد. تنها خوش‌فکری و تلاش راه برون‌رفت از این اوضاع نابسامان است.

### ■ مصائب چاپ

شرایط کنونی بسیار سخت است و هر روز هم به شدت آن افزوده می‌شود. همین مجموعه‌ای که شما الان در آن حضور دارید (مجموعه چاپ خجستانگان) فقط حدود ۶۰۰ میلیون تومان در ماه به کارکنانش حقوق پرداخت می‌کند و با سایر هزینه‌های جانبی حدود ماهی یک میلیارد تومان هزینه در بر دارد، این میزان تقریباً در دیگر مجموعه‌های من هم به همین مقدار است. این به آن معنا است که سه ماه بیکاری می‌تواند کل کسب‌وکار ما را تحت تأثیر مخرب قرار دهد و نشان می‌دهد که همین حالا هم در حال ریسک کردن هستیم.

البته که این مجموعه‌ها با پتانسیلی که دارند در زمان‌های معمولی بودن وضعیت بازار می‌توانند از سایر رقبایشان سودآورتر باشند اما به همان مقدار در شرایط بد امکان سقوط و حتی نابودی‌شان بیشتر است. کسی فکر نکند که ما در شرایط بد امروز وضعیت خوبی داریم، بازاریابی برای سفارشات‌ی که بتواند این حجم از ماشین‌ها را فعال نگه دارد و هزینه‌ها را متقبل شود کار آسانی نیست و ما همیشه در تهدید وضعیت اقتصادی هستیم.



همه ما که درگیر این صنعت هستیم روزگار سختی را می‌گذرانیم و امیدوارم این دوره گذار هرچه زودتر به سر آید. امیدوارم وزارتخانه‌های ذیربط و سازمان‌ها و اتحادیه‌های مربوط به این صنعت رفتار تسهیل‌گر داشته باشند و سیاست‌هایشان با دید یاری‌گری صنعتگر مشغول در حوزه چاپ تدوین شود. من نمی‌خواهم بگویم که این ارگان‌ها همکاری کمی دارند و یا سنگ‌اندازی می‌کنند اما حداقل من طی این سال‌های اخیر کارگشایی کمتری از آنها دیده‌ام و میزان همکاری‌شان برایم راضی‌کننده نبوده است. کشور و بازار ما نیروی بالقوه زیادی برای رشد در این بخش از صنعت دارد که می‌تواند با کمی همکاری بالفعل شود. به امید شکوفایی هرچه بیشتر صنعت چاپ ایران.

که به خاطر مشکلات گمرکی ماشین مورد نظر مشتری خارج ایران را اجباراً از اروپا تهیه کرده و فرستاده‌ایم. این قانون سال ساخت بر ماشین‌های چاپ خودش یکی از مشکلات عمده است، چرا که ما باید با گمرک بالا و هزینه‌های زیاد آن را وارد کنیم که باعث می‌شود ماشین کارکرده در کشور ما با قیمت جهانی آن بسیار متفاوت باشد.

به طور مثال یک دستگاه دو ورقی تکرنگ ساخت دهه ۷۰ در کشور ما الان حدود ۳۰ میلیون تومان قیمت دارد در حالی که بنا به قیمت جهانی باید قیمتی حدود ۵ هزار دلار داشته باشد اما این قانون محدودیت سال ساخت که برای آن مطرح است باعث شده قیمت آن به این حد برسد. برای داغ شدن بازار فروش باید قیمت‌ها یکسان‌سازی شده و این محدودیت برداشته شود.

الان کشور همسایه ما، ترکیه در بخش صادراتش





▶ GALAXY (Width 181 & 211cm)  
UD181LC / UD1812LC / UD211LC / UD2112LC  
EPSON DX5  
4 Color  
50 Mph

برند:  
مدل:  
هد:  
تعداد رنگ:  
سرعت چاپ (در ساعت):  
قابلیت چاپ بر روی:

پنر، فلکس، مش، استیکر، کاغذ دیواری، پلی پیپر، بک لایت و انواع کاغذ

## ECO SOLVENT MACHINE



▶ GALAXY (Width 250cm)  
UD - 2512 UFC  
EPSON DX5 / 2 Head  
4 Color  
20 Mph

برند:  
مدل:  
هد:  
تعداد رنگ:  
سرعت چاپ (در ساعت):

## FLATBED ECO SOLVENT MACHINE



**SK4**  
Phaeton ink



**DX5-ECO**  
ECO-Solvent ink

۰۹۱۲۷۳۳۰۳۳۴

مدیر فروش:

**۵% تخفیف**  
ویژه نمایندگان

[telegram.me/goldenwidecompany](https://t.me/goldenwidecompany)

**GOLDENWIDE**  
PRINT MATERIAL IMPORTER COMPANY



▶ PHAETON (Width 320cm)  
UD3278K  
SEIKO 510 / 4 & 8 Head (50Picoliter)  
4 Color  
160 Mph

برند:  
مدل:  
هد:  
تعداد رنگ:  
سرعت چاپ (در ساعت):



▶ PHAETON (Width 320cm)  
UD3276P  
SEIKO 510 / 4 & 6 Head (50Picoliter)  
4 & 6 Color  
80 Mph

برند:  
مدل:  
هد:  
تعداد رنگ:  
سرعت چاپ (در ساعت):

## SOLVENT MACHINE



انواع دستگاه چاپ اکو سالونت و چاپ پارچه در عرض ۱۷۰، ۱۸۰ و ۳۲۰

انتخاب هد در زمان قرار داد (۱ هد و ۲ هد) / رول به رول، FLATBED و ...

## RICOH - Epson DX5 & Epson DX7

قابلیت چاپ انواع بنر، فلکس، مش، استیکر، بک لایت

کاغذ دیواری، PP ساده، PP چسبدار، چرم، پارچه بوم، PVC



WT-1802A



WT-1700G



WT-1802K



WT-1802H



WT-2000D

۰۹۱۲۷۳۳۰۳۳۴

مدیر فروش:

۵٪ تخفیف

ویژه نمایشگاه

[telegram.me/goldenwidecompany](https://t.me/goldenwidecompany)

# GOLDENWIDE

PRINT MATERIAL IMPORTER COMPANY

گلدن واید نماینده رسمی و انحصاری

## wantong

واردات دستگاه چاپ بنر با تکنولوژی

### KONICA HEADS 512i



Head Made In JAPAN

Made In CHINA



WT-3308L

سرعت چاپ ۸ هد ۳۰۰ متر در ساعت

سرعت چاپ ۴ هد ۱۶۰ متر در ساعت



WT-3304L



# JAHANIAN INDUSTRY



## گروه صنعتی مهندس جهانیان



- تولید و واردات ماشین آلات خدمات پس از جاب
- دستگاهای سلفون کشی حرارتی، سلفون کشی چسب سرد
- شیت کن سلفون کشی، UV، لمینت کارتن

### دستگاه سلفون حرارتی نیمه اتوماتیک

- سیستم حرارتی روغنی
- سیستم کنترلی PLC با صفحه نمایشگر لمسی
- سهولت در تعویض غلطک و نصب غلطک امباس
- رول گیر پنوماتیک
- دارای شیت کن انتهایی همزمان
- ماکزیمم سایز کاغذ ۷۰۰×۱۰۰۰ میلیمتر
- مینیمم سایز کاغذ ۲۸۰×۳۵۰ میلیمتر
- حداکثر و حداقل وزن کاغذ: ۴۵-۱۲۵ گرم
- توان مصرفی: ۱۰ کیلووات - ۳۸۰ ولت - ۳ فاز
- حد اکثر دمای روغن: ۱۴۰ درجه سانتی گراد

وزن: ۱ تن

سایز: طول ۲۲۰۰، عرض ۱۳۰۰، ارتفاع ۱۳۰۰ میلیمتر

تهران - فلکه دوم صادقیه، ابتدای آیت اله کاشانی، برج مینا، طبقه ۸، واحد ۴۶  
تلفن: ۰۲۱-۴۴۰۶۴۲۱۵، دورنگار: ۰۲۱-۴۴۰۶۲۹۸۲، همراه: ۰۹۱۲۱۲۴۰۷۷۰

www.jhni.org

### سلفون حرارتی سلفون واتر بیس (چسبی) سلفون لیزری سلفون مخملی مات و براق دو رو جرقه گیری شده کیفیت عالی قیمت مناسب



سلفون  
طرحدار و مخملی  
رسید

گروه صنعتی مهندس جهانیان

۰۲۱-۴۴۰۶۴۲۱۵

۰۲۱-۴۴۰۶۲۹۸۲

www.jhni.org



## افزایش فروش با طرح مطلوب بسته بندی

بخش شانزدهم

مطلبی که در زیر می آید از کتاب «مبانی طراحی در بسته بندی» تألیف مهندس مصطفی امام پور از مرکز مطالعات و پژوهش های لجستیکی است که در هر شماره بخش هایی از آن به حضور خوانندگان عزیز ارائه می شود. امید است بتواند به غنای فرهنگ بسته بندی کشورمان کمک کند.



### مقررات باز یافت در بسته بندی

مقررات مربوط به بسته بندی و پس مانده های آن کلیه انواع بسته بندی های موجود در بازار را در بر می گیرد. در این مقررات بسته بندی به این صورت تعریف می شود: «کلیه تولیدات از انواع مواد طبیعی یا مصنوعی که جهت نگهداری، پوشش دهی، جابجایی، توزیع و یا معرفی کالاها اعم مواد خام و یا ساخته شده که به وسیله تولید کننده یا مصرف کننده استفاده می شود، به عنوان بسته بندی در نظر گرفته می شوند.» در موارد ذکر شده بالا، استفاده از مواد غیر قابل باز یافت ممنوع است. بنابر آنچه که در این مقررات آورده شده، موارد زیر شامل تعریف بسته بندی می گردد:

- ۱- بسته بندی ابتدایی یا اولیه که مستقیماً محصول را در بر می گیرد و در پایان زنجیره توزیع به مصرف کننده نهایی فروخته می شود.
  - ۲- بسته بندی ثانویه که شامل تعداد معینی از محصولات بسته بندی شده می باشد. در مورد این نوع بسته بندی، خریدار لزوماً مصرف کننده نیست. در صورت نیاز به انبار کردن کالا از بسته بندی ثانویه استفاده می شود. علاوه بر این، برداشتن این نوع بسته بندی باعث تغییر در خصوصیات و مشخصات محصول نمی گردد.
  - ۳- بسته بندی حمل و نقل که بسته بندی روی پالت ها و امثال آن را شامل می شود. این نوع بسته بندی تعداد بیشتری از محصولات را در بر می گیرد و به منظور جلوگیری از خرابی محصول و همچنین سهولت حمل و نقل به کار برده می شود. مفهوم این بسته بندی شامل کانتینرهای باری مورد استفاده در باربری دریایی و راه آهن نمی شود.
- مقررات مربوط به بسته بندی با جمع آوری و تصحیح قوانین محدود موجود در بسته بندی که توسط انجمن ها

و مؤسسات وضع شده بودند، به شکل کنونی تدوین شد. به دلیل غیر قابل انعطاف بودن این قوانین، بیم آن می رفت که بر تجارت و بازار آزاد اثر منفی داشته باشد؛ ولی با هماهنگ کردن مقررات بسته بندی و ضایعات آن با قوانین محدود تر مربوط به بسته بندی، در کنار جلوگیری از آسیب رساندن به محیط زیست و همچنین عدم ایجاد مانع و اشکال در تجارت آزاد، این مشکل نیز برطرف گشته است.

در قوانین مربوط به بسته بندی، دلایل انجام عمل باز یافت ضایعات حاصل از بسته بندی برای کلیه صنایع تولیدی بر شمرده شده است. همچنین مسائل مربوط به تعدادی کالاهای خاص به صورت تک تک در این قوانین آورده شده است. از موارد دیگر ذکر شده در قوانین بسته بندی، محدودیت استفاده از فلزات سنگین در مواد اولیه بسته بندی است. روش هایی که برای انجام عملیات باز یافت در قانون آورده شده، در کشورهای مختلف متفاوت است. به عنوان مثال در بعضی کشورها، شرکت ها ملزم به جمع آوری زباله های خانگی که از محصولات تولیدی شان ایجاد می شود، می باشند. ولی در کشورهای دیگر، جمع آوری و باز یافت پس مانده ها و ضایعات بسته بندی ثانویه نیز بر عهده شرکت های تولیدی است. البته اغلب فقط مسئولیت انجام عمل جمع آوری و باز یافت با شرکت ها می باشد و آنها انجام این عمل را به صورت قراردادی به شرکت های متخصص باز یافت زباله محول می کنند.

در بریتانیا، علامتی دایر بر همکاری شرکتی در زمینه جمع آوری و باز یافت زباله محصولات به چشم نمی خورد. به جای آن، شرکت ها بر اساس میزان تولید ملزم به ارائه اسناد و مدارک انجام باز یافت برای زباله های محصولات خود می باشند. برای این منظور اخذ تأییدیه از مؤسسه ای که وظیفه نظارت و بازرسی بر عملیات باز یافت را بر عهده دارد، برای ادامه فعالیت شرکت لازم است. ولی در ابتدا به دلیل نقض قوانین، امکان باز یافت مقادیر مورد نظر در قانون برای شرکت ها وجود نداشت و شرکت ها از این نظر دچار بحران می شدند.





# خدمات پسی از چاپ

# تفکیک

یووی تمام اتومات تا ابعاد ۷۰×۵۰  
 موضعی • برجسته • اکلیلی • شنی

سلفون حرارتی تمام اتومات  
 تا ابعاد ۷۰×۱۰۰  
 لترپرس دهنه ۷۷

۳۳ ۱۱ ۵۵۰۲  
 ۳۳ ۱۱ ۵۶۲۸  
 ظهیرالاسلام  
 کوچه آزادیخواه  
 کوچه کاویانی، پلاک ۲۶



Gloss  
Matt

Silver  
Gold  
Metallize

High Quality

LeterPress  
Derfilm UV  
Soft Touch

## صنعت چاپ قم؛ نه شتر، نه مرغ!

مهدیه زهدی



چاپ استان قم از دیرباز تاکنون قطب دوم صنعت چاپ در کشور محسوب می‌شود. با توجه به اینکه در سال‌های اخیر مشکلات اقتصادی، رکودی، ارزی، ریالی و تورم افسارگسیخته بر جامعه حاکم بوده، صنعت نشر استان قم به شدت تحت تأثیر این مشکلات قرار گرفته و چون عمده چاپ قم چاپ انتشاراتی است به همین خاطر، چاپ استان دچار افت و رکود شده است. چاپ و نشر برای آگاهی مخاطبان گرامی از وضعیت صنعت چاپ در این استان بسا مجتبی محمودیان، رئیس اتحادیه چاپخانه‌داران قم گفت‌وگویی انجام داده که در ادامه به نظر تان می‌رسد.

مجتبی محمودیان، رئیس اتحادیه چاپخانه‌داران استان قم مهم‌ترین دلیل کاهش انتشار کتاب را افزایش قیمت کاغذ دانست و اضافه کرد: در سال ۹۲ کاغذ از بند ۲۸ هزار تومان به حدود ۹۰ هزار تومان افزایش داشت، به همین خاطر کتاب نیز با افزایش قیمت روبه‌رو شد. به طور مثال؛ کتاب ۱۵ هزار تومانی به ۴۵ هزار تومان تبدیل شده و با توجه به اینکه افراد کتابخوان عمدتاً قشر متوسط جامعه هستند و درآمد محدودی دارند نمی‌توانند با این درآمد کم به پنج هزینه اولیه زندگی از جمله خوراک، مسکن، پوشاک، درمان و تحصیل بپردازند و کتاب در سید هزینه خانوارشان نمی‌گنجد. همچنین توسعه شبکه‌های مجازی، اینترنت‌های پرسرعت، اسمارت‌فون‌ها، تبلت، لپ‌تاپ و در آخر فایل‌های دیجیتالی کتاب باعث شده افت شدیدی در تولید کتاب و رکود در صنعت چاپ را شاهد باشیم. محمودیان در خصوص وضعیت دستگاه‌های چاپ و تجهیزات چاپی در استان قم اظهار کرد: حدود یک دهه قبل تحولی در صنعت چاپ استان قم رخ داد و آن ظهور چند چاپخانه مدرن در استان بود. چاپخانه‌داران دیگر هم مجاب به به‌روزرسانی دستگاه‌ها شدند و اعضا شروع به بازسازی و نوسازی چاپخانه‌های خود کردند. بیشتر دستگاه‌های استان قم بالای ۲۰۰۰ است و ورود ماشین‌آلات زیر سال ۲۰۰۰ در استان ممنوع شده است.

رئیس اتحادیه چاپخانه‌داران استان قم انتظار خود را از دولت و وزارت ارشاد اینگونه بیان کرد: زمانی که صحبت از ارائه تسهیلات به صنعت چاپ می‌شود ما را جزو فرهنگ و زمانی که حرف از ارائه معافیت‌ها، بخشودگی‌ها و سایر کمک‌ها می‌شود ما را زیر مجموعه صنعت محسوب می‌کنند. در واقع بین صنعت و فرهنگ بلاتکلیف مانده‌ایم. با این شرایط از هیچگونه کمک و تسهیلاتی نمی‌توانیم استفاده کنیم و این موضوع ضربه شدیدی را به صنعت چاپ وارد کرده است. در حال حاضر انتظار ما این است که اگر دولت نمی‌تواند زیر بال ما را بگیرد حداقل تیر در بال ما نزنند و اجازه دهند صنعت چاپ با همین متوال حرکت کند. اگر دولت بخواهد با قوانین حاضر از قبیل مالیات، مالیات بر ارزش افزوده، تأمین اجتماعی، قانون کار و... پیش رود به زودی شاهد پایان کار بسیاری از چاپخانه‌ها در کشور خواهیم بود.

مجتبی محمودیان درباره آموزش صنعت چاپ در استان قم گفت: در بحث آموزش برنامه‌های خوبی را در نظر گرفتیم و خوشبختانه وزارت ارشاد در این مورد همکاری خوبی را داشتند. یک طرح آموزشی را داشتیم که چندین دوره کلاس‌های خوب و مفید برگزار کردیم. هدف از برگزاری این کلاس‌ها به‌روزرسانی و افزایش دانش اعضا و علاقه‌مندان به حوزه چاپ بود.

وی اضافه کرد: برنامه‌های بسیار زیادی را برای صنعت چاپ در استان قم داریم. به عنوان مثال، با همکاری استانداری و شرکت شهرک‌های صنعتی، مراحل تبدیل صنعت چاپ استان قم به خوشه صنعت چاپ در دست اقدام است.

محمودیان در پایان گفت: همچنین تصمیم داریم کلاس‌ها و دوره‌های آموزشی را ارتقا دهیم و ارتباطمان را با بخش‌های مختلف صنعت چاپ خصوصاً چاپ بسته‌بندی بیشتر خواهیم کرد. در مورد شهرک چاپ هم به صورت جدی پیگیر هستیم و به زودی راه‌اندازی آن را با قدرت شروع می‌کنیم؛ در این خصوص جلسات متعددی را با مراجع ذیربط برگزار کرده‌ایم و تصمیم داریم چندین سرمایه‌گذار بزرگ را به سرمایه‌گذاری در شهرک چاپ هدایت کنیم.



را داشته باشد. مواد مورد استفاده در این نوع بسته‌بندی باید مواد زاید یا در اصطلاح خاکستر کم از خود باقی‌گذارند و خاصیت گرمایی بالا داشته باشند؛

۵- ارتباط بسته‌بندی و جلوگیری از هدر رفتن منابع و ذخایر؛

۶- ارتباط نوع بسته‌بندی و امکان استفاده مجدد. نکته تکنیکی همراه استانداردها در مورد میزان فلزات سنگین در ترکیب مواد مورد استفاده برای بسته‌بندی می‌باشد و روش‌های اندازه‌گیری یا تعیین حضور این فلزات را بیان داشته است. فلزات سنگینی که در این استاندارد ذکر شده‌اند عبارتند از:

- ۱- سرب؛
- ۲- کادمیوم؛
- ۳- جیوه؛
- ۴- کروم شش ظرفیتی.

اگر به دفع و انتخاب مواد در مرحله طراحی توجه عمده معطوف شود، می‌توان قابلیت بازیافت را بهبود بخشید.

تولیدکنندگان هر وسیله‌ای باید طراحی‌هایی را مدنظر قرار دهند که در هنگام بازیافت، جداسازی قسمت‌های مختلف مواد ساخته شده به راحتی امکان‌پذیر باشد.

گرچه، طراحی برای قابلیت بازیافت نباید پارامترهای هزینه و عملکرد اصلی را تحت‌الشعاع قرار دهد؛ اما باید مدنظر قرار گیرد و مهم شمرده شود. طراحان با استفاده از اصول زیر سهم مهمی در این راه بر عهده دارند:

- استفاده از یک ماده در بیشتر قسمت‌های یک جنس؛
- انتخاب موادی که بازیافت آنها ساده است؛
- اطمینان از این مطلب که ماده موجود به هنگام بازیافت، باعث آلودگی مواد دیگر نمی‌شود.

هدف نهایی در انتخاب مواد، حذف عمل جدا



اکنون با انجام تحقیقات و مطالعات علمی و کاربردی، حجم بازیافت مورد نیاز برای اخذ تأییدیه، اصلاح شده و شرکت‌ها در اولین مراحل تصمیم‌گیری و طراحی در مورد تولید یک محصول قادر به محاسبه حجم بازیافت و برنامه‌ریزی دقیق می‌باشند. در ادامه به گوشه‌ای از موارد ذکر شده در قانون، اشاره شده و این موارد بررسی خواهند شد.

در بسیاری از کشورها از جمله بریتانیا، انجام بخشی از عمل بازیافت به عهده شرکت بسته‌بندی‌کننده محصول است. این قانون شرکت‌ها را ملزم به رعایت بیشتر قوانین زیست محیطی در مورد بسته‌بندی‌های خود می‌کند، چون اگر از مواد زاید و بسته‌بندی حجیم‌تر استفاده کنند، در نهایت هزینه بازیافت بالا می‌رود و این به ضرر خودشان است. در هر صورت مطالعه قوانین و درک موارد جزئی درباره خط بسته‌بندی برای شرکت‌های تولیدی بسیار مهم و ضروری است.

برای تدوین استانداردهای بهتر و کارآمدتر جهت استفاده در قوانین مربوط به بسته‌بندی، کمیسیون خاصی تشکیل شده‌اند که یکی از آنها به عنوان نمونه معرفی می‌شود. در اروپا مؤسسه‌ای که به نام کمیته اروپایی و با علامت اختصاری «CE» شناخته می‌شود، تعیین و طراحی استاندارد در زمینه بسته‌بندی را بر عهده دارد و تاکنون طراحی و تدوین تعدادی استاندارد را انجام داده است. گروهی از این استانداردها شامل شش استاندارد و یک نکته تکنیکی می‌شود. این گروه در اصل، پنج مورد استاندارد دارد و مورد ششم به عنوان ضابط و ارتباط‌دهنده پنج استاندارد دیگر عمل می‌کند. عناوین استانداردها در زیر آورده شده است:

- ۱- بسته‌بندی و محیط زیست، شامل شرایط مندرج در استانداردها در زمینه بسته‌بندی و زباله‌های حاصل از بسته‌بندی؛
- ۲- بسته‌بندی و بازیافت شامل مواردی که در زمینه انجام عملیات جمع‌آوری و بازیافت مواد مورد استفاده در بسته‌بندی باید در نظر گرفته شود؛
- ۳- شرایط لازم برای انجام بسته‌بندی قابل بازیافت به وسیله ایجاد ترکیبات جدید یا حذف و کاهش مواد مضر از ترکیب ماده مورد استفاده در بسته‌بندی؛
- ۴- شرایط مورد نیاز برای انجام نوعی بسته‌بندی که پس از مصرف قابلیت تولید انرژی به وسیله سوزانده شدن یا موارد مشابه





## بسته‌بندی و هزینه

(قسمت پنجم)

### حاتم دلمی

بسته‌بندی‌ها امروز در برن‌سازی یک محصول نقش عمده‌ای ایفا می‌کنند. فرمز وینستونی و یا آبی نیوا کلمات و رنگ‌های جدیدی هستند که امروز به واسطه تبلیغ و تکرار در اذهان نقش بسته و زیبایی‌شناسی خود را شکل داده‌اند. در این بین تولیدکننده خوش‌فکر کسی است که در کنار شکیل بودن و استفاده‌های تبلیغی از بسته‌بندی‌اش بتواند آن را با حداقل هزینه تولید کند. برای کنترل هزینه‌های یک بسته‌بندی راهکارهای بی‌شماری وجود دارد که ما در این پیوستار به دنبال اشاره و توضیح آنها هستیم. تلاش ما این است که راهکارهای پیشنهاد داده شده علاوه بر صرفه‌جویی بتواند نیازهای یک بسته‌بندی خوب را تأمین کرده و به عبارتی بتوانیم در عین کنترل قیمت تمام‌شده یک بسته‌بندی کیفیت و مقبولیت آن را حفظ و حتی افزایش دهیم.

در قسمت قبلی (چهارم) به موضوعاتی چون بزرگ کردن یک بسته‌بندی به منظور جاگیری تعداد بیشتری از یک کالا، تغییر بسته‌بندی‌ها با توجه به مرحله بارگیری و حمل‌ونقل و بارگذاری آنها، اندیشیدن به محصول و حذف تکه‌های اضافی و نالازم آن‌ها و حتی کم کردن از تعدد رنگ‌های چاپی نالازم که همگی اینها بیش و کم در کاهش هزینه‌های یک بسته‌بندی مؤثر بوده و در تولید انبوه به چشم می‌آیند. در ادامه به مباحثی پیرامون بازیافت بسته‌بندی‌های قابل استفاده مجدد، استفاده از بسته‌بندی‌های یکپارچه (در مواردی که نوع کالا این اجازه را به ما می‌دهد)، طراحی بسته‌بندی با توجه به سلامت کالا و رعایت پیش‌فرض بسته‌بندی آسان محصول، خواهیم پرداخت.

### بازیافت بسته‌بندی

یک نکته که می‌توان از همان ابتدای طراحی یک بسته‌بندی در نظر گرفت، بحث استفاده مجدد از آن است. یک بسته‌بندی می‌تواند با تمهیداتی که توسط یک مدیر خوش‌فکر به انجام می‌رسد به راحتی و با صرف کمترین هزینه به چرخه تولید بازگردد.

یک نمونه از خوش‌فکری در این مورد استفاده از بار تبلیغاتی بازیافت یک بسته‌بندی است؛ وقتی یک تولیدکننده نوشیدنی می‌گوید در ازای سه بطری خالی یک بطری پر دریافت کنید، این علاوه بر تبلیغ و برن‌سازی (بخاطر حفظ بسته مارک دار در خانه مشتری و جلو چشم بودن و ساری و جاری بودن این برند در زندگی روزمره مشتری) می‌تواند از هزینه‌های تولید در بخش بسته‌بندی بکاهد. در صورت به وجود آوردن انگیزه در مشتری به منظور برگشت دادن یک بسته‌بندی، ایجاد یک سیستم محدود توزیع و بازپس‌گیری در یک کسب و کار محلی کوچک (با توجه به هزینه‌های معمولاً پایین نیروی کار در این گونه مناطق) به نسبت تولید دوباره می‌تواند در صرفه‌جویی هزینه‌های تولید مفید واقع شود.

برگشت‌پذیری بسته‌های شیشه‌ای، چوبی و مقوایی از سایر انواع بسته‌بندی‌ها شایع‌تر است و باز در این بین بسته‌های مقوایی یک مزیت دیگر هم دارند؛ در حالی که باید بسته‌های شیشه‌ای و چوبی با همان شکل اولیه (در زمان توزیع) به

کارخانه برگردند، می‌توان با تا کردن بسته‌های مقوایی در یک وهله، تعداد بسیار بیشتری از بسته‌های مقوایی را به خط تولید برگرداند.

### استفاده از بسته‌بندی‌های یکپارچه

برخی اوقات کالا در کانتینرها و یا پالت‌هایی جا داده شده و به مکان مورد نظر حمل می‌شوند؛ این شکل از حمل‌ونقل علاوه بر اینکه مقدار معتنابهی بر تعداد کالای توزیعی شما در یک وهله انتقال می‌افزاید، هزینه بسته‌بندی‌های جزئی‌تر را



حذف کرده و آسیب‌های بار که عمدتاً در هنگام بارگیری‌های دستی به وقوع می‌پیوندند را کاهش می‌دهد. با یک حساب سرانگشتی می‌توان به صرفه بودن این روش را متوجه شد.

در کشورهای توسعه‌یافته و صنعتی شده، کالاهای زیادی به منظور صرفه‌جویی در زمان و هزینه نیروی کار به صورت یکپارچه بسته‌بندی و حمل می‌شوند. یک فروشنده عمده در کشورهای مدرن و پیشرفته امروزی با خرید یک لیفتراک و تنها با استخدام یک راننده برای آن می‌تواند به سرعت پالت‌های بار را جابه‌جا کند و با صرف کمترین زمان و کمترین نیروی انسانی بارگیری و بارگذاری کند. این روش در فروشگاه‌های مدرن امروزی کاری بدیهی و همه‌گیر است. در کشورهای توسعه‌نیافته و در حال توسعه است که به این روش‌ها اهمیت چندانی داده نمی‌شود و هنوز نیروی کار ارزان، غیرمتخصص و کم‌هزینه به



جعبه های خالی مناسب برای فلش جاسونیچی ، خودکار و دیگر هدایا با قابلیت چاپ تمام رنگی و لیزر

جهت دیدن دیگر محصولات به وب سایت ما مراجعه کنید.

• ۰۹۱۲ ۸۹۸ ۴۱ ۰۱ | ۰۲۱ ۵۵ ۵۷ ۶۴ ۴۹  
• WWW.KAVAY5.COM | KAVIAPEN@YAHOO.COM





# پیشرو

پیشرو در کیفیت



در بخش طراحی برای بسته‌بندی، بسته‌بندی و حمل‌ونقل هم مشکلات عدیده‌ای را ایجاد خواهد کرد. به طور کلی یکی از اهتمام‌های تکنولوژی هم همین است که وسایل را روز به روز مختصر و مفیدتر کند؛ کوچک شدن جاروهای برقی در عین بالا بردن قدرت مکش آنها از مصداق‌های این شکل از تولید است.

صرفه‌جویی در فضا یکی از اصل‌های مهم تولید است که علی‌الخصوص در هنگام بارگیری و حمل‌ونقل به چشم می‌آید. با توجه به طراحی بسیاری از اجناس می‌توان قسمت‌های برآمده و نالازم آن‌ها را حذف کرد و با طراحی دوباره کاری کرد که بتوانند به خوبی در بسته‌ها و جعبه‌ها قرار گیرند. یک می‌تواند در بسته‌ها و جعبه‌ها فضای بیشتر یک کالا می‌شود، لایه‌های بسته‌بندی اضافی است. به طور مثال، هر چه رطوبت و چربی در یک محصول غذایی کمتر باشد نیاز کمتری به مواد عایق و ضد رطوبت خواهد داشت. با ترندهایی چون ایجاد پوشش‌های ضد زنگ در قوطی‌های فلزی می‌توان مصرف لاک‌های مخصوص داخل آنها را کاهش داد (البته این کار در عین صرفه‌جویی به کم کردن حجم بسته‌بندی کمک شایانی نمی‌کند اما ذکر آن ذیل این عنوان ضروری بود). یکی دیگر از ملاحظات که در کوچک کردن یک بسته‌بندی نقش موثری دارد استفاده از مواد مقاوم در ساخت یک بسته و جعبه است. یک جنس خوب و مقاوم می‌تواند به راحتی ما را از استفاده ضربه‌گیرها، محافظ‌ها و منقسم‌ها که عمدتاً حجم و وزن زیاد و اضافی و نالازمی را به کالای ما تحمیل می‌کنند، بی‌نیاز کند.

ادامه دارد ...



شبهه‌های سنتی مورد استفاده قرار می‌گیرند. بدیهی است که یک کسب و کار موفق که با چشم به پیشرفت در آینده می‌نگرد باید این موارد سوددهنده در طولانی‌مدت را مد نظر قرار دهد.

## ■ بهبود بسته‌بندی با توجه به سلامت کالا

به محض اینکه صحبت از بهبود یک بسته‌بندی می‌شود فکر ما معطوف به افزایش هزینه می‌گردد اما باید توجه داشت که این تفکر همیشه هم هزینه‌بر نیست و گاه سودمندی نیز در پی دارد. به طور مثال شما سوز را در نظر بگیرید؛ برای بسته‌بندی آن



خسارت‌های وارده به کالا در کل عملیات، عموماً می‌تواند به خوبی هزینه‌های بالا رفته ناشی از بهبود کیفیت بسته را جبران کند. یکی دیگر از مزیت‌های بهبود کیفیت توجه همزمان با سلامت به فرم و شکل ظاهری بسته‌بندی بندی است که می‌تواند تأثیر مستقیمی بر تصمیم‌سازی مصرف‌کننده و فروش کالاهای شما داشته باشد. مناسب‌تر شدن شرایط کلی بسته‌بندی کالای شما همواره سودمند است و نشان می‌دهد شما یک تولیدکننده خلاق و یک فروشنده منصف هستید که به حقوق مصرف‌کننده‌تان احترام می‌گذارید. در پروسه‌های مختلف تبلیغاتی گاه هزینه‌های هنگفتی خرج می‌شود تا این به واسطه آن این حس در مشتری ایجاد شود، حال اینکه بهبود یک بسته‌بندی در این میان می‌تواند زدن چند هدف با یک تیر باشد.

## ■ طراحی محصولات با پیش فرض بسته‌بندی آسان

اولین چیزی که عملاً در صرفه‌جویی بسته‌بندی مفید واقع خواهد بود تولید اولیه با طرح خوب است. یک تولید باید جامع و مانع باشد، یعنی به مجموع آن نشود چیزی را کم یا اضافه کرد. این کار فایده‌مندی‌های زیادی دارد که یکی از مهم‌ترین آنها در بخش بسته‌بندی و حول و نقل مطرح می‌شود. یک کالای به اصطلاح بد بار که حجم متزاید و بلااستفاده‌ای دارد علاوه بر دلزگی که برای مشتری به وجود خواهد آورد

نمی‌شود از کیسه‌های پلاستیک استفاده کرد (چرا که در صورت نرسیدن هوا به آن و بر اثر عرق کردن رنگ پوست آن تغییر کرده و میوه خراب می‌شود)، استفاده از صندوق‌های چوبی یا صندوق‌هایی که از مشتقات پلاستیک هستند هم به خاطر قیمت تمام شده بالایشان اصولی نیست، بهترین گزینه برای این کار استفاده از کارتن‌های مقوایی بود که علاوه بر قیمت مناسب و جاگیری زیاد از خراب شدن و له‌شدگی میوه هم جلوگیری می‌کند. در این مثال ما بسته‌بندی را به نفع تولیدات عرضه‌شونده‌مان تغییر دادیم و بهبودی حاصل آمد اما در عین حال هزینه‌های ما نیز بالنسبه کاهش یافت.

یکی دیگر از سودهایی که در صورت بهبود بسته‌بندی با این رویکرد اتفاق می‌افتد تأمین سلامت کالا است، ناگفته پیداست که وقتی دورریز و خرابی بار کم شود سود مستقیمی متوجه تولیدکننده می‌شود که سهم زیادی از هزینه‌های حمل‌ونقل آن می‌کاهد. حتی اگر گاهی بهبود کیفیت بسته‌بندی ما هزینه‌هایی را متوجه تولیدات کند باید دانست که کاهش



## سلفون کشی

حرارتی مات و براق

## دستگاه جعبه چسبانی

لب چسب، لاک باتم، چهارنقطه، شش نقطه

## دایکات

۷۰×۱۰۰

## لب چسب و منگنه

جعبه و کارتن‌های لمینتی

## یووی سیلندری

سه ورقی با قابلیت خالی کردن لب چسب

## لترپرس

تیغ زنی، نیم تیغ، پرفراژ، خط تا و برجسته

## لمینت

انواع جعبه و کارتن و ...

## کلید خدمات دست چسبانی

انتهای شهرک قدس (قلعه حسن خان)، بعد از پمپ بنزین

خیابان سیمرغ، پلاک ۲۰ تلفن: ۴۶۸۱۲۳۷۷-۰۹۳۵۴۴۳۶۹۱۹





# 110AX

www.110AX.com



FM 650

دستگاه های لمینت  
طولی



400

دستگاه های چسب گرم  
صنعتی و رومیزی



868

دستگاه های برش  
برقی و دستی



CT1200 & CT630

دستگاه های کاتر پلاتر



LM-330D

LM-330I

دستگاه های لمینت  
پرس کارت (رایسون و AX)



PDFM360 & 480

360C

دستگاه های لمینت  
و سلفون کشی اتوماتیک



9100

دستگاه های اسکانس شمار AX



EB-30

دستگاه های صحافی دوکاره،  
دوبل، مارپیچ و پلاستیک



605C

AZA4130

دستگاه های کاغذ خرد کن  
(البرز و AX)



2600

دستگاه های منگنه زن  
برقی و دستی



TD-200R

دستگاه های  
فیض پرینتر و بارکد خوان



SD815B

دستگاه های برقرارز و خط تا  
دستی و برقی

دستگاه های گوشه  
گرد کن دستی و برقی



## از سیر تا پیاز بسته بندی

بخش چهارم

تقریباً تمام محصولات که ساخته دست بشر بوده و با استفاده از منابع طبیعی تولید می شوند نیازمند بسته بندی اند. این نیاز را می توان از جنبه های گوناگون مورد بحث و بررسی قرارداد. هویت بخشی، امنیت، ایمنی و سلامت و در نهایت حمل و نقل، همگی نیاز مبرمی به بسته بندی برای تحقق دارند.

حضور بسته بندی در دنیای مدرن، محصور به زمان و مکان خاصی نیست و به معنای واقعی کلمه، همه جا حاضر است. واقعاً آیا می توانید چیزی را مثال بزنید که در بسته بندی عرضه نشود؟ شاید بتوان چند نمونه ذکر کرد ولی این محصولات تعدادشان بسیار کم است. هم اکنون حتی محصولات زراعی و باغی نیز حداقل دارای یک لیبل می باشند و لیبل نیز خود شکلی از بسته بندی است.

بسته بندی ابتدایی ترین نیاز هر محصول پیش از عرضه به بازار می باشد، چرا که تولیدکنندگان برای شناساندن خود و محصولاتشان و البته محافظت از محصول در حین حمل و نقل و نگهداری پیش از فروش به آن نیاز مبرمی دارند. به بیانی بسته بندی می تواند ضمن معرفی نام، خواص، مشخصات فنی و شیمیایی، تاریخ مصرف، قیمت، طریقه مصرف و نگهداری صحیح، محافظت آن کالا را تا زمان مصرف به عهده گیرد و در عین حال یک بسته بندی مطلوب قادر است موجب افزایش زمان حفظ و نگهداری کالای فاسدشدنی باشد.

### جاذبه تبلیغات

با توجه به بازار رقابت نیاز است که پیام شرکت تولیدکننده به صورت مستقیم و در قالب تبلیغات برای مشتری و خریدار ارسال شود و این هنر تبلیغات است که با انجام آن ایجاد جاذبه برای محصولات تولیدی بیشتر می شود. به عبارت دیگر هر گاه مشتری به دلیل قرار گرفتن در فضای تبلیغاتی سابقه ذهنی بیشتری از محصولی پیدا کند طرح آن محصول، مشتری را بیشتر برمی انگیزد و شکل و فرم آن بیشتر به دل می نشیند و ذوق وی را ارضاء می کند. گرایش مردم به خرید محصولاتی که فعالیت تبلیغاتی مناسبی روی آنها صورت گرفته و برای مصرف کننده سابقه ذهنی بر روی محصول وجود دارد خود بهترین دلیل ضرورت توجه به امر تبلیغات و توجه به این جاذبه در محصولات تولیدی می باشد.

### جاذبه قیمت

یکی از فاکتورهای مهم در امر خرید محصول بسته بندی شده قیمت آن است به عبارت دیگر برای توده مردم و به ویژه طبقات کم درآمد جاذبه قیمت یک امر حیاتی در خرید محسوب می شود. به همین دلیل قبل از انتخاب نوع بسته باید طیف مصرف کننده محصول مشخص باشد و برای اقبال کم درآمد در حد امکان از بسته بندی ارزان تر استفاده گردد.

جاذبه قیمت در بازار رقابت ها آن قدر حائز اهمیت است که پاره ای از تولیدکنندگان به عنوان یک استراتژی معتقدند جنس را باید آن قدر ارزان تهیه کرد که خریدار برای خرید آن احتیاج به فکر کردن هم نداشته باشد. البته در این امر نباید کیفیت فراموش شود.

بدین ترتیب مدیران به درک این موضوع پرداخته اند که بسته بندی می تواند به صورت دقیق باعث تمایز کالاهای مصرفی نسبتاً مشابه شود و در نهایت بقای تعدادی از مارک ها در بازار و عرضه کالاهای مختلف باعث شده است که خریداران در همان زمان خرید با استفاده از عناصر مستقیم به تمایز کالاهای مختلف بپردازند.

نتایج مشترک بیانگر این موضوع هستند که درک کافی در رابطه با تکنولوژی بسته بندی نقش مهمی را در تمایز و احتمال کلی مصرف کننده در زمینه خرید محصولات خاص ایفا می کند.

امروزه از آنجایی که بیشتر مردم در انتخاب نوع کالای خود به دلیل رقابت سخت شرکت های تولیدکننده در نوعی سردرگمی نسبی به سر می برند و ممکن است توان ارزیابی محصولات در زمینه هایی مانند لوازم شوینده، آرایشی، غذایی و... به دلیل هم سطح بودن شرکت های

تولیدکننده اصلی دارا نیستند. اینجاست که یک ایده نو برای نمایش محصول شرکت خاصی گوی سبقت را از دیگران برده و در دوره زمانی مشخصی منجر به سود هنگفت از فروش محصول مورد نظر برای آن شرکت خواهد شد.

### بسته بندی مواد غذایی

رشد روزافزون جمعیت، توجه ویژه دولت ها در تامین و تولید بیشتر مواد غذایی مورد نیاز که امروزه تحت عنوان «امنیت غذایی» مطرح می شود را طلب می نماید. در امنیت غذایی نیز توجه به بهداشت و پیشگیری از آلودگی مواد غذایی موضوعی است که بایستی توجه ویژه ای به آن صورت گیرد.

### عوارض ناشی از آلودگی مواد غذایی

تعریف سازمان بهداشت جهانی از بیماری ناشی از غذا به این صورت است: بیماری هایی که ماهیت عفونی یا سمی دارند و عامل آن از راه غذای مصرفی وارد بدن می شود. هر فردی در معرض ابتلا به چنین بیماری هایی قرار دارد.

غذا به عنوان منبع تولید انرژی در بدن اگر دچار آلودگی باشد، می تواند منشاء بیماری های مختلف و در رأس آنها بیماری های گوارشی و مسمومیت های غذایی در انسان باشد.

عوارض ناشی از غذا، یکی از شایع ترین و شدیدترین مشکلات بهداشت عمومی در جهان امروز هستند، که بر زندگی انسان ها، بار سنگینی تحمیل کرده اند. این آلودگی ها معمولاً به دلیل تهیه، نگهداری و حمل و نقل نامناسب ماده غذایی بروز می کند.

مسمومیت غذایی؛ عوارض ناشی از مصرف مواد غذایی آلوده را اصطلاحاً مسمومیت غذایی می نامند. عوارض ناشی از آلودگی مواد غذایی بر اساس مکانیسم عمل به چهار گروه تقسیم می شود:

- (الف) عفونت های غذایی
- (ب) مسمومیت های غذایی
- (ج) عوارض حاصله از انگل ها
- (د) عوارض حاصله از مواد افزودنی



دفتر مرکزی: تهران، خیابان ایرانشهر جنوبی، شماره ۹، واحد ۳ تلفن: ۸۸۸۳۳۳۱۱ و ۵-۸۸۳۲۷۹۶۴ دورنگار: ۸۸۸۴۵۵۱۱  
لطفاً برای مشاهده لیست کامل محصولات از سایت ما دیدن فرمایید.

www.110AX.com



# ضرورت و نیاز چاپخانه‌ها

**Ramin**  
Digital Lithography  
عضو رسمی انجمن واردکنندگان  
ماشین آلات صنعت چاپ و بسته بندی  
IPMA

نماینده انحصاری شرکت

ZM-SERVICE



پلیت‌ستر حرارتی  
**Kodak / creo**  
**HEIDELBERG**



مرکز تخصصی تامین قطعات یدکی پلیت‌سترهای کرئو، هایدلبرگ و کداک

تعمیرات و تعویض لیزر هد ۲۰ وات، ۴۰ وات، ۵۰ وات

با کادر مهندسی دوره دیده و مجرب

خیابان انقلاب، خیابان فخر رازی، خیابان ژاندارمری، پلاک ۸۲، تلفن: ۰۲۱ ۳۱۱۱ ۶۶۴۰ (خط ۵)

همراه: ۰۹۱۲ ۲۰۲ ۲۴ ۷۸ - ۰۹۱۲ ۱۳۵ ۷۴ ۴۴ - تلفن آلمان: ۰۱۵۷۸۸۶۹۲۱۵۷ - ۱۵۷۸۴۰۵۸۵۶۰ (+۴۹)

Email: raminlitho@yahoo.com - ramtinat@yahoo.com

محصولات غذایی فصلی بوده اما با رشد جوامع این ضرورت احساس گردید تا محصولات که در یک منطقه خاصی تولید می‌شوند جهت استفاده به منطقه دیگری انتقال یابد و این هنر بسته‌بندی بود که امکان حفاظت و نگهداری محصول را در این پروسه انتقال از محلی به محل دیگر فراهم آورد.

## اهداف اصلی از بسته‌بندی مواد غذایی

- مهم‌ترین هدفی که در بسته‌بندی محصولات غذایی مدنظر است افزایش طول عمر نگهداری محصول می‌باشد.

- محافظت ماده غذایی از عوامل فساد درونی و بیرونی و اکسید شدن

- حمل و نقل بهتر و آسانتر مواد غذایی

- بازاریابی بهتر

- اهمیت بسته‌بندی مواد غذایی و نقش آن در بهداشت، کاهش ضایعات، جلب مشتری

تکنولوژی بسته‌بندی نه تنها توانست طول عمر ماده غذایی را افزایش دهد بلکه این امکان را به وجود آورد که در کشوری نظیر آمریکا ۴ درصد مردم آن بتوانند با فعالیت خود نه تنها غذای همه مردم این کشور را تأمین کنند بلکه مقادیر مشابهی از محصولات را به خارج صادر نمایند.

## بسته‌بندی و بهداشت مواد غذایی

یکی از راه‌های حفظ بهداشت مواد غذایی، بسته‌بندی آنهاست، زیرا بسته‌بندی علاوه بر جلوگیری از نفوذ میکروارگانیسم در مواد غذایی، از ارتباط بی‌دلیل و دست‌کاری خریدار با مواد غذایی نیز جلوگیری می‌کند. لذا مناسب است به منظور جلوگیری از انتقال آلودگی از فرد به مواد غذایی، از دست زدن فرد آلوده به ماده غذایی جلوگیری شود.

در برخی از فروشگاه‌ها، هم‌زمان علاوه بر مواد غذایی نظیر سبزیجات (که برگ‌های آن می‌تواند به شدت آلوده باشد)، سایر مواد غذایی مانند گوشت، مرغ و ماهی (که به شدت فسادپذیر هستند) نیز به فروش می‌رسد، لذا در چنین فروشگاه‌هایی بسته‌بندی مواد غذایی سریع فاسد شدن (نظیر گوشت، مرغ و ماهی) از آلودگی این مواد جلوگیری می‌نماید.

## بسته‌بندی و ضایعات

محصولات کشاورزی و دامپروری که خسارت‌دیده، فاسد شده و یا کیفیت غیرقابل قبولی از نظر هریک از خصوصیات حسنی داشته باشند مورد پذیرش مصرف‌کنندگان قرار نمی‌گیرند و ضایعات محسوب می‌شوند. دلایل این گونه ضایعات را می‌توان به عوامل زیر نسبت داد:

- ۱) آلودگی میکروبی و تجزیه مواد توسط آنها
- ۲) فرآیندهای متابولیکی
- ۳) تنش‌های فیزیکی.



## عقوت‌های غذایی

عقوت‌های غذایی شامل بیماری‌های عفونی می‌شود که در اثر مصرف غذای آلوده به انسان انتقال می‌یابد و با عوارض گوارشی از قبیل استفراغ، اسهال، دردهای عضلات شکم و تشنجات عصبی همراه است؛ سالمونلا، کمپیلوباکتریوز، ویبریوز، کلی باسیلوز.

به طور کلی در بین مواد غذایی گوشت، فرآورده‌های گوشتی و تخم‌مرغ همیشه درصد آلودگی‌شان بیشتر از دیگر مواد غذایی است. گوشت چرخ‌کرده بیشترین خطر انتقال عقوت غذایی را دارد.

## مسمومیت‌های غذایی

به دو شکل مسمومیت‌های غذایی میکروبی و مسمومیت‌های قارچی دیده می‌شوند که در اثر سموم مترشحه از:

۱- باکتری‌ها مانند کلسترییدیوم بوتولینوم، اشریشیاکلی، شیکلا، باسیلیوس سرئوس و استافیلوکوک پاتوژن.

۲- در اثر سموم مترشحه از قارچ‌ها (کپک و مخمر) مانند آفلاتوکسین به وجود می‌آیند.

## عوارض حاصله از انگل‌ها

عبارتند از بیماری‌هایی که توسط انگل‌هایی که در غذاهای مختلف وجود دارند، و از طریق لوله گوارش به انسان منتقل می‌گردند؛ مانند توکسوپلاسموز، زیاردیوز، تریشیتوز تنیازیس و...

## عوارض حاصله از مواد افزودنی

عوارضی که در اثر مواد افزودنی غیرمجاز و یا استفاده بیش از حد استاندارد مواد مجاز و یا در اثر باقیمانده‌های دارویی و سموم در برخی از مواد غذایی و یا در اثر آلودگی محیط زیست و اثرات آنها روی فرآورده‌های دامی و کشاورزی به وجود می‌آیند.

بیماری‌های ناشی از غذا، در سطح اجتماع، خانواده‌ها، سیستم مراقبت بهداشتی و اجتماعی و مؤسسات تجاری، علاوه بر ایجاد بیماری حتی مرگ، هزینه بالایی نیز به کشورها تحمیل می‌نمایند.

در کشورهای صنعتی بیش از ۹۰ درصد غذای مردم از طریق صنایع مربوطه در اختیارشان قرار می‌گیرد. که آلودگی آنها فاجعه‌آفرین است. ۲۰ تا ۵۰ درصد از جهانگردان طی سفرهای خود دچار عوارض غذایی می‌شوند.

گزارشات بیان می‌دارند که در سال ۲۰۰۵ حدود ۱/۸ میلیون نفر بر اثر بیماری‌های اسهالی جان خود را از دست داده‌اند که بخش اعظمی از این مرگ و میرها به آلودگی غذا و آب آشامیدنی مربوط بوده است. لذا توجه به بهداشت مواد غذایی امری ضروری است.

## بهداشت مواد غذایی

بهداشت مواد غذایی عبارت است از کلیه موازینی که رعایت آنها در کلیه مراحل تولید، نگهداری و عرضه مواد غذایی ضروری است تا ماده غذایی سالم و با کیفیت بالای بهداشتی به دست مصرف‌کننده برسد.

حفاظت از مواد غذایی از زمان تولید تا هنگام مصرف امر بسیار مهمی است. عوامل بسیاری باعث از بین رفتن ارزش مواد غذایی می‌شوند که از مهم‌ترین آن‌ها می‌توان به فساد میکروبی، از دست دادن برخی خواص مهم مانند ویتامین و... اشاره کرد.

عواملی که باعث رشد میکروارگانیسم‌ها در





## معرفی استانداردهای جهانی بسته‌بندی

استاندارد، معانی متفاوتی دارد. مثلاً بعضی آن را «نمونه‌ای برای سرمشق» می‌دانند که قبول عام یافته باشد، بعضی هم آن را وضع قوانین و مقررات برای تعیین کیفیت و مشخصات مطلوب کالا یا خدمات دانسته‌اند و البته تعاریف دیگری در صنعت بسته‌بندی نیز استانداردهای گوناگونی تعریف شده است که هر کدام دارای ویژگی‌هایی خاص است. ویژگی‌هایی که بنابر مصرف، مولفه‌های متغیری را می‌پذیرد اما در عین حال آن‌ها را در یک حالت معین برای کاربرد معین تعریف می‌کند. در این راستا، چاپ و نشر به معرفی الگوها و استانداردهای تعریف‌شده و جهانی بسته‌بندی می‌پردازد.



### ■ ظروف مواد خطرناک

ابتدا باید درون ظرف استوانه را با یک ماده ضربه‌گیر غیرواکنشی بپوشانید و حداقل ضخامت ماده ضربه‌گیر بین سطح بیرونی ظرف استوانه داخلی و سطح بیرونی ظرف استوانه، باید ۵ سانتی‌متر باشد.

بسته‌بندی را طبق بسته‌بندی داخلی انجام دهید که شامل یک مخزن مقاوم به ضربه از جنس شیشه، سرامیک، پلاستیک یا فلز می‌باشد. ماده ضربه‌گیر، جاذب غیرواکنشی بوده و همچنین بسته باید ابتدا در یک بسته ضد نشستی از جنس فلز یا پلاستیک باشد.

مخزن داخلی بایستی دارای یک قفل پیچی باشد که به وسیله یک ابزار با قابلیت جلوگیری از باز شدن یا شل شدن قفل در اثر ضربه یا تکان در طول حمل‌ونقل محکم گردد. بسته داخلی و ظرف بیرونی باید مطابق با نیازهای سطح عملکرد مورد انتظار، مطابقت داشته باشند. مقدار کلی مایعی که در ظرف بیرونی بسته‌بندی می‌شود نباید بیش از ۱۶۰ لیتر (۴ گالن) باشد.

ضخامت ظرف استوانه بیرونی باید ۳۵/۱ میلی‌متر باشد. در ذیل نیازهای ضخامت ظرف اشاره شده است:

مقاومت خوبی در شرایط آزمایش ضد نشستی با استفاده از فشار هوای داخلی در دمای ۵۵ درجه سانتی‌گراد (۱۳۱ درجه فارنهایت) حداقل دو برابر فشار بخار ماده‌ای که باید بسته‌بندی شود، داشته باشد.

دارای در یا بستار پیچی باشد که با کلیه نیازهای زیر مطابقت کند:

- مطابق توصیه سازنده بستار، با استفاده از یک وسیله دارای قابلیت اندازه‌گیری گشتاور Torque به گشتاور بسته شود.
- با یک ابزار سر جای خود محکم شود تا بستار

در اثر ضربه یا تکان در طول حمل‌ونقل به عقب نرود یا شل نشود.

- طوری با یک درپوش (درزگیر) پوشانده شود که با توصیه‌های سازنده، درپوش مطابقت داشته باشد. درپوش درزگیر باید مقاومت لازم در برابر فشار داخلی حداقل ۱۰۰ کیلو پاسکال (Psi) را داشته باشد.
- ظروف استوانه با ظرفیت بیش از ۳۰ لیتر اما کمتر یا معادل ۱۲۰ لیتر (۳۲ گالن) بایستی دارای حداقل ضخامت ۱/۰۸ میلی‌متر باشند.
- ظروف استوانه با کد ۱۱۳۱ با ظرفیت بیش از ۳۰ لیتر اما کمتر یا معادل ۱۲۰ لیتر باید دارای حداقل ضخامت ۳/۹ میلی‌متر باشند.



- ظروف استوانه با کد ۱HA۶ با ظرفیت بیش از ۳۰ لیتر اما کمتر یا معادل ۱۲۰ لیتر حداقل ضخامت داخلی برای ظرف استوانه پلاستیکی داخلی و ظرف استوانه فولادی بیرونی بایستی به ترتیب ۱/۵۸ و ۰/۹۶ میلی‌متر باشد.

- ظروف ۱A۱ یا ۱N۱ با ظرفیت بیش از ۱۲۰ لیتر باید حداقل ضخامت ۱/۳۵ میلی‌متر داشته باشند.

- ظروف استوانه با کد ۱B۱ و ظرفیت بیش از ۱۲۰ لیتر بایستی حداقل ضخامت ۴/۷ میلی‌متر داشته باشند.



# هولوگرام

تولید هولوگرام امنیتی  
تمویل ۱۵ تا ۲۰ روز

برای تیراژ تا ۱۰/۰۰۰ عدد  
(تا سایز ۳ در ۳ یا هر شکل درخواستی)  
یک قیمت استثنایی  
۶/۵۰۰/۰۰۰ ریال

۰۲۱ ۵۵ ۵۷ ۶۴ ۴۹  
۰۹۱۲ ۸۹۸ ۴۱ ۰۱



# کارگاه و فروشگاه غفاری

ارائه دهنده:

سلفون واتریس متالایز و شفاف طرح دار

سلفون حرارتی مات و براق

سلفون واتریس مات و براق ۱۲، ۱۵ و ۲۰ میکرون

سلفون متالایز نقره‌ای و رنگی

چسب سلفون کشی

طلق PVC (رول و شیت ۰.۱۰، ۰.۱۵، ۰.۲۰ و ۰.۲۵ میکرون)

برش سلفون و طلق و انواع لفاف بسته بندی (رول و شیت)

برش بصورت رول و شیت از ۱ الی ۱۳۰ سانتی متر



دفتر: خیابان ۱۵ خرداد، کوچه عودلجان پلاک ۲۲

تلفن: ۰۹۱۲۱۹۸۲۷۷۸ - ۳۳۹۴۹۲۵۰ - ۳۳۹۰۷۲۶۹

کارگاه: کهریزک، جاده قدیم واوان، از میدان قیصر آباد به سمت حسن آباد،

روبروی باربری امین بهار پلاک ۱۰۰

تلفن: ۰۹۱۲۱۳۳۳۲۱۹ - ۵۶۵۴۲۴۸۸ - فکس: ۵۶۵۴۱۹۳۴ موبایل: ۰۹۱۲۱۳۳۳۲۱۹

سامانه دریافت سفارش: ۳۰۰۰۶۸۹۵۴۶۸۲۱۹



- ظرف استوانه پلاستیکی یا ظرف استوانه فیبری یا آستری.  
- گالن فولادی، گالن آلومینیوم یا گالن پلاستیکی.  
- بسته ترکیبی جداگانه متشکل از مخزن پلاستیکی در ظرف استوانه فولادی، آلومینیومی، فیبری یا پلاستیکی.  
- بسته ترکیبی جداگانه متشکل از یک مخزن پلاستیکی در جعبه فولادی، آلومینیومی، چوبی، تخته سه لا یا تخته فیبر.  
- بسته ترکیبی مجزا متشکل از شیشه، چینی یا سفال در ظرف استوانه فولادی، آلومینیومی یا فیبری. بسته ترکیبی مجزا متشکل از شیشه، چینی، سفال در جعبه فولادی، آلومینیوم، چوبی یا تخته فیبر.  
- بسته ترکیبی مجزا متشکل از شیشه، چینی سفال در بسته پلاستیکی توپر یا پلاستوفوم. بسته ترکیبی مجزا متشکل از یک مخزن پلاستیکی در ظرف استوانه تخته سه لا.

شیشه، سرامیک، پلاستیک یا فلز.  
- بشکه چوبی، با مخازن داخلی از جنس شیشه، سرامیک و فلز.  
- گالن فولادی، گالن آلومینیوم، یا گالن پلاستیکی با مخازن داخلی از جنس شیشه، سرامیک، پلاستیک یا فلز.  
- جعبه فولادی یا جعبه آلومینیوم با مخازن داخلی از جنس شیشه، سرامیک، پلاستیک یا فلز.  
- جعبه چوبی طبیعی، جعبه تخته سه لا یا جعبه چوب بازسازی شده با مخازن داخلی از جنس شیشه، سرامیک، پلاستیک یا فلز.  
- جعبه تخته فیبر با مخزن داخلی شیشه، سرامیک، پلاستیک یا فلزی.  
- جعبه پلاستوفوم یا جعبه پلاستیکی توپر با مخازن داخلی شیشه‌ای، سرامیک، پلاستیک یا فلز.  
- ظرف استوانه فولادی، ظرف استوانه آلومینیومی، یا ظرف استوانه فلزی غیر از فولاد و آلومینیوم.

- ظروف استوانه با کد ۱H۱ با ظرفیت بیش از ۱۲۰ لیتر باید دارای حداقل ضخامت ۳/۱۶ میلی‌متر باشند.  
- ظروف استوانه با کد ۱HA۶ و با ظرفیت بیش از ۱۲۰ لیتر بایستی دارای حداقل ضخامت ۱/۵۸ میلی‌متر برای ظرف استوانه پلاستیکی داخلی و ۱/۰۸ میلی‌متر برای ظرف استوانه فولادی بیرونی باشند.  
- ظرف استوانه داخلی در داخل ظرف استوانه بیرونی را با یک ماده ضربه‌گیر غیرواکنشی بپوشانید. یک ماده لایه (بالشتک) با حداقل ضخامت ۵ سانتی‌متر بایستی بین سطح بیرونی ظرف استوانه داخلی و سطح داخلی ظرف استوانه بیرونی قرار داده شود. همچنین یک ماده لایه با ضخامت حداقل ۷/۶ سانتی‌متر باید بین سطح بیرونی ظرف استوانه داخلی و سطح داخلی ظرف استوانه بیرونی قرار داده شود.

هر یک از اجزای مواد خطرناک را به طور جداگانه در یک بسته داخلی قرار دهید. ممکن است اجزا مشروط بر اینکه واکنش خطرناکی در زمان نشستی بروز ندهند در یک بسته بیرونی قرار داده شدند.

پیروکسیدهای آلی را در یک بسته تیوب پلاستیکی یا انعطاف‌پذیر داخلی قرار دهید. حداکثر مقدار پیروکسیدهای آلی مایع در هر بسته داخلی ۱۲۵ میلی‌متر (۴/۲۲ انس) و جامد ۵۰۰ گرم می‌باشد.

جامدات قابل اشتعال به موادی که خود به خود آتش می‌گیرند و یا موادی که در صورت جذب رطوبت خطرناک هستند، گفته می‌شوند. مهم‌ترین الزامات این مواد عبارتند از:

۱- نیازهای کلی: این مواد شامل اطلاعات پیرامون دستورالعمل‌های کلی بسته‌بندی و جابه‌جایی (طبقه جامدات قابل اشتعال، طبقه موادی که خود به خود آتش می‌گیرند و طبقه موادی که در صورت جذب رطوبت خطرناک می‌شوند) می‌باشد.

۲- بسته‌بندی مایعات طبقه ۴: این مایعات را در بسته‌های زیر قرار دهید:

- ظرف استوانه فولادی، ظرف آلومینیومی، ظرف استوانه فلزی، غیر از فولاد آلومینیوم با ظروف داخلی شیشه‌ای، سرامیک، پلاستیکی یا فلزی.

- ظرف استوانه تخته سه لا، ظرف استوانه فیبری، یا ظرف استوانه پلاستیکی، با مخازن داخلی از جنس





# بازرگانی اسکوئی

OSKOU EI Trading Co.

وارد کننده ملزومات چاپ و لیتوگرافی



مرکب فیلینت گورپ



مرکب یور پرنیت اروپا



الکل ال جی اورجینال



الکل ساسول / الکل پترو کم / مرکب کومکس / مرکب پاستل / مرکب برانچر فرانسه

تلفن: ۸۴ و ۸۸۱۴۱۷۸۰ - ۸۸۱۴۱۵۹۹ همراه: ۰۹۱۲۷۹۹۵۵۲۱ - ۰۹۱۲۳۱۱۰۱۷۶

۸۸۱۴۱۶۴۶

<https://t.me/oskueiii>

لیتوگرافان کشور در آلمان است. دوستان لیتوگراف در چند دوره به آلمان آمدند و دوره دیدند و با دانش و حرفه‌ای که آموخته بودند به کشور برگشته و این حوزه را گسترش دادند. امروز وقتی کارگاه‌های فعال لیتوگرافی کشور را می‌بینیم که به صورت حرفه‌ای و با استفاده از تکنولوژی مدرن پا به پای کشورهای توسعه‌یافته در این راه گام برمی‌دارند احساس شغف می‌کنم.

پسک پیش آمد هم همین اواخر رخ داد که برایم جالب بود. در اروپا پرونده‌های مالیاتی و مربوط به خرید و فروش در مرور زمان از اعتبار ساقط می‌شوند، فکر کنم این مدت دو سال باشد، ولی جالب است که در ایران قانون به شکل گیری است، اینجا اگر به کسی جنسی فروخته باشی مثلاً ناراضی باشد می‌تواند ۴۰ سال بعد هم که باشد شکایت کند. من ۱۷ سال پیش به شخصی در داخل کشور ماشینی دو رنگ فروخته بودم که یک اختلاف حساب پیدا شد و طرف مدعی بود که باید یک دستگاه برش هم روی آن دریافت می‌کرد. یکبار برای این موضوع از من شکایت کیفری کرد که موفق نشد و حالا بعد از چند سال از شرکتی که من و پسرم در آلمان ثبت کرده‌ایم شکایت کرده است، تازه اگر این شکایت به جایی نرسد طرف دوباره می‌تواند از راهی دیگر وارد شده و اقامه دعوی کند. این روال اشتباه است و همین رفتن و آمدن‌های طاق‌فرسا است که کار را فرسایشی می‌کند. متأسفانه این مسائل در کشور ما وجود دارد و علیرغم پیشرفت‌هایی که در این سال‌ها صورت پذیرفته تغییری در این خصوص به عمل نیامده است.

**■ کمی از زندگی شخصی‌تان بگویید، کی ازدواج کردید و چند فرزند دارید؟**  
من سال ۱۳۴۴ ازدواج کردم و امروز پسر بزرگم مهرداد ۵۲ سال سن دارد، ایشان در آلمان سرپرست یک چاپخانه هستند. پسر دومم، مازیار از برادرش ۵ سال کوچک‌تر است و مدیر یک کارخانه تولید مواد غذایی است. آخرین فرزندم دختر است، او در وین زندگی می‌کند و مدیر یک شرکت نرم‌افزاری است که اتفاقاً به تازگی توسط فیسبک خریداری شده است. همسرم بازنشسته یک بیمارستان در آلمان است و ما با حقوق بازنشستگی‌مان زندگی‌مان را می‌گذرانیم. این ماحصل یک عمر کار ما است.

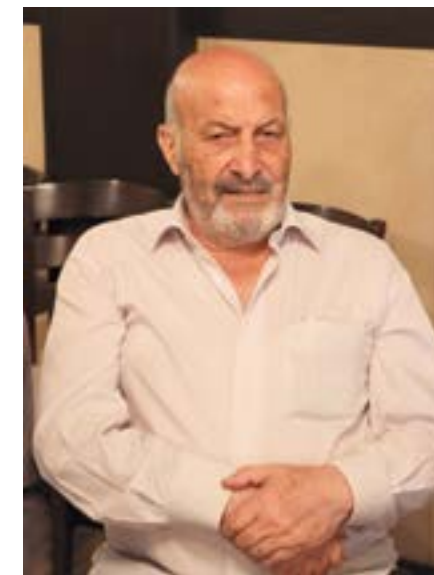

## جاويد صنعت چاپ

گزارشی از مراسم گرامیداشت محمدرضا جاويد

**■ جناب جاويد شما از چه زمانی وارد حرفه چاپ شدید؟**

من سال ۱۳۳۸ از مدرسه فارغ‌التحصیل شدم و از آن پس به کار مورد علاقه‌ام که گرافیک بود پرداختم. از همان ابتدا در قسمت‌های مختلف چاپ کار کردم اما اوایل دهه ۶۰ بود که وارد کار خرید و فروش دستگاه‌های چاپ شدم.

**■ پس از سال‌ها کار در قسمت‌های مختلف صنعت چاپ، شما شغل خود را چه می‌دانید؟**

همانطور که می‌دانید من سال‌ها در بخش لیتوگرافی فعالیت داشته‌ام، با چاپ افست آشنایی دارم، سیلک اسکرین بلدم، تکنیک‌های حوزه‌های مختلف چاپ را می‌شناسم اما حرفه اصلی خود را سیلک اسکرین می‌دانم. در بین حوزه‌های مختلف چاپ، حس می‌کنم دستم به رنگ بخورد برایم خوشایندتر است.

**■ با توجه به ارتباطات گسترده‌تان، طی این سال‌های فعالیت باید خاطرات زیادی داشته باشید. از آنها برایمان بگویید.**

خاطرات که زیاد است اما یادآوری برخی از آنها برای خود من مثل مسکن عمل می‌کند و مرا از گذشته‌ای که داشتم خرسند می‌کند. یکی از آن موارد که به خاطر می‌آید کمک به آموزش

به خاطر روابط عمومی بالایش اکثر فعالان حوزه چاپ او را می‌شناسند. محمدرضا جاويد سال‌ها برای اعتلای صنعت چاپ کشور تلاش کرده و در این راستا گام‌های مهمی برداشته است؛ از کمک به کارآموزی صنعتگران چاپ گرفته تا مشاوره و تهیه دستگاه‌هایی که از دیرباز تاکنون چرخش چرخ چاپ را تسهیل کرده‌اند. او با فروتنی از صحبت درباره کارهایی که کرده است طفره رفت و نیکی‌هایش به اشخاص و از کارگشایی‌هایی که در طی سال‌های فعالیت برای صنعت چاپ به عمل رسانده صحبتی نکرد اما فکر هم نکنم در این صنف با اصل و ریشه، احتیاج به توضیح و یادآوری باشد؛ همگان حقیقت‌ها را می‌دانند و صاحبان نام نیک را از دارندگان سرای زرنگار تشخیص می‌دهند. با گزارش چاپ و نشر از مراسم گرامیداشت جاويد صنعت چاپ همراه باشید.







سلفون کشی اتوماتیک دو کاره چسب و حرارتی هوفرز



چاپ کارتس



چاپ کارتس IN LINE



لینیت اتوماتیک / سرعت 10000 برگ



لینیت اتوماتیک / سرعت 8000 برگ



سلفون کشی اتوماتیک حرارتی



انواع جعبه چسبیدن لک باتم، چهار نقطه و شش نقطه



کارتس چسبیدن اتوماتیک



دایکات اتوماتیک



دایکات اتوماتیک پلنگوب



دایکات پلنگوب



دایکات استاندارد آمریکا



دایکات روتاری



دایکات



سلفون کشی حرارتی نیمه اتوماتیک

TELEPHONE  
+98 21 88 53 52 14  
+98 21 55 27 00 33

MOBIL  
+98 912 127 27 46  
+98 912 812 58 34

WEB  
www.hooverz.com  
hooverzpack@gmail.com

@hooverzco

SHENG TIAN®  
盛田

یک سال گارانتی واقعی

نماینده انحصاری کارخانه سنگتیان در ایران



## تحصیلات شما در چه زمینه‌ای است و تا چه مرحله‌ای درس خوانده‌اید؟

من دیپلم ادبی قدیم را دارم و با اینکه بسیار به تحصیل و آموختن علاقه داشتم چون نان‌آور خانه بودم نتوانستم تحصیلاتم را ادامه دهم و خیلی زود وارد بازار کار شدم. اما باور کنید هنوز هم دلم می‌خواهد بروم سر کلاس بشینم و چیز یاد بگیرم. هنوز آمادگی تحصیل دارم و تشنه آموختنم.

## اگر یکبار دیگر متولد شوید چه شغلی را انتخاب می‌کنید و چه مسیری را برای زندگی‌تان بر می‌گزینید؟

من از زندگی‌ام راضی هستم و بی‌شک اگر فرصتی دیگر هم بود، همین مسیر را ادامه می‌دادم، زندگی دلخواه من همان بوده که گذشته است و به خاطر آن خدا را شاکرم. من هرگز دنبال پول نبودم، جاوید در میان کسانی که او را می‌شناسند به فردی با روابط عمومی بالا معروف است، این روابط خوب با مردم از همین‌جا می‌آید، من هیچ‌وقت برای پول زندگی نکردم و سر آن نچنگیدم. طی این سال‌های فعالیت و خرید و فروش هیچ‌وقت به خاطر پول با کسی دعوا نکردم. آقای خمسه‌پور رفیق قدیمی من است و به خوبی مرا می‌شناسد، می‌تواند در این موارد شاهد باشد. چند وقت پیش نشسته بودیم و صحبت می‌کردم، حساب کردیم و دیدیم که ۵۴ است که با هم دوست هستیم. این گردهم‌آیی هم به همت ایشان برگزار شده و کلیه زحماتش به گردن ایشان بوده، هرچند که وقتی از او تشکر کردم گفت که من هیچ کاری نکرده‌ام و دخالتی در این امر نداشتم اما من رفیق قدیمی‌ام را می‌شناسم و می‌دانم بار تمام این مسائل به دوش او بوده است، از این بابت از ایشان کمال تشکر را دارم.

## شما مرتب به خارج از کشور رفت و آمد دارید و آنجا (در آلمان) زندگی می‌کنید، به چند زبان خارجی مسلط هستید؟

من مقداری انگلیسی بلدم و کمی هم آلمانی صحبت می‌کنم اما هیچکدام را کامل و ویژه بلد نیستم. هرگاه کاری داشته باشم و مثلاً بخواهم پیش دکتر بروم فرزندانم مترجم من هستند و مرا یاری می‌کنند، اما گاهی اوقات که تنها هستم و در جایی که لازم باشد می‌توانم دست و پا شکسته حرفم را به دیگران حالی کنم (کلاری در این جا به عنوان مزاح اضافه کرد که البته ایشان کمی هم فارسی بلد هستند که با موجی از خنده استقبال شد).



در خلال گفت‌وگو متوجه کسالت جناب جاوید بودیم، تازه از بیمارستان مرخص شده بودند. دستشان می‌لرزید و صدایشان قدرت قبل را نداشت اما کماکان لبخند مهربانانه‌شان پا برجا بود. برایمان خاطره‌ای نگفتند و علت عدم آمادگی‌شان را دوره نقاهت ذکر کردند. از جناب سمعی‌زاده خواسته شد که خاطراتی از دوران دوستی‌شان با ایشان بگوید اما او گفت که دوستش چقدر خوش سخن است و دنیایی از حکایت و ضرب‌المثل می‌داند. سمعی‌زاده گفت که جاوید برای هر موقعیت و حرفی یک روایت و شعر و کلام نغزی دارد و حتماً بیماری







چاپ فلکسو ۲، ۳ و ۴ رنگ



- PLC با صفحه نمایش لمس قابلیت ذخیره سازی و شتاب دادن به تغییر دستورالعمل را دارد.
- تمامی سیلندرها و غلطک ها جهت رسیدن به سنکتر ایده آل با کرم پوشیده شده اند.
- المنت الکتریکی، المنت پنوماتیک و باتلاق از برندهای معروف بین المللی می باشد.
- مواد و قسمتهای مونتاژ شده دستگاه از کیفیت بالایی برخوردار است.

دایکات فلکی در ابعاد مختلف



دایکات اتومات



دایکات طلاکوب اتومات



سلفون کش مرابری تمام اتوماتیک



پنجره مسیانی اتومات



مصبه و کارتن مسیانی نیمه اتومات



دوخت کارتن پدالی نیمه اتومات



دوخت دوتیکه تمام اتومات



استاکر



مک پالت در سایز مختلف

لمینت دستی



دستگاه لمینت اتومات



■ **تنظیم و نگهداری کلیشه**  
معمولاً در روی هر کدام از کلیشه‌های ترکیبی و چند رنگ یک علامت «+» کوچک نیز حک شده است که نام آن Register می‌باشد و این علامت برای ست کردن سریع‌تر چاپ‌های چند رنگ با هم کاربرد دارد که در زمانی که چاپ کلیشه‌ها در جای درست خود بخورد و کلیشه‌ها منطبق با هم باشند این علامت «+»ها نیز منطبق با هم خواهند شد که در مرحله مونتاژ کلیشه‌ها آنها را در نظر گرفته‌اند تا اپراتور راحت‌تر بتواند کار منطبق کردن چاپ‌ها را انجام دهند.

و برای تنظیم چاپ‌ها ابتدا کلیشه‌های اصلی و کادرار را می‌بایستی تنظیم کرد و تلاش نمود در محل درست خود بر روی شیت کارتن قرار گیرد بعد چاپ‌های دیگر را که نصب به آن در فر قرار دارند را با هماهنگ نمود.

برای به دست آمدن رنگ‌های ترکیبی باید ترتیب بستن کلیشه‌ها را در روی یونیت‌های رنگ طبق شماره‌بندی که در کارگاه‌های ساخت کلیشه توصیه شده است رعایت شود. برای مثال در یک چاپ چهار رنگ که قرار است بعضی از رنگ‌ها از ترکیب دو رنگ حاصل شود حتماً مشخص می‌شود که کدام کلیشه روی یونیت اول و کدام کلیشه روی یونیت‌های دوم و سوم و چهارم با رعایت ترتیب بسته شوند. اگر در چاپ‌های ترکیبی این ترتیب رعایت نشوند در تصاویر بدست آمده شاهد به دست آمدن رنگ‌های غیرواقعی خواهیم بود بهترین چیدمان برای چاپ هفتون (ترکیبی) به صورت KCMY می‌باشد ولی با توجه به نوع طرح می‌توان جای رنگ‌ها را با هم جایجا کرد و در چاپ‌های غیر ترکیبی حتماً باید رنگ تیره‌تر روی رنگ روشن بیافتد. باید بدانیم اگر در بستن کلیشه روی سیلندر به شاخص‌های آن توجه کرده باشیم و کلیشه‌ها را گونیا نسبت به سیلندر و در محل درست خود با دقت نصب نماییم از باز کردن مجدد کلیشه‌ها و اتلاف وقت و پایین آمدن راندمان جلوگیری کرده‌ایم.

■ **پر کردن زیر کلیشه در نقاط ضعیف چاپ**  
یک مورد دیگر را نیز باید توضیح دهیم و آن پر کردن زیر کلیشه‌های معیوب و فرسوده می‌باشد و آن در حالتی است که بعضی از نقاط کلیشه بر اثر استهلاک یا نقص در تولید آن دارای ضخامت کمتری نسبت به نقاط دیگر کلیشه می‌باشد که با گذاشتن یک یا چند لایه کاغذ در زیر کلیشه در آن نقطه، آن نقطه را نیز می‌توان از نظر ضخامت هم سطح با نقاط دیگر کرد تا بتوانیم چاپی سالم در تمام نقاط کلیشه داشته باشیم البته این مورد استثناء است و در کلیشه‌های ناقص و معیوب می‌بایستی این کار انجام شود.

آشغال گرفتن کلیشه‌ها در حین تولید نیز از موارد مشکل‌ساز می‌باشد چون پرزهای کاغذ به رنگ موجود در روی کلیشه چسبیده و باعث می‌شود کیفیت و وضوح چاپ تحت تأثیر قرار گیرد. در صورت مشاهده چنین موردی می‌بایستی دستگاه متوقف شده و با دستمال مرطوب کلیشه‌ها تمیز شوند.

مورد دیگر درباره کلیشه‌ها نگهداری درست آن‌ها می‌باشد که باید در جهت این کار کلیشه‌ها بعد از اتمام سفارش سریعاً با آب شسته شده تا رنگ روی آن خشکیده نشود و بعد در محل نگهداری کلیشه‌ها نگهداری شوند.

باید بدانیم کلیشه‌ها می‌بایستی در محل نگهداری از تماس با نور شدید خصوصاً نور آفتاب در امان باشد زیرا که مواد زلاتین سازنده کلیشه بسیار حساس در مقابل نور می‌باشند و در صورت تماس کلیشه‌ها سخت و شکننده و فاسد خواهند شد. نور محل نگهداری کلیشه باید به صورت نور ترکیبی (آفتابی و مهتابی) باشد تا اشعه ماوراء بنفش موجود در نور به حداقل برسد و دمای نگهداری سالن نگهداری کلیشه بین ۲۲ تا ۲۵ درجه باشد بهتر است تا کلیشه بر اثر تغییر دما دچار تغییر نشود.



بررسی مسائل و مشکلات ورق و کارتن (بخش بیست و نهم و پایانی)

دقت در تنظیم ماشین، حرف اول کیفیت چاپ



■ **گردآوری: ابراهیم رستمی (کارشناس چاپ)**  
Email: erostami1355@gmail.com

در ادامه بررسی مسائل تخصصی ورق و کارتن، در این شماره به اجزای یک ماشین چاپ پرداخته و نکاتی را که در بالا بردن کیفیت چاپ مؤثر است بیان می‌کنیم. این مطلب را مهندس ابراهیم رستمی کارشناس چاپ کشور در ادامه سلسله مطالب این موضوع، در اختیار نشریه چاپ و نشر قرار داده است. آرزو مندیم طرح اینگونه موضوع‌ها بتواند به رسالت‌مان در راه ارتقاء فرهنگ تخصصی چاپ کشور عزیزمان کمک کرده باشد.



■ چاقو و کریز

از یونیت‌های دیگر در ماشین فلکسو چاقو و کریز می‌باشد که کار ترسیم خط تا و زدن چاک‌های کارتن را برای شکل گرفتن طول و عرض کارتن و درست شدن لبه اتصال کار و مشخص شدن شکل درب‌های کارتن می‌باشد. و شیت‌های چاپ شده را بصورت جعبه‌های کارتنی تا نشده درمی‌آورد موارد مهم در چاقوها تنظیم درست فشار آن‌ها می‌باشد که اگر فشار درست و متناسب نباشد چاک‌ها و کریزهای حک شده در این یونیت کیفیت لازم را نخواهد داشت.

سالم بودن و دقت داشتن چاقوها و کریزهای این یونیت نیز از عوامل بسیار مؤثر در بدست آمدن کیفیت لازم در چاک و کریز آن می‌باشد. چاقوهای فرسوده که شامل چاقوهای نری و مادگی می‌باشند از اندازه استاندارد خود خارج شده و با مقداری فاصله با هم در گیر می‌شوند که این حالت باعث پلیسه دار شدن چاک‌ها و پایین آمدن کیفیت آن‌ها می‌شود.

خط کریز در این یونیت نیز بسیار مهم هستند و برای این کار یک کارتن مکعب و درست را داشته باشیم و تمام اندازه‌ها درست در بیایند می‌بایستی کریزها را در زمان تنظیم ماشین در

روتاری دایکات فلکسوها یک سیلندر دیگر وجود دارد که دارای پوششی از پلی‌ارتان می‌باشد تا فشار تیغه‌ها و کریزهای موجود در قالب را به کارتن هدایت نماید. در بعضی از چاپ‌های فلکسو و حتی روتاری دایکات‌های مجزا این سیلندر (سیلندر پلی‌ارتان) ضمن حرکت هماهنگ با ماشین حرکت عرضی را به صورت اتوماتیک انجام می‌دهد تا تمام سطح پلی‌ارتان آن به صورت یکنواخت مستهلک شود و کیفیت محصول دایکات شده نیز خوب باشد. بسیاری از موارد و اشکالات دایکات مربوط به قالب آن می‌باشد و در صورت استاندارد بودن قالب‌ها اصولاً نمی‌بایستی مشکلات زیادی داشته باشیم یکی از موارد قالب‌ها داشتن سوسه بر روی قالب‌های بزرگ می‌باشد تا شیت عبور کرده از روتاری دایکات از هم جدا نشود و مسیر خود را راحت‌تر طی نماید. فاصله درست سوسه‌ها از هم حدود ۷ سانتی‌متر می‌باشد به‌صورتی که هر ۷ سانتی متر به ۷ سانتی متر یک پله کوچک در حد ۱ میلی متر تیغه پایین‌تر باشد تا در آن نقطه به اندازه همان ۱ میلی متر کارتن بهم پیوسته باشد و از هم جدا نشود تا ادامه مسیر را راحت‌تر بپیماید.



وسط چاک‌ها قرار دهید و پس و پیش بودن خط تا در شیت‌های کارتن باعث بهم خوردن شکل صحیح و درست آن‌ها می‌شود و در فولدر از محل درست خود تا نمی‌شوند و متعاقب آن لبه‌های اتصال کارتن نیز ناهماهنگ و نادرست تشکیل خواهد شد. فشار بیش از حد کریز باعث پاره شدن کارتن از داخل و خارج می‌شود.

■ روتاری دایکات (Rotary Die Cutting)

یکی از آپشن‌هایی که ممکن است در چاپ فلکسو موجود باشد روتاری دایکات می‌باشد که کار زدن سوراخ‌هایی نظیر جای دستگیره در کارتن و سوراخ‌های تهویه هوای کارتن را معمولاً پانچ می‌نمایند. در روی روتاری دایکات قالب دایکاتی نصب شده و حتی این امکان را مهیا می‌سازد که یک کارتن کاملاً دایکاتی را نیز انجام دهد.

روتاری دایکات موجود در چاپ‌های فلکسو همانند سیلندر کلیشه در یونیت‌های رنگ حرکت ۳۶۰ درجه به سمت جلو و عقب را دارد تا هماهنگ و منطبق بر چاپ‌های حک شده بر روی شیت شود و نیز یک کورس حدود ۱۵ یا ۱۰ سانتی متری را نیز در عرض ماشین سیلندر قالب آن می‌تواند جایجا شود. در زیر سیلندر قالب در

روتاری دایکات فلکسوها یک سیلندر دیگر وجود دارد که دارای پوششی از پلی‌ارتان می‌باشد تا فشار تیغه‌ها و کریزهای موجود در قالب را به کارتن هدایت نماید. در بعضی از چاپ‌های فلکسو و حتی روتاری دایکات‌های مجزا این سیلندر (سیلندر پلی‌ارتان) ضمن حرکت هماهنگ با ماشین حرکت عرضی را به صورت اتوماتیک انجام می‌دهد تا تمام سطح پلی‌ارتان آن به صورت یکنواخت مستهلک شود و کیفیت محصول دایکات شده نیز خوب باشد. بسیاری از موارد و اشکالات دایکات مربوط به قالب آن می‌باشد و در صورت استاندارد بودن قالب‌ها اصولاً نمی‌بایستی مشکلات زیادی داشته باشیم یکی از موارد قالب‌ها داشتن سوسه بر روی قالب‌های بزرگ می‌باشد تا شیت عبور کرده از روتاری دایکات از هم جدا نشود و مسیر خود را راحت‌تر طی نماید. فاصله درست سوسه‌ها از هم حدود ۷ سانتی‌متر می‌باشد به‌صورتی که هر ۷ سانتی متر به ۷ سانتی متر یک پله کوچک در حد ۱ میلی متر تیغه پایین‌تر باشد تا در آن نقطه به اندازه همان ۱ میلی متر کارتن بهم پیوسته باشد و از هم جدا نشود تا ادامه مسیر را راحت‌تر بپیماید.

■ فولدر گلوئر

در این یونیت شیت‌های کارتن بعد از خروج از slotting یا دایکات توسط تسمه‌های کشنده گرفته و به سمت جلو حرکت داده می‌شوند در حین حرکت شیت‌ها از ناحیه کریزهای موجود در بین چاک‌ها تا شده و در قسمت چسب پس از غنی شدن از چسب در لبه اتصال پس از تا شدن در نقطه‌ی لبه‌ی اتصال به هم می‌چسبند. این یونیت بسیار از نظر اپراتوری مهم بوده و عدم تنظیمات درست آن باعث ناموازی تا شدن شیت‌ها از نقاط کریز شده و کارتن حاصله شکل نادرستی به خود می‌گیرد.

اولاً بازوهای فولدر می‌بایستی با هم نسبت به آکس دستگاه موازی باشند. دوم از نظر میزان فاصله نسبت به هم و نسبت به کریزهای شیت‌های کارتن متناسب باشند تا شیت‌ها دقیقاً از محل درست کریزها تا شوند. سرعت انتقال شیت‌های کارتن در هر دو بازوی فولدر می‌بایستی به یک اندازه باشد تا شیت‌ها بصورت درست به انتهای فولدر رسیده و شکل



اتیکت سیلندر  
تمویل یک روزه

سایز ۲/۴ × ۷ سانتیمتر قیمت ۵۷۰۰ تومان

جهت دیدن دیگر محصولات به وب سایت ما مراجعه کنید.  
۰۹۱۲ ۸۹۸ ۴۱ ۰۱ / ۰۲۱ ۵۵ ۵۷۶ ۴۴۹  
WWW.KAVIA5.COM KAVIAPEN@YAHOO.COM



# بازرگانی شالچیان

تنها وارد کننده انحصاری محصولات

## Perfect

فنرهای دابل  
دستگاههای صحافی  
دستگاههای لمینت

۱۱-۰۰۱۰۴۱۸۱۵۵ (۰۲۱)  
۸ ۵ ۴ ۳ ۲ ۱ ۰ ۹

m e g h d a d 1 3 4 @ y a h o o . c o m  
w w w . d a t i s - c o . c o m



درستی بگیرد که این سرعت در ماشین‌های بسیار پیشرفته قابل تنظیم می‌باشد. یعنی سرعت یکی از بازوها که یا زیاد می‌شود و این کار در اختیار اپراتور دستگاه می‌باشد تا شیت‌ها موازی و درست مسیر را طی نمایند. ولی در اکثریت ماشین‌ها این امکان وجود ندارد و می‌بایستی در این خصوص به چند مورد مهم و اساسی دقت فراوان کرد.

- فرسوده شدن تسمه‌ها و نیز عدم کیفیت تسمه‌ها می‌تواند در این مشکل عامل مهمی باشد. بدین صورت که تسمه‌هایی که فرسوده شوند عاج خود را از دست داده و استهکاک لازم را با شیت کارتن نخواهند داشت و بر روی شیت سر می‌خورند و این حالت می‌تواند باعث عدم هماهنگی سرعت جلو بردن شیت در هر دو بازو شود.

- تسمه‌های غیراستاندارد و با کیفیت پایین در زمان ریکلاژ کش آمده و هماهنگ با درایو دستگاه و با سرعت برابر با هم حرکت نمی‌کنند و این عامل نیز می‌تواند مشکل ساز باشد.

- عدم وجود فشار مناسب در دو طرف بازوها نیز می‌تواند باعث عدم هماهنگی در سرعت دو بازو شود.

- اکثر موارد اپراتوری و مکانیکی فولدرها با هم مشابه می‌باشند و این یونیت می‌تواند به عنوان ماشینی جدا از خط تولید فلکسو نیز بعنوان یک دستگاه کامل انجام وظیفه نماید.

مراحل به‌کارگیری سیستم رگلاژ بدون خطا مرحله یک: تفکیک و جداسازی، آماده‌سازی‌های داخلی و خارجی مرحله دو: تبدیل آماده‌سازی‌های داخلی به خارجی مرحله سه: ساده‌سازی تمامی مراحل رگلاژ

- آماده‌سازی‌های خارجی رگلاژ
- ۱- تهیه برگه رگلاژ
  - ۲- کنترل موجودی رنگ
  - ۳- آماده کردن ابزار و وسایل مورد نیاز رگلاژ
  - ۴- تهیه کلیشه و انجام کنترل‌های فوق:

الف) پیش‌بینی احتمال بازی چاپ با توجه به حجم کلیشه و فراهم کردن مقدمات لازم جهت رفع اشکال (در ماشین‌هایی که سیستم انتقال روئینگ می‌باشد).

ب) نقاطی از کلیشه‌ها که بلند شده چسب زده و اصلاح شود.

پ) کنترل کلیشه و طلق از نظر خوردگی و پارگی.

ت) کنترل و تطبیق کلیشه با کارت چاپی.

ث) رنگ‌ها تفکیک شود مرکز کلیشه‌ها، سرکار و ته کار، طول و عرض مشخص شود.

ج) با توجه به خرابی سیلندرها، آنیلوکس، تمپلات‌ها برای رگلاژ روی سیلندرها سالم تفکیک شود.

چ) با کلیشه‌ها یک رگلاژ سوری انجام شود.

ح) در صورت پرزدار بودن شیت‌ها کلیشه‌هایی که حجم چاپی بیشتری دارند تفکیک شوند تا روی رنگ‌های ابتدایی رگلاژ نشود.

۵- آگاهی از اطلاعات کیفی مربوط به سفارش و اندیشیدن تدابیر لازم.

۶- در صورت احتیاج به جای دسته کنترل و آماده‌سازی قالب‌ها و رفع نواقص آنها.

۷- رگلاژ قسمت‌هایی که خارج از ماشین است (دایکات و رنگ‌های بیرونی، در ماشین‌هایی که توانایی جایجایی دارند).

۸- آماده کردن رنگ‌های بیرونی برای ورود به داخل.

۹- انتقال سفارش به پشت ماشین.

۱۰- تقسیم وظایف و شرح وظایف هر شخص و دادن توضیحات لازم.

۱۱- کنترل دقیق و دوباره مراحل یاد شده.

■ تکنیک‌های رگلاژ بدون خطا و کاهش زمان رگلاژ ماشین‌آلات چاپ به نصف

تاثیرات آن به این شرح است: کاهش چشمگیر زمان رگلاژ، افزایش کیفیت، افزایش تولید، نیاز به سطح پایین‌تر مهارت، کاهش هزینه تولید، کاهش زمان تولید، جلوگیری از اشتباهات رگلاژی.

■ انواع آماده‌سازی

الف) آماده‌سازی داخلی: آن دسته از فعالیت‌هایی است که تنها هنگام توقف دستگاه قاب اجرا است. مانند: تعویض کلیشه (در ماشین‌هایی که در آنها سیستم انتقال به صورت Vacuum transport belt می‌باشد در حین کار ماشین می‌توان سیلندرها را خالی از کلیشه نصب کرد)

ب) آماده‌سازی خارجی: فعالیت‌هایی که می‌توان آنها را در زمانی که دستگاه در حال کار است انجام داد. مانند: کنترل موجودی رنگ، آماده کردن کلیشه‌ها، کنترل و رفع نواقص آنها.

■ آماده‌سازی‌های داخلی رگلاژ

- ۱- خارج کردن کلیشه‌های قبلی و رگلاژ کلیشه‌های جدید

- ۲- شستشو و تعویض رنگ‌ها
- ۳- رگلاژ قسمت تغذیه
- ۴- رگلاژ روئینگ‌ها
- ۵- رگلاژ چاقو و خط‌انداز
- ۶- رگلاژ چسب
- ۷- رگلاژ قسمت تاکن (فولدر)
- ۸- دادن P.S. (اعداد مناسب دادن به سیلندرها)
- ۹- تنظیم فشارها
- ۱۰- درآوردن نمونه

■ مرحله دو تبدیل آماده‌سازی‌های داخلی به خارجی

با تبدیل هر چه بیشتر آماده‌سازی‌های داخلی به خارجی می‌توان به مقدار زیادی زمان رگلاژها را کاهش داد. در زیر نمونه‌هایی از تبدیل آماده‌سازی‌های داخلی به خارجی را مرور می‌کنیم:

- رگلاژ کلیشه جزء آماده‌سازی‌های داخلی است ولی آن قسمت از رنگ‌هایی که خارج از دستگاه است را می‌توان برای سفارش بعدی رگلاژ کرد.

- رگلاژ چاقوها جزء آماده‌سازی‌های داخلی است ولی هنگامی که ماشین فلکسوگرافی دایکاتی تولید می‌کند با توجه به جدا بودن قسمت چاقوها می‌توان این قسمت را برای سفارش بعد رگلاژ کرد.

- زیرسازی کلیشه‌ها جزء آماده‌سازی‌های داخلی است، یعنی پس از درآوردن نمونه ما متوجه می‌شویم قسمت‌هایی از کلیشه باید زیرسازی شود با شناسای این نوع از کلیشه‌ها که اغلب هم تمپلاتی هستند می‌توان قبل از رگلاژ این موارد را مرتفع کرد.

■ مرحله سه ساده‌سازی تمامی مراحل رگلاژ

- هر پیچ هرزی مانع سرعت عمل در رگلاژ می‌شود با تعویض به موقع پیچ‌های هرزی می‌توان هم رگلاژ را ساده کرد و هم مدت زمان رگلاژ را پایین آورد.

- با تهیه برگه‌های مخصوص رگلاژ که در آن مشخصات سفارش بصورت ساده و روان بیان شده و در ضمن وظایف هر شخص نیز مشخص شده است می‌توان هم از بروز اشتباهات جلوگیری کرد و هم سرعت رگلاژ را افزایش داد.

- استفاده از بست و گیره به جای چسب در کلیشه‌ها از مصادیق دیگر ساده‌سازی و افزایش سرعت رگلاژ است.

# بنیان ماتریکس

تعمیرات و نگهداری خطوط چاپ و کارتن در ایران

تضمین کننده کیفیت و سرعت همراه با قیمتی مناسب

آیا میدانید که استفاده از ماتریکس علاوه بر بالا بردن سرعت تعداد باطله شما را در هنگام جعبه چسبانی به حداقل ممکن می‌رساند

۳۳ ۹۵ ۷۲ ۳۳ - ۳۳ ۹۵ ۶۶ ۴۰

ابعاد ماتریکس	مورد استفاده پیشنهادی
1 x 0.3	مقوا کمتر از ۲۲۰ گرم
1.2 x 0.3	مقوا ۲۲۰ تا ۲۸۰ گرم
1.4 x 0.4	مقوا ۲۸۰ تا ۳۵۰ گرم
1.5 x 0.5	مقوا ۳۵۰ تا ۴۰۰ گرم
1.6 x 0.5	مقوا ۴۰۰ تا ۴۵۰ گرم
0.7 x 2.4	کارتن ای قلو و بی قلو به همراه لمینت





گفت و گو با دکتر حسینعلی افخمی

## نگاهی نو به صنعت تبلیغات

■ ام البنین قرایی

امروزه صنعت تبلیغات دانش رو به رشد و گسترده‌ای است که بسیاری از کشورها هزینه‌های هنگفتی را به آن اختصاص می‌دهند. در کشور ما، همچنان نگاه کهنه پر تبلیغات حاکم است و این نگاه عمدتاً از جنگ جهانی اول و دوم ناشی می‌شود. ما فراموش کرده‌ایم که در شرایط پس از جنگ سرد به سر می‌بریم و تبلیغات با عنوان یک فرایند ارتباطی دارای ساز و کارهایی است که نمی‌توان به آن به دیده صرفاً منفی نگریست. کتاب «تبلیغات و اقناع» اثر دو نویسنده آمریکایی با نام‌های گارث جاوت و ویکتوریا ادانل واکنشی نسبت به نگاه‌های غیرواقع‌بینانه منتقدان تبلیغات است. این متن گفت‌وگویی با دکتر حسینعلی افخمی استادیار دانشگاه علامه طباطبائی، در زمینه ترجمه این کتاب و نگاه منصفانه به هنر تبلیغ است.

### ■ تبلیغات و اقناع

تبلیغات انتقال پیام‌های سنجیده، هدفمند و گاه تعمدی است، با این مفهوم تبلیغات با هدف تغییر نگرش به کار می‌رود. تبلیغات به سبب هدفمندی به انواع سیاسی، تجاری و تفریحی تقسیم می‌شود. در مقابل، اقناع یکی از کارکردهای ارتباطات با مفهوم اطلاع‌رسانی است که در سایر حوزه‌ها کاربرد دارد. برای مثال، هدف از انتشار اخبار مربوط به آب و هوا دادن اطلاعات به افراد است که هنگام خروج از منزل از چه پوششی استفاده کنند. نوع دیگر زمانی است که اطلاعات را با هدف اقناع ارائه می‌دهیم و از قبل، انتظار داریم که افراد پیام ما را بپذیرند و در نهایت عملی را انجام دهند. در واقع این نوع ارتباط، هدفمند و به دنبال تغییر رفتار است و این هدفمندی، اقناع را به سمت تبلیغات سوق می‌دهد.

### ■ تبلیغات با عنوان فرآیند ارتباطی

تبلیغ نوعی فرایند ارتباطی است و زمانی که از چارچوب فرایند مورد نظر خارج شود، دیگر تبلیغ نیست. تبلیغات همواره با بخشی از حقیقت همراه است. کتاب اقناع و تبلیغات تفاوت چندانی بین مفاهیم اطلاعات، ارتباطات و تبلیغات قائل نیست تبلیغات پیام خود را از درون فرایند اطلاعات کسب می‌کند و نمی‌توانیم، صرف اطلاعات نادرست و دروغ را تبلیغ بنامیم. همانطور که یکی از ویژگی‌های بارز پیام خبری، صحت و سقم آن است و به هیچ وجه نمی‌توان برای پیام کذب، ارزش خبری قائل شد. البته در تبلیغات سیاه یا خاکستری بخشی از حقیقت گفته نمی‌شود و مخاطب نسبت به پیام تبلیغاتی حالت نگرانی دارد و به دیده شک به آن نگاه می‌کند. تبلیغات سیاه معمولاً در زمان جنگ کاربرد دارد. می‌دانیم که پدیده جنگ دنباله کنش‌های خردگرایانه و عقلانی نیست و با آغاز جنگ آزادی اطلاعات تعطیل می‌شود و نهایتاً افراد درگیر جنگ، به شکل عقلانی تصمیم‌گیری نمی‌کنند. به همین دلیل، تبلیغات زمان جنگ دروغ گفتن را مجاز می‌داند و بعضاً دارای تأثیرات پنهان است. در حال حاضر، سیستم جنگ‌های معاصر بر عدم

استفاده از شیوه‌های جنگ روانی و شست و شوی مغزی تأکید می‌کند. علاوه بر تأثیرات پنهان، تبلیغات با عنوان فرایند ارتباطی دارای تأثیرات دراز مدت است که مخاطبان براحتی متوجه آن نمی‌شوند ولی افراد در برابر تأثیرات کوتاه مدت، بلافاصله واکنش نشان می‌دهند.

### ■ نگاه نوین به تبلیغات

تبلیغ یکی از مکانیسم‌های رفتار ارتباطی فردی است و هر انسانی می‌خواهد درصدی از فعالیتی را تبلیغ کند و در بازار رقابت پیام‌ها بگوید: «من هم هستم». تقسیم‌بندی تبلیغات به خوب یا بد بستگی به کاربرد تبلیغات دارد و تبلیغات همانند یک شمشیر دو لبه عمل می‌کند. اگر زیاد از آن استفاده کنیم می‌تواند اثرات سوء داشته باشد و در مقابل استفاده مناسب و سنجیده از تبلیغات می‌تواند همانند کارد جراحی برای بهبود شرایط عمل کند. پس شرایط تبلیغ می‌تواند تبلیغ را به خوب یا مثبت، بد یا منفی تبدیل کند. شرایط نامطلوب، استفاده نادرست از تبلیغات را به همراه دارد و زمینه را برای بروز تبلیغات نامناسب فراهم می‌کند.

اکنون به برخی از این شرایط به شکل فهرست‌وار اشاره می‌کنم:

نکته نخست تبلیغات بدون رعایت اصول اخلاقی در جامعه دارای پیامدهای خطرناکی است. این اصول اخلاقی، تمام حیطه‌های ارتباطی نظیر پیام ارتباطی، استفاده از ابزارها و رعایت حقوق مخاطب و مصرف‌کننده را در بر می‌گیرد. برای مثال، شرکت‌های تبلیغاتی مجاز نیستند که بازار هدف خود را کودکان زیر ۱۰ سال انتخاب کنند و بهتر است که استفاده از اصول تبلیغاتی قانونمند باشد. تبلیغات در جوامعی قابل استفاده است که قانون حاکم باشد چرا که قانون جزء جدایی‌ناپذیر جامعه مدنی است و قانون‌مندی، مانعی برای سوءاستفاده از این ابزار مؤثر در دستیابی به اهداف است.

به دنبال مسئله قانونمندی، مسئله مردم‌سالاری مطرح می‌شود. منظور از مردم‌سالاری، وجود جامعه‌ای است که اکثریت حرف اول را بزنند. در جامعه‌ای که یک فرد تصمیم‌گیرنده نهایی است، تبلیغات در اختیار گروه اقلیت قرار خواهد گرفت و به نفع آنان عمل خواهد کرد. همچنین رسانه‌ها باید از حداقل آزادی بیان برخوردار باشند که اگر تبلیغی بر خلاف واقع بود، با عنوان ناظر نظارت کنند.

در جامعه‌ای که تبلیغات در حوزه رسانه‌ها بخش می‌شود، باید تشکل‌های مردم نهاد حضور داشته باشند. تبلیغات رسانه‌ای نهادینه شده است و وجود تشکل‌های مردم نهاد باعث می‌شود که در صورت

# آریا تجارت زرنegar

ARYA TEJARAT ZARNEGAR

ATZMEDIA.IR

Positive Thermal CTP Plate **زینک حرارتی**

# A TEXT

مناسب برای چاپ افست ورقی / مناسب برای افست رول  
چاپ رنگی تجاری و تبلیغات / تیراژ بالا  
آماده عقد قرارداد برای سایزهای خاص

با پیوستن به اینستاگرام atz.media از پیشنهادات ویژه ما بهره مند شوید .

ATZMEDIA

اصفهان ، خیابان میرداماد ، بن بست لاله ، ساختمان بهار ، واحد ۶

تلفن : ۰۳۱-۹۵۰۲۴۵۷۵-۸





Caspian Paper Group

# کاغذ و مقوای رستی

ولادات و فروش انواع کاغذ

تحریر، گلاسه، پشت طوبه (رول و شیت)، ایندلیبرد

اخذ پروفرما، ساینزهای اختصاصی، تحویل بار از بندر و بنگاه تهران



غفلت قانون، افراد اعتراض کنند. ما با ایجاد انجمن‌های مدافع حقوق مصرف‌کننده می‌توانیم آثار سوء تبلیغات را کنار بزنیم.

همانطور که تبلیغات در عرصه سیاست نیازمند مردم‌سالاری است، در عرصه تجارت، نیازمند رقابت آزاد است. فرضاً اگر ۵ مؤسسه خدمتی را معرفی می‌کنند، افراد باید به شکل رقابتی، حق انتخاب بین مؤسسات را داشته باشند.

بحث دیگر شفاف‌سازی هزینه‌ها در دنیای ارتباط جمعی است. باید هزینه‌های تبلیغات در حوزه‌های مختلف تجاری، سیاسی و صنعت مشخص شود و به شکل هرچه شفاف‌تر بنگاه‌های اقتصادی و منابع مالی که هزینه‌ها را تأمین می‌کنند، مشخص شوند. اگر شفاف‌سازی صورت نگیرد، تبلیغات، نقش جنگ روانی پیدا خواهد کرد و بسیاری از ما، قربانی تبلیغات خواهیم بود.

و نکته آخر، ما با توجه به نظام رسانه‌های کشور می‌توانیم از تبلیغات دفاع کنیم. امروزه در ۶۰ کشور، تلویزیون‌های عمومی وجود دارد که به هیچ عنوان آگهی تجاری پخش نمی‌کنند و پخش آگهی به سایر رسانه‌ها نظیر بیلبورد واگذار شده است. من بر این باور هستم که تبلیغات و سانسور دو مختلف بهداشتی و اجتماعی الزامی است و باید پیام‌هایی به شکل تبلیغ منتشر شود. پیام‌دهندگان تبلیغاتی می‌توانند، پیام‌های کوتاه را به شکل دلخواه با هدف تأثیرگذاری بر ذهن مخاطبان طراحی کرده که منجر به شکل‌گیری رفتار خاصی از سوی مخاطب و دستیابی به نتیجه مورد نظر است.

## تبلیغات از منظر مطالعات انتقادی

دیدگاه‌های مطالعات انتقادی به دهه ۱۹۳۰ باز می‌گردد. در آن زمان جهان دارای دو مشکل عمده، یکی سرمایه داری لجام گسیخته کشورهای اروپایی و دوم پدیده جنگ و تبلیغات پس از جنگ جهانی اول دوم بود. برای مثال کتاب «زاک الو» بعد از جنگ جهانی اول نوشته می‌شود و نه تنها به تبلیغات بلکه به تکنولوژی هم خرده می‌گیرد. اکنون زمان جنگ تغییر کرده و در شرایط پس از جنگ سرد به سر می‌بریم. امروزه جهان به مفهوم سابق دو قطبی نیست و انواع ایدئولوژی‌ها حکومت می‌کند. ایدئولوژی سرمایه داری خالص، ایدئولوژی سوسیالیست در بین کشورهای مختلف و راه سومی که برخی کشورهای جهان سوم در پیش گرفته‌اند. تمام این کشورها با واقعیتی با نام جهانی شدن ارتباطات و فناوری روبرو هستند. ما در دو دهه گذشته با رسانه‌های اجتماعی و اینترنت سر و کار داریم که محتوای منابع آن با آگهی‌ها گره خورده است. فضای این رسانه‌ها تعاملی است و مخاطب به مراتب حضور فعال‌تری در این نوع رسانه‌ها دارد و به محض دیدن پیام تبلیغاتی نسبت به آن واکنش نشان می‌دهد.



از سوی دیگر، موضوع مورد نقد مطالعات انتقادی، مصرفی شدن جامعه و تبلیغات خارج از کنترل است. نقد مطالعات انتقادی به جوامعی است که در آن تلویزیون با عنوان غول رسانه‌های مطرح است. در دهه‌های ۶۰ و ۷۰ نگرانی شدید نسبت به پیامدهای استفاده از تلویزیون وجود داشت. در چنین جوامعی تبلیغات و سانسور دو روی یک سکه هستند. اگر جامعه‌ای مطلبی را سانسور کند، به نوعی فعالیت تبلیغی انجام می‌دهد. تبلیغات غیررقابتی، اعمال سانسور به نفع طبقه حاکم خواهد بود و کسانی که به منابع قدرت و ثروت دسترسی دارند، خواسته‌های خود را بر جامعه تحمیل می‌کنند. ساز و کارهای این چنینی موجب می‌شود که افراد ناتوان مصرف‌کننده، در چنگال دولت حاکم بلکه نیروهای حاکمیت گرفتار باشند.

## تحلیل تبلیغات و سنجش تأثیر

کتاب اقتناع و تبلیغات از نظریه‌های دهه ۷۰ و ۸۰ برای تأثیر سنجی استفاده می‌کند. سنجش میزان تأثیر به عوامل پیچیده‌ای بستگی دارد. عناصر سنجش، عوامل بسیاری نظیر رسانه، پیام و شدت و ضعف پیام را در بر می‌گیرد. این کتاب، هفت شگرد «لی ولی» را بیان می‌کند که این، هفت شگرد می‌تواند بر روی فرآیند تبلیغ اثر بگذارد. ما در حوزه سنجش اثرات تبلیغ، اطلاعات مناسبی در سطح جامعه نداریم. متأسفانه بخش سنجش برخی کارخانه‌ها و واحدهای تولیدی تنها به ارائه پرسشنامه بسنده و اطلاعات لازم در مورد نگرش مصرف‌کننده را دریافت می‌کنند. اما براساسی این سنجش با چه چارچوب نظری و تا چه حد قابل توجیه است؟ برای روشنتر شدن موضوع، به دو مورد نظرسنجی سال‌های گذشته اشاره می‌کنم که تبلیغات ما، تنها نقل قولی از تحقیقات ارائه شده با داده‌های نادرست بوده است. یکی نظرسنجی انجام شده در زمینه تبلیغات سیاسی و انتخاباتی است که نتایج نظرسنجی با نتایج نهایی انتخابات ۲۰ درصد اختلاف داشته است. در حالی که در

## تبلیغات و دورنمای آینده

بخش پایانی کتاب، مدلی را ارائه می‌کند که نسبتاً فراگیر است. در ایران افراد این مدل را، در بخش تبلیغات سیاسی استفاده کرده‌اند. این مدل در سال ۱۹۸۳ و ۱۹۹۱ در چاپ‌های نخست کتاب مطرح شد. مدل ارائه شده را نمی‌توان مدل بی‌عیب و نقص دانست ولی می‌تواند الگو و راهنمای ما برای انجام مطالعات موردی باشد. برای مثال مطالعات موردی ما می‌تواند بررسی تبلیغات داخلی، ارزیابی تبلیغات برون مرزی در عرصه بین‌الملل و نحوه عملکرد رسانه‌های بین‌المللی باشد. این کتاب در جامعه آمریکا تألیف شده است و به تبع دارای بسیاری از شرایط لازم برای دستیابی به تبلیغات مطلوب است. متأسفانه در جامعه ارتباطی ما نگاه دوقطبی، تبلیغات را به دو بخش خوب یا بد تقسیم می‌کند و کشور ما دارای تجربه عجیبی در این زمینه است. برای مثال در زمان جنگ، تبلیغات تجاری نداشتیم ولی تبلیغات نظامی و سیاسی بسیاری را برای عده کثیری منتشر می‌کردیم. دوباره در دهه ۷۰ به سمت تبلیغات تجاری حرکت کردیم که پیامدهای تبلیغات آزاردهنده، عوارض روانشناختی و سرخوردگی‌های ناشی از عدم دستیابی به کالای تبلیغاتی بوده است. نویسندگان کتاب بر این باورند که این کتاب می‌تواند ابزاری برای توانمندسازی جامعه باشد. هدف از تألیف کتاب تغییر نگرش نسبت به تبلیغات و ارائه راهکار منطقی و واقع‌بینانه برای فعالان عرصه تبلیغات و ارتباطات است. در حال حاضر، فرصت لازم برای دانشجویان ارتباطات، روزنامه‌نگاری و تبلیغات فراهم است که اصول، فنون و تکنیک‌های حاکم بر تبلیغ را یاد بگیرند و از شرایط لازم برای تحقق تبلیغات مطلوب دفاع کنند. در مقابل، در صورت عدم فضای مطلوب، برای ایجاد شرایط لازم گام بردارند. ما می‌توانیم با افزایش سطح آگاهی و دانش جامعه، آسیب‌های ناشی از تبلیغات را کاهش دهیم و زمینه را برای نهادینه شدن تبلیغات فراهم کنیم.





## روش‌های نوین تبلیغاتی

شرکت‌های بزرگ و کوچک و فروشگاه‌هایی که می‌خواهند به کسب و کار خود توسعه دهند و آرزوی افزایش مشتریان خود را دارند چگونه می‌توانند مخاطبان خود را به سوی خود جذب کنند؟ بازاریابی و تبلیغات اینترنتی اولین و بهترین پیشنهاد متخصصان و کارشناسان در تمام دنیا و به خصوص در کشورهای پیشرفته است.

اولین قدم که طراحی سایت است، دیگر موضوع جدیدی نیست و همه مدیران در همان شروع فعالیت خود این کار را انجام می‌دهند. اما باید توجه داشته باشید که مخاطبان شما از آدرس وب سایت شما خبر ندارند و شما برای باخبر کردنشان باید برنامه‌ریزی منظمی داشته باشید.

همچنین بسیار مهم است که وب سایت شما یک نسخه مخصوص موبایل داشته باشد و چه بهتر که یک برنامه اندروید و iOS آیفون هم داشته باشید تا مشتریان شما در هر زمان و براحتمی بتوانند از خدمات شما استفاده کنند.

حال برای باخبر کردن مخاطبان باید برنامه‌های خود را برای بازاریابی و تبلیغات اینترنتی شروع کنید. جدیدترین روش‌های بازاریابی و تبلیغات اینترنتی در دنیا:

۱- تبلیغات به صورت بنرهای انیمیشن در چند وب سایت پربازدید که البته هزینه‌های بالایی هم دارد.

۲- اگر قدرت پرداخت هزینه‌های سنگین را ندارید می‌توانید تبلیغات بنری خود را توسط سایت‌های تبلیغات کلیکی انجام دهید تا تبلیغات شما با هزینه مورد نظر شما در چندین سایت پربازدید نمایش داده شود؛ این سیستم تبلیغات در بسیاری از کشورها توسط شرکت گوگل و با عنوان (گوگل ادوردز) و گوگل ادسنس) انجام می‌شود و در ایران توسط شرکت ویرلن انجام می‌شود.

۳- تبلیغات متنی در سایت‌های با رنک بالای گوگل. البته حتماً توجه داشته باشید که اگر لینک تبلیغات بصورت نوفالو باشد تقریباً هیچ تأثیری ندارد و البته لازم است برای تأثیرگذاری بهتر حداقل یکسال بصورت مستمر ادامه پیدا کند که در این صورت در ارتقاء رتبه سایت شما در نتایج گوگل هم مؤثر است.

۴- تبلیغات در گوگل قطعاً یکی از مؤثرترین روش‌های تبلیغاتی است که متأسفانه در ایران هم از طرف شرکت گوگل و هم از طرف سیستم فیلترینگ ایران تحریم شده است.

۵- تبلیغات در شبکه‌های اجتماعی نیز یکی از هدفمندترین و مؤثرترین روش‌های آنلاین مارکتینگ است که متأسفانه همانند تبلیغات گوگل در ایران غیرقابل استفاده است.

۶- تیزرهای تبلیغاتی خلاقانه با نمایش در شبکه‌های ویدئو آنلاین، یکی از جدیدترین و بهترین روش‌ها می‌باشد که با کمترین هزینه می‌تواند تأثیرگذاری بسیاری داشته باشد.

۷- ایمیل مارکتینگ، تبلیغات بسیار هدفمند که در صورتی که برای بانک ایمیل مخاطبان خود ارسال کنید سرعت نتایج مؤثر آن را خواهید دید.

۸- تبلیغات در برنامه‌های اندروید و iOS آیفون برای شرکت‌هایی که اپلیکیشن موبایل و یا سایت با نسخه مخصوص موبایل دارند، بهترین روش می‌باشد.

۹- رپرتاژ آگهی در خبرگزاری‌ها و سایت‌های خبری با لینک به سایت شما می‌تواند هم از نظر برندسازی و هم از نظر سئو برای سایت شما بسیار مفید باشد.

۱۰- درج آگهی رایگان لینک‌دار در سایت‌های نیازمندی‌ها برای بهینه‌سازی سایت در نتایج گوگل یکی از روش‌های سنتی و مؤثر تبلیغاتی است.

۱۱- روش جدیدی برای فروش بهتر محصولات فروشگاه‌های اینترنتی وجود دارد که در اروپا و آمریکا توسط سایت آمازون و در ایران توسط فروشگاه اینترنتی ویرلن ارائه می‌شود، که در این روش وب سایت آمازون محصولات فروشگاه‌ها را در سایت خود قرار می‌دهد و کاربران با کلیک بروی آن به وب سایت اصلی فروشنده لینک می‌شود و خرید از آنجا انجام می‌شود.

۱۲- فروش محصولات و خدمات از طریق سایت تخفیف و خرید گروهی یکی از جدیدترین و کم‌هزینه‌ترین روش‌های تبلیغاتی است که هم اکنون در ایران نیز اجرا می‌شود.

۱۳- نکته آخر اینکه ایجاد صفحه در شبکه‌های اجتماعی، انجمن‌ها و وبلاگ‌ها و بروزرسانی روزانه آن نیز ضروری محسوب می‌شود.



با کیفیت بالا و نصب آسان - بدون نیاز به پانچ کم حجم - دارای کیف جهت حمل و نقل



پایه استند

با گارانتی تعویض مادام‌العمر

جهت دیدن دیگر محصولات به وب سایت ما مراجعه کنید.

۰۹۱۲ ۸۹۸ ۴۱ ۰۱ | ۰۲۱ ۵۵ ۵۷ ۶۴ ۴۹  
WWW.KAVIAS.COM | KAVIAPEN@YAHOO.COM







ATLAS MOLDING  
email: atlas55690157@gmail.com



تلفن : ۵۵۶۹۰۱۵۷ فکس : ۵۵۶۹۰۷۶۸  
همراه : ۰۹۱۲-۲۸۵۵۳۸۶

خیابان ۱۵ خرداد غربی ، جنب پمپ بنزین  
پاساژ فخریه ، طبقه دوم ، پلاک ۲/۵ و ۲/۶

# قالب سازی اطلس

سازنده انواع قالبهای برش ، جعبه ، کارتن  
اتیکت ، واشر و کارهای سراجی و ملامین و ...  
مجهز به دستگاه برش لیزر و خم کن اتوماتیک

همکاری با شما افتخار ماست



www.atlascut.ir



## دستگاههای پس از چاپ



کارشناسی امور خرید و فروش ماشین آلات پس از چاپ:  
 \* سلترین کنس حرارتی ۳/۲ انومات و تمام انوماتیک  
 \* سلترین کنس واتر بیسی دستی و اتومات  
 \* خط کانل بو وی سیلندری با خشک کن دو لامپ  
 \* دستگاه بو وی موضعی انوماتیک و دستی  
 \* خشک کن نووی سیلک، پشت است، پشت ساکورایی  
 \* نصب و راه اندازی، آموزش، تعمیرات دستگاه های فوق

صادق ۵۹۸ ۹۸ ۰۹۱۹-۸۰  
TELEGRAM @MHMOOD1564



## چاپ و نشر

www.chapnashr.com

### به کانال چاپ و نشر خوش آمدید

- اطلاع رسانی در حوزه های تخصصی و عمومی چاپ، نشر، بسته بندی، کاغذ، گرافیک، ورق و ماشین آلات وابسته هدف کانال چاپ و نشر است.
- این کانال به مجله چاپ و نشر تعلق دارد.
- چاپ و نشر، ماهنامه خبری، تحلیلی و آموزشی صنعت چاپ کشور است.
- فعالیت کانال از ساعت ۸ صبح هر روز الی ساعت ۲۲ همان روز است.



به کانال ما بپیوندید  
telegram.me/jonchatBa169T2ucyw1a15Gwt-jQ



## بنر تبلیغاتی بسازیم گفت و گو با مهرداد بوستانچی

سارا کریمی

■ سابقه استفاده از بنرهای تبلیغاتی در ایران به چه سالی بر می گردد؟

اطلاع دقیقی از شروع دقیق تبلیغات اینترنتی از جمله بنرهای تبلیغاتی در دست نیست اما به نظرم مدتی پس از شروع استفاده عمومی از اینترنت در ایران از سال ۱۳۷۸ تبلیغات اینترنتی به شکل وسیع تر روبرو شد و توسعه گذاشت.

■ بنرهای تبلیغاتی اینترنتی از چه نوعی در گونه بندی و کاربرد برخوردارند؟

معیارهای متفاوتی برای تقسیم بندی بنرها وجود دارد از جمله می توان به موارد زیر اشاره کرد:  
 - از نظر اندازه به شکل بنرهای کوچک pixel ۶۰۰×۹۸۰ و بنرهای بزرگ به ابعاد ۳۰۰×۹۸۰ pixel و ...

- از نظر فرمت نوع فایل و اجرا شامل:  
 - بنرهای معمولی شامل نام و پیام های تبلیغاتی به صورت چشمک زن و فرمت JPG  
 - بنرهای حامل پیام های تبلیغاتی به شکل فیلم های کار تونی یا فیلم های معمولی و با فرمت Flash  
 - بنرهای ثابت: مانند عکس ثابت و یک نوشته  
 - بنرهای متحرک که حاوی یک پیام و یک تصویر زمینه است و نوشته به صورت متحرک رفت و آمد می کند.

■ اجزای اصلی یک بنر چیست؟

اجزای اصلی بنرها معمولاً متن اصلی پیام تبلیغاتی و حداکثر یک یا دو تصویر که به تناسب پیام انتخاب می شود و نیز رنگ های اصلی داخل بنر که باید حتی الامکان از بین رنگ های اصلی آرم یا لوگو انتخاب شود.

■ طراحی بنرها تابع چه اصولی باید باشد؟

معمولاً در طراحی بنرها از اصول پایه ای و مهم زیر تبعیت می شود:  
 - اصلی ترین نکته در طراحی هر بنر تبلیغاتی توجه عمده و محوری به پیام اصلی تبلیغ و رساندن پیام تبلیغاتی با استفاده از حروف، رنگ و تصاویر است. هر بنر تبلیغاتی باید پیام اصلی تبلیغ را برساند.  
 - استفاده از رنگ و فونت اصلی هر شرکت از اصول دیگر طراحی اکثر بنرهای تبلیغاتی است؛ مگر در موارد استثنا که پیام تبلیغاتی با توجه به نوع محصول یا خدمات طراحی می شود.  
 - ایجاد جاذبه خاص در طراحی هر بنر تبلیغاتی

از ملزومات کار است. مانند ایجاد یک جلوه خاص یا ایجاد یک حرکت در نوع ارائه پیام که موجب جلب توجه بیشتر شود از اصول دیگر طراحی بنرها است.

■ اهمیت رنگ در بنرها تا چه میزان است و بطور کلی رنگ در بنر چه جایگاهی دارد؟

اصولاً در طراحی هر بنر تبلیغاتی رنگ در جلب توجه مخاطب و کاربر سایت یکی از ممتاز ترین عوامل محسوب می شود. توجه به رنگ زمینه سایر سایتها در انتخاب رنگ زمینه از نظر تفکیک و تمایز و ایجاد برجستگی مؤثر است و نیز استفاده از روانشناسی رنگها در جلب نظر و توجه مخاطب مؤثر و حائز اهمیت فوق العاده است.

■ پیام در بنرها چه اهمیتی دارد؟

استفاده صرف از رنگ یا جلوه های ویژه در طراحی بنرها کافی نیست و باید با توجه به فرهنگ مخاطب و نوع محصول یا خدمات نسبت به طراحی یک پیام مؤثر اقدام کرد.

اهمیت و اولویت اول در رساندن پیام به مخاطب است به نحوی که او را درگیر نکته اصلی مورد تقاضای صاحبان آگهی کند. اهمیت آن زمانی است که متوجه شوییم یک پیام مناسب، منجر به فروش بیشتر شده است.

■ خطاها و اشتباهات شایع در طراحی بنرها کدامند؟

اشکالات شایع مواردی هستند که موجب دیده نشدن بنر می شوند. این اشکالات عبارتند از:

استفاده از پیام نامربوط و دوزخ ذهن برای مخاطب، مثل پیام های بسیار غیرمستقیم، استفاده از شوخی های بیجا و شعارهای دوپهلوی و مبهم مثلاً در حسرت باقالی (در تبلیغات برنج) و موارد متعدد دیگر.

استفاده از رنگها و تصاویر نامربوط که حتی موجب آزار مخاطب می شود مانند استفاده از رنگ های فسفری خیلی زنده که چشم را آزار می دهد.

استفاده بنر در سایت نامربوط و یا در مکان و صفحه نامناسب و حتی استفاده از بنر در کنار سایر بنرهایی که یا جذابیت بالاتر دارند و یا پیام های مهمتری دارند که موجب بیرونقی بنر می شود.



## رهبری در سازمان

(بخش چهارم و پایانی)



مهدی رمضان

پیتر دراگر، معمار مدیریت قرن حاضر می‌گوید: دنیای پیش‌روی ما با آنچه پیش از این تجربه کرده‌ایم بسیار متفاوت است. سرعت، عمق و پیچیدگی تغییر و تحولات به گونه‌ای است که شرکت‌ها با تصمیم‌گیری‌های دشواری برای ادامه حیات خود روبرو هستند اما واقعیت مهم این است که ما دیگر نمی‌توانیم با روش‌های مدیریت دیروز، بقای خود را در دنیای فردا تضمین نماییم. مدیران شرکت‌ها نیازمند تغییر اساسی در باورها و نگرش‌های خود نسبت به ساز و کارهای مدیریت هستند. چارلز هندی، دیگر صاحب‌نظر مدیریت معتقد است: سازمان‌های امروزی به زنان مردان سنت‌شکن بیشتری نیاز دارند. در دورانی که تغییرات، مداوم، تصادفی و ناپیوسته است ضروری است که شیوه‌های تفکر سنتی را در هم بشکنیم تا تغییر را به نفع خویش به کارگیریم. ما وارد عصر سنت‌گریزی شده‌ایم. دوران خطرهای بزرگ و فرصت‌های بزرگ‌تر را باید بپذیریم.



پس نتیجه‌گیری می‌شود که با فرصت‌های بازار را بشناسیم و یا فرصتی را بسازیم و بعد از این کار به سازمان خودم نگاه می‌کنم که من چه توانایی‌هایی دارم، چه پتانسیل‌هایی دارم، چه گلوگاه‌هایی دارم که بتوانم از این فرصت استفاده کنم پس من باید جوری تغییر کنم که از این فرصت‌ها بتوانم استفاده کنم و در آخر می‌رسیم به راهیابی استراتژیک. دقت شود برنامه نیست بلکه راه‌حل می‌باشد.

**■ مراحل دوره عمر سازمانی**  
یک شرکتی تازه تاسیس شده است و این شرکت فکر و ایده‌ای دارد که تازه می‌خواهند



**رویکرد نوین تکوین استراتژی**  
**■ رویکرد توصیفی Descriptive**  
آینده قابل پیش‌بینی نیست، ولی قابل ساختن است. آینده ناپیوسته است و در امتداد الان نیست و شرکت‌های موفق آینده شرکت‌شان را می‌سازند و به این آینده‌نگاری می‌گویند و به این شیوه‌ها تکوین استراتژی می‌گویند. استراتژی از دل سازمان و از فرصت‌هایی که در بازار وجود دارد می‌جوشد. و پایه این استراتژی‌ها فرصت‌ها می‌باشد. و اگر سازمان‌ها از این فرصت‌ها استفاده کنند برنده هستند در غیر این صورت بازنده هستند. در حقیقت در دنیایی که ما در آن هستیم آنچه که برای ما مهم است ساختن و شکار فرصت‌ها با استفاده از شایستگی‌های درون سازمان در حال حاضر ۲ مدل بیشتر نداریم: ۱- فرصت‌های بیرونی ۲- شایستگی‌های درونی برای استفاده از آن فرصت‌ها.

آن را پرورش دهند. در هر مرحله یکی از آن شش سبک رهبری مناسب می‌باشد. در مرحله ایجاد = در این مرحله ۲ سبک استفاده می‌شود: آرمانی-پیشنازی طفولیت، شرکت شکل گرفته است و بازاریابی می‌کنیم و... و فروش کم است = مربی‌گری، شرکت در این مرحله شکل گرفته و رهبر باید کسی را آموزش بدهد که ۶۰ درصد کار را انجام بدهد و خود رهبر هم بقیه کارها را برعهده دارد. رشد سریع = سازمان‌ها زمانی که به رشد می‌رسند متعاقباً با آمدن پول به شرکت، مشکلات نیز شروع می‌شود. سبک رهبری = پیوندجویانه بلوغ = دمکراتیک اوج و تکامل = آرمانی تجل و بی‌خیالی = امرانه و پیشنازی موضوع بحث: تغییر و تحولاتی که رهبران در سازمان انجام می‌دهند. برای انجام تحول در یک سازمان ۷۰ تا ۹۰ درصد احتیاج به رهبر و ۱۰ تا ۳۰ درصد احتیاج به مدیر داریم. هر لحظه دنیای اطراف ما در حال تغییر و نو شدن می‌باشد و ما احتیاج داریم که هم آماده این تغییرات باشیم و هم درصدد نو شدن سازمان خود باشیم.

مدلی در رهبری داریم به نام ۲۱۲ درجه، این مدل یک قانون ساده را بیان می‌کند که آب در ۲۱۱ درجه فزاینده‌ت داغ می‌شود و در ۲۱۲ درجه به جوش می‌آید و این ۱ درجه اختلاف باعث تولید بخار شده و یک لوکوموتیو را به حرکت درمی‌آورد و این ۱ درجه باعث تغییر و تحول می‌شود. رهبران با یک درجه تمایز اتفاقات را رقم می‌زنند. به عبارتی بین رهبران خوب و رهبران متمایز ۱ درجه اختلاف وجود دارد و این مدل رهبری ۲۱۲ درجه هم به خود رهبر و هم به سازمان کمک می‌کند.



بخش کلی و جزئی انواع کاغذ و مقوا

# کاغذ و مقوای دلالت زاده

## تحریر گلاسه پشت طوسی پشت چسبدار

با ارسال علامت \* به شماره ۳۰۰۰۱۵۱۲ ضمن عضویت در گروه کاغذ و مقوای دلالت زاده در برنامه تلگرام، از آخرین قیمت انواع کاغذ تحریر و گلاسه مطلع شوید.



آدرس: خیابان ظهیرالاسلام، خیابان امید آزادیخواه، جنب صندوق جاوید، پلاک ۴۱  
تلفن: ۳۳۹۰۴۵۳۹ - ۳۳۹۴۴۳۱۳ - ۳۳۹۴۰۲۲۵ فکس: ۳۳۹۴۴۲۶۰

## مؤسسه قالب‌سازی کیهان

ghalebsazi\_keyhan@yahoo.com

مجهز به سیستم برش لیزری و خم‌کن اتوماتیک  
سازنده انواع قالب‌های برش لیزری  
جعبه، کارتن، اتیکت، واشر

با بیش از ۱۵ سال سابقه



با مدیریت ابوالحسینی

آدرس: تهران، سعیدی شمالی، پاساژ نور، طبقه اول، واحد ۷ تلفن: ۶۶۷۵۷۸۲۰ - ۶۶۷۲۶۴۸۸ - ۶۶۷۱۶۶۹۵ فکس: ۶۶۷۵۰۷۳۷



کارتن - جعبه - لمینت - هاردباکس  
طراحی و چاپ و اینک  
پایه تقویم، جلد هارد و کلاسور تبلیغاتی  
با دستگاه فول اتومات



تلفن: ۳۳۱۱۴۴۱۱  
۳۳۹۰۶۵۴۲  
۳۳۹۷۲۲۳۰  
فکس: ۳۳۹۷۲۲۳۱  
bamdadcarton@yahoo.com  
bamdadcarton@gmail.com  
www.bamdadcarton.ir  
www.bamdadcarton.com

نشانی: تهران - خیابان مصطفی خمینی - مقابل بنگ بزرگ - رسید به بل تا  
پلاک ۵۶۳ کد پستی: ۱۱۱۷۶۱۳۵۱۱

## چرا بازاریابی برای برندها اهمیت دارد؟



در همه تجارت‌ها و کسب و کارهای مختلف مشتریان از اهمیت بسیار زیادی برخوردار هستند. قطعاً بدون مشتری و مصرف‌کننده تجارت و کسب و کاری هم وجود نخواهد داشت. جذب مشتری اهمیت بسیار زیادی برای برندها دارد چون مشتریان و مصرف‌کنندگان با خرید کالاها و محصولات به فروش و درآمدزایی بیشتر کمک می‌کنند. هر چقدر که مشتریان بیشتری وجود داشته باشد محصولات و کالاها نیز فروش بیشتری خواهند داشت.

به گزارش گروه خبری بانکی دات‌آی آر بازاریابی اهمیت بسیار زیادی دارد زیرا یکی از روش‌های متداول برای فروش کالاها است. بازاریابی یکی از مهمترین بخش‌ها در هر تجارتی است در تمامی کسب و کارها و مشاغل مختلف بازاریابی و فروش محصولات از اهمیت زیادی برخوردار است.

برندهای مختلف با تولید محصولات و کالاها گوناگون سعی در جذب مشتری بیشتر برای فروش بیشتر کالاها دارند بنابراین بازاریابی در کنار تبلیغات به برندهای مختلف کمک می‌کند تا بتوانند محصولات خود را به مشتریان معرفی کنند و آنها را به فروش برسانند.

یک برند موفق با تولید محصولات و ارائه خدمات خوب می‌تواند مشتریان زیادی را جذب کند اما در کنار تولید محصولات باید تبلیغات و بازاریابی وجود داشته باشند. قطعاً معرفی یک محصول به مشتریان و یا تجارت‌های مختلف باعث می‌شود تا آنها با نوع کالا و مزیت‌های آن آشنا شوند بدون بازاریابی مشتریان نمی‌توانند به خوبی یک محصول را بشناسند بنابراین هر چقدر که بازاریابی با کیفیت بالاتری انجام شود مشتریان بیشتری می‌توانند از کالاها و محصولات استفاده کنند.

بازاریابی همچنین به ترویج یک محصول و یا خدمات کمک می‌کند. هر چقدر که بیشتر بتوانیم یک محصول را معرفی کنیم و بازاریابی بیشتری برای آنها داشته باشیم شانس فروش محصولات نیز بیشتر خواهد بود. یک برند خوب با خلاقیت و تنوعی که در تولید محصولات دارد سعی می‌کند تا مصرف‌کنندگان بیشتری را به خود جذب کند.

بازاریابی انواع مختلفی دارد. بنابراین هر چقدر که بازاریابی موفق‌تری داشته باشیم مشتریان بیشتری وجود خواهند داشت و کالاها و محصولات نیز فروش بیشتری دارند. شناخت مشتریان و مصرف‌کنندگان و همچنین داشتن فن بیان خوب از عوامل مؤثر در بازاریابی است بنابراین اغلب برندها سعی می‌کنند تا بازاریابی محصولات خود را به نحو احسن انجام دهند و فروش بیشتری داشته باشند.

هر چقدر که محصولات و خدمات کیفیت بالاتری داشته باشند و متناسب با نیاز مصرف‌کنندگان باشند بیشتر مورد استفاده مشتریان قرار می‌گیرند بنابراین در کنار یک محصول خود با داشتن مزیت‌های بالا می‌توان از یک بازاریابی خوب هم برای فروش بیشتر آنها استفاده کرد.



این است که بلد نیستند. پس لازم است آموزش، تمرین و یادگیری باید انجام‌گیری. نکته بعدی اینکه الگوهای موفق نداریم مثلاً در سال پیش یک نفر ایده‌ای را بیان کرد و بعد از انجام دادن آن ایده ضربه‌ای به سازمان خورد.

آیا اصلاً رهبران سازمان نوآور هستند؟ آیا فرآیندهای سازمان مشوق نوآوری هستند؟ آیا انگیزه‌ای برای کارکنان برای خلق ایده وجود دارد؟  
۷- تعالی و تعهدی که به رشد داشته باشیم. تعالی در هر زمینه و اینکه هر روز بهتر و بهتر عمل کنیم.

۸- روی مهم‌ترین اهداف تمرکز شود (Most Important Goals) MIG به عنوان یک رهبر چند تا هدف برای سازمان‌تان می‌توانید تعریف کنید؟ ۱ هدف تا ۳ هدف نهایت.  
اهداف باید ۲ تا ویژگی داشته باشند: تمرکز و سبکی

وقتی تعداد اهداف زیاد می‌شود تمرکز از بین می‌رود و مجبور می‌شویم که پول، سرمایه را به ۱۰ تا هدف یا بیشتر اختصاص بدهیم پس بنابراین روی یک هدف یا سه هدف که مهم‌ترین هستند تمرکز کرده و این اهداف نباید با هم در تناقض باشند.

۹- مسئولیت کامل نتایج و پیامدهای سازمان را خود رهبران به عهده بگیرند.

۱۰- احساسات و عواطف خود، مشتریان و کارکنان خود را به درستی کنترل و مدیریت کنند. مدیریت کردن بر روی احساسات و تأثیر مثبت گذاشتن و اینکه خود را خوب بشناسیم و دیگران را نیز خوب بشناسیم و تأثیر خوبی را بگذاریم.

۱۰ قانون در رهبری ۲۱۲ درجه در بالا گفته شده است که اگر این ۱۰ قانون انجام شود یک درجه تمایز ایجاد می‌شود.



۶- نوآوری در سازمان: یعنی جوری که آدم‌ها اصلاً بدون نوآوری نتوانند زندگی کنند، درست مقابل روزمرگی. همواره به این فکر می‌کنیم که چطور نوآوری کنیم.

چرا نوآوری در یک سازمان کم وجود دارد؟ آیا باور به نوآوری داریم یا نداریم؟ پس در اینجا باید پارادایم شیفت اتفاق بیافتد، یعنی اگر سازمانی نوآور می‌خواهد ابتدا باید پارادایم آدم‌ها عوض شود یعنی تا زمانی که فکر کنیم کار داریم، فروش داریم، همه چیز خوب است، هیچ نوآوری اتفاقی نمی‌افتد و برای این کار تنش‌های خلاق وجود دارد و این کار را هر چند وقت یک بار یک موجی را در سازمان می‌اندازند. مثلاً فروش شرکت پایین آمده است و همه را به جنب و جوش می‌اندازند. وقتی که کارکنان حقوق و پاداش‌ها را به موقع بگیرند و در حیطه راحتی باشند متعاقباً هیچ تفکر خلاقانه از خودشان بروز نمی‌دهند و پادمان باشد که نمی‌توان این اتفاق را برای همه آدم‌های سازمان رقم زد. نکته بعدی که در این رابطه می‌توان اشاره کرد

### ■ رهبری آرمانی ۱۰ قانون دارد با یک درجه تمایز

۱- جوری رهبری کنید که می‌خواهید بیشترین خدمت را به مشتریان و کارکنان ارائه دهید. کلمه‌ای به نام (Service level agreement) SAL داریم که اگر ما سرویسی را به مشتری می‌دهیم و توافقی که با مشتری کرده‌ایم در مورد سطح توافقی سرویسی که باید به مشتری بدهیم و در این حالت سعی می‌کنیم یک مقداری سرویس بیشتری به مشتری یا کارکنانم بدهیم و آنگونه رهبری کنید که می‌خواهید این کار را انجام بدهید البته این نکته مهم است که آنگونه رهبری نکنیم که سازمان دچار ضرر شود چون می‌خواهیم سرویس بیشتری بدهیم.

۲- بدون موفقیت و رضایت کارکنان نمی‌توانیم مشتری راضی داشته باشیم (آینه رضایت). رضایت کارکنان و رضایت مشتریان دو روی سکه هستند. چطور می‌توانم مشتریان راضی داشته باشم اما کارکنان راضی نباشند.

۳- چشم‌اندازها و ارزش‌های سازمانی به صورت ساده و قابل دسترس بیان شود. حرف‌های پیچیده زدن هیچ فایده‌ای ندارند. این ارزش‌ها و چشم‌اندازها جوری باید بیان بشود که همه بفهمند چون قرار است اجرا بشود. هر چقدر ساده‌تر بیان بشود امکان ارتباط و انجام راحت‌تر است.

۴- الگوی رفتاری مناسب در محل کار باشید. کارکنان به شما رهبر نگاه می‌کنند. رهبران نمی‌توانند بی‌نظم باشند و انتظار نظم از کارکنان داشته باشند. باتأخیر کار انجام بدهیم و از کارکنان انتظار به موقع کار کردن داشته باشیم.

۵- ارتباط مؤثر: اگر مدیری نتواند ارتباط مؤثر با کارکنان داشته باشد اصلاً وجود ندارد و آقای دراکر می‌گوید ۶۰ درصد مشکلات یک سازمان مربوط به رهبری می‌شود که نمی‌تواند ارتباط مؤثر با کارکنان داشته باشد. نوآوری را به سبکی از زندگی و کاری خود تبدیل کنید.







## معرفی محصولات فرهنگی

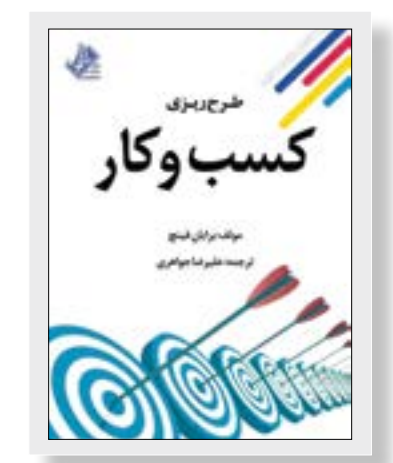

**طرح ریزی کسب و کار**  
 نویسنده: برایان فینچ  
 مترجم: علیرضا جواهری  
 ناشر: انتشارات عارف کامل  
 قیمت: ۸۰۰۰ تومان

هنگام طرح ریزی یک کسب و کار، شما ممکن است با کمک یک حسابدار حرفه‌ای و یا کارشناس بازاریابی برخی از نیازمندی‌های خود را برطرف نمایید، ولی این پایان کار نخواهد بود، زیرا شما باید بتوانید عناصر اصلی یک طرح را خودتان بنویسید. کسی که می‌خواهد برنامه‌ای را اجرا نماید، در ابتدا باید خود صاحب ایده‌های مطرح در آن باشد. در واقع وضعیت خوشایندی نیست که در برابر یک شریک تجاری یا سرمایه‌گذار حرفه‌ای قرار گیرید و تازه متوجه شوید که نسبت به تنظیم و تدوین یک طرح، آشنایی و اطلاعات لازم را ندارید!

هدف کتاب «طرح ریزی کسب و کار»، کمک به مخاطب در طراحی یک ساختار مناسب و سامان‌مند در زمینه‌های تجاری و به‌طور کلی هر گونه کسب و کار می‌باشد.



**مدیریت برندها**  
 نویسنده: سیلوی لافورت  
 مترجمان: دکتر سیدمهدی جلالی، مجید حسینی‌نژاد  
 ناشر: انتشارات سپیده  
 قیمت: ۳۲۰۰۰ تومان

کتاب «مدیریت برندها»، حوزه‌های اصلی برندسازی همانند تاثیر استراتژیک برندسازی، اصول مدیریت برند موفق و برندسازی در محیط‌های کسب و کار رقابتی جدید را بررسی نموده و همزمان توجهی دو سویه به ساخت و مدیریت برند دارد. این کتاب هر دو بعد تئوریک و کاربردی برندسازی را پوشش می‌دهد و می‌تواند به عنوان یک نمونه یا مرجع به شما کمک کند تا مسائل و فرصت‌های کسب و کار خود را بشناسید، برندهای خود را به درستی ایجاد کنید و آنها را مدیریت نمایید.

مخاطبان این کتاب دانشجویان مقاطع تحصیلی کارشناسی و تحصیلات تکمیلی در رشته‌های بازاریابی و برندسازی و نیز متخصصان امر کسب و کار می‌باشند. همچنین برای متخصصان و افرادی که به درک و شناخت چگونگی ایجاد یک برند و مدیریت آن در محیط بازار تمایل دارند و نیز کسانی که سودای استخدام و فعالیت در مشاغل نظیر مدیریت برند و مدیریت محصول را در سر دارند، کتاب مناسبی است.



**راهنمای کاربردی کار تیمی**  
 نویسنده: محسن عمادی الله‌بازی  
 ناشر: انتشارات نیاز دانش  
 قیمت: ۹۰۰۰ تومان

اگر شما مدیر یا کارمند اداره دولتی یا خصوصی، شرکت دانش‌بنیان، کارگاه تولیدی، شرکت خدماتی یا فنی، سازمان مردم‌نهاد، پژوهشکده و یا انجمن علمی بوده و یا دانش‌جویی هستید که می‌خواهید با یک تیم، فعالیت خاصی را انجام دهید، یا فکر می‌کنید در آینده ممکن است با چند نفر یک کار تیمی خاص را شروع کنید، این کتاب برای شما است. مطالعه این کتاب که شامل همه تجربه‌ها و آموخته‌های نویسنده طی سال‌ها فعالیت در تیم‌های مختلف است، حتی برای بهبود مدیریت و عملکرد شخصی افراد هم توصیه می‌شود.

در کتاب «راهنمای کاربردی کار تیمی» سعی شده به زبانی بسیار ساده و با جمله‌بندی‌های به دور از تکلف، به نکته‌های کاربردی لازم برای تشکیل و هدایت کارهای تیمی پرداخته شود تا برای تمام خوانندگان در هر سطحی، به‌خوبی قابل درک باشد.

تلفن: ۰۶۶۴۷۸۱۰۶  
[www.niaze-danesh.com](http://www.niaze-danesh.com)

تلفن: ۰۷۷۵۰۹۳۳۹  
[www.citehpub.com](http://www.citehpub.com)

تلفن: ۰۶۶۴۴۲۸۶  
[www.arefkamel.ir](http://www.arefkamel.ir)

## نقش فرهنگ‌سازی روابط عمومی در اقتصاد مقاوم



دکتر قربانعلی تنگ‌شیر  
 مدرس دانشگاه و نایب رییس انجمن متخصصان روابط عمومی

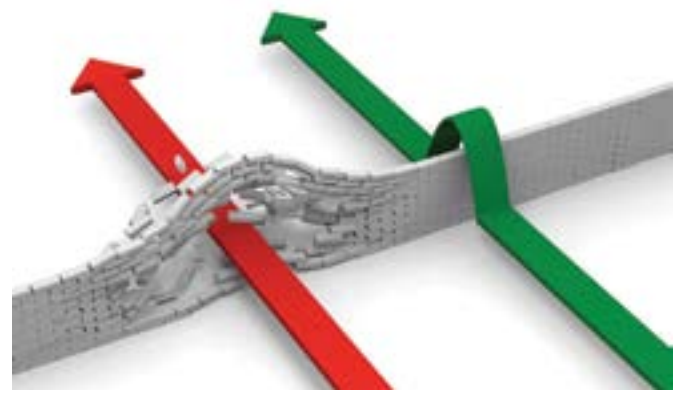

در دنیای کنونی ضرورت توجه به نقش و رضایت مردم یکی از بزرگ‌ترین سرمایه‌های اجتماعی هر کشوری به حساب می‌آید و روابط عمومی‌ها در توسعه نظام ارتباطی جامعه، آگاه‌سازی افکار عمومی، رضایت‌مندی و جلب مخاطب، تفاهم و همدلی، نقش روشنگری و اساسی دارند. اطلاع‌رسانی و تعاملات اجتماعی انجام نیاز سنجی از مهم‌ترین وظایف روابط عمومی‌ها در انعکاس چهره واقعی و مطلوب جامعه می‌باشند. کسب اعتماد متقابل بین مردم و مسئولین، جلب همکاری و مشارکت نظارت همگانی به کمک هنر روابط عمومی و علم اجتماعی می‌تواند در پیشبرد اقتصاد مقاومتی مؤثر و راهگشا باشد. زیرا تحقق اقتصاد مقاومتی، در گروی آموزش صحیح به مردم، فرصت دهی به آنها برای ایفای نقش و فرهنگ‌سازی است. اقتصاد مقاومتی برای آنکه از حالت شعاری خارج و به برنامه عمل تبدیل شود به مشارکت مردم نیاز دارد. که همه اینها بخشی مهم از وظایف روابط عمومی‌هاست. فرهنگ‌سازی از طریق رسانه‌ها و توجه به ابتکارات خود مردم و ایجاد نهادسازی ارائه دهنده خدمات نوین و مؤثر موجب تقویت روحیه و انگیزه دهی می‌شود. که روابط عمومی بعنوان یک رسانه می‌تواند در اصلاح الگوی مصرف که از ابتدایی‌ترین و اصلی‌ترین مقوله اقتصادی مقاومتی است نقش بسیار ارزنده‌ای را ایفا کند زیرا تغییر از فرد شروع می‌شود (فرد درون نظام خانواده) اقتصاد مقاومتی باید موازنه داشته باشد در سطح خرد و از درون (خواسته) شود آموزش مفید و صحیح سازمانی می‌تواند راهگشا باشد. فرهنگ‌سازی و درونی‌سازی اقتصاد مقاومتی یعنی افراد خودشان بر عملکرد خود و دیگری نظارت کنند. فرهنگ پدیده‌ای اکتسابی است و مقولات متعددی را در برمی‌گیرد. اولین گام برای گفتمان‌سازی فرهنگ اقتصاد مقاومتی یافتن مقوله‌ها و تعریف دقیق و صحیح آنها با در نظر گرفتن شرایط موجود در جامعه و نیازهای تک تک افراد است بنابراین برنامه‌ریزی درست بخشی از گفتمان فرهنگی اقتصاد مقاومتی است مدیریت در جامعه سه سطح عمومی، نخبگانی و توده‌ای دارد از مهم‌ترین تمایزهای این سه قشر روش درک واقعیت‌ها و رفتار مبتنی بر آنهاست برنامه‌ریزی و انتظار عمل داشتن از مردم مستلزم آن است که اقناع شوند. راهکارها نباید تجویزی باشند و در حد ابلاغیه و دستور العمل باقی بمانند بلکه نیاز است تا مفاهیم درونی‌سازی شوند و افراد خود به جنبش و تحرک در آیند. کم هزینه‌ترین، مفیدترین، کوتاه‌ترین و سریع‌ترین راه برای رسیدن به اهداف اقتصاد مقاومتی جلب مشارکت همگانی است درک ضرورت تغییر رفتار، موجب می‌شود افراد خود به نوآوری‌هایی در این زمینه دست بزنند و اقدام کنند و این مهم می‌تواند توسط روابط عمومی‌ها صورت گیرد. زیرا وظیفه اصلی روابط عمومی‌ها گرفتن آرمان‌های جامعه است که باید جامعه را بشناسد و آنها را پیدا کند و تعاملی دوسویه با مردم داشته باشد تا آینده روشن‌تری در بحث توسعه کشور ایجاد نمایند تحقق اقتصاد مقاومتی بیش از آنکه امری اقتصادی باشد امری فرهنگی است زیرا اقتصاد مقاومتی باید به یک باور عمومی تبدیل شود. از طریق گفتمان توسط آموزش و پرورش، رسانه‌ها صدا و سیما و روابط عمومی‌ها این مهم باید صورت گیرد مدیریت فرهنگی اقتصاد مقاومتی باید با مدیریت مصرف همراه باشد تا به ریاضیت اقتصادی تبدیل نشود. دانشگاه‌ها نیز باید مبانی و مطالب مرتبط با اقتصاد مقاومتی را در برنامه‌هایی خود بگجانند تا بصورت عملی افراد را آموزش دهند باید توجه داشت که امروزه اقتصاد تنها تولید کالا نیست بلکه دانش و اطلاعات ضروری‌ترین کالاهایی هستند که به گران‌ترین بها خریداری می‌شوند. ایجاد تعهد و مسئولیت در افراد از مردمی بودن وجهه اقتصاد مقاومتی است. بینش و نگرش بنیادی‌ترین موتور محرکه فعالیت‌های انسانی است که می‌تواند توسط یک روابط عمومی دانش‌بنیان و به روز و حرفه‌ای و با استفاده از رسالت خطیر مهندسی افکار عمومی در جریان واکنش‌ها و بازتاب‌های جامعه در رابطه ما اقتصاد مقاومتی قرار گیرد.

## صنعت شیرازه کتاب

### در سال تولید و اشتغال برای ۲۰ میلیون دانش آموز و دانشجو در سراسر ایران انواع دفاتر تحریر بسازید



سفید - مشکی - نقره‌ای  
 اسپیرال (تک لوپ)

در ضخامت، طول و گام سفارشی  
 وزیری - رحلی

- ✓ خط تولید انواع فنرهای صحافی اسپیرال - دابل
- ✓ خط تولید روکش پلاستیک روی انواع سیم در ضخامت های ۱/۲۵ - ۱/۴۵ - ۱/۲۵
- ✓ خط تولید انواع فنر نقره‌ای (استیل وایر) در ضخامت های ۱/۳۰ - ۱/۲۰ - ۱/۱۵ - ۱/۱۰



دابل  
 بصورت شیت آماده  
 ۴۰ - ۵۰ برگی  
 ۸۰ برگی  
 ۱۰۰ برگی  
 ۲۰۰ برگی  
 سفید - مشکی - طلانی

## ماشین پانچ حرفه ای KB600

بهترین، کارآمدترین و جدیدترین ماشین پانچ صحافی سیمی



وزن: 240 kg  
 ارتفاع: 110 cm  
 طول: 55 cm  
 عرض: 45 cm

با موتور سه فاز ساخت کشور آلمان  
 بدنه - بدون نیاز به اپراتور ماهر  
 حمل - نصب - آموزش آسان و سریع

ویژه:  
 مراکز چاپ، کارگاههای صحافی،  
 دفاتر فنی و موسسات آموزشی



دارای ۱۱ خشاب قابل تعویض

۰۹۱۲۱۵۴۸۳۴۶ - ۸۸۷۱۵۲۳۸ - ۸۸۷۲۶۵۷۲  
[www.starline.ir](http://www.starline.ir)

چاپ و نشر آمادگی دارد کتب ناشران، مؤلفان یا مترجمان در زمینه‌های «چاپ»، «نشر»، «بسته‌بندی»، «مدیریت»، «بازاریابی»، «تبلیغات»، «موفقیت» و «سبک زندگی» را در صفحه معرفی محصولات فرهنگی به صورت رایگان معرفی نماید. در صورت تمایل، آثار خود را برای معرفی به دفتر نشریه ارسال و یا با دفتر نشریه تماس حاصل نمایید.

تلفن تماس: ۰۲۱-۷۷۲۴۰۶۹۰





# فراخوان



Packing & printing  
Machinery  
Exhibition  
Tehran, Iran  
Venue: Tehran international  
Permanent Fairground

# 24

## بیست و چهارمین نمایشگاه بین المللی چاپ، بسته بندی و ماشین آلات و ابسته ایران - تهران ۲۴ الی ۲۷ آذر ماه ۱۳۹۶

بدینوسیله به اطلاع کلیه صنعتگران چاپ و بسته بندی می رساند بیست و چهارمین نمایشگاه بین المللی چاپ، بسته بندی و ماشین آلات وابسته با مجوز صادره از سوی سازمان توسعه تجارت ایران توسط شرکت نمایشگاهی آروین مهر فجر (شرکت صنوف تولیدی و خدمات فنی سابق)، در تاریخ ۲۴ الی ۲۷ آذرماه ماه ۱۳۹۶ در محل دائمی نمایشگاههای بین المللی تهران برگزار می گردد و از کلیه شرکتهایی که در این راستا فعالیت می نمایند جهت مشارکت در نمایشگاه فوق دعوت بعمل می آورد. لذا در صورت تمایل به حضور در نمایشگاه در بخش داخلی و خارجی می توانید اطلاعات ذیل خود را تکمیل و به شماره فکس: ۷۷۶۲۵۲۲۷ ارسال نمائید و در صورت اطلاعات بیشتر می توانید با شماره تلفنهای ۷۷۶۱۴۷۶۸ - ۷۷۶۵۶۵۶۰ تماس حاصل نمائید.

نام شرکت ..... نام مدیر عامل ..... مترای درخواستی ..... ریالی  نوع فعالیت: خدماتی  تولیدی  ارزی  بازرگانی

در رسته: ..... تلفن: ..... فاکس: ..... موبایل: ..... ایمیل: .....

قابل توجه مشارکت کنندگان نمایشگاه: نوع فعالیت و رسته را به طور دقیق اعلام نمایید.

ستاد برگزاری بیست و چهارمین نمایشگاه  
چاپ، بسته بندی و ماشین آلات وابسته

نشانی سایت: [www.iranpackprint.com](http://www.iranpackprint.com) نشانی کانال رسمی تلگرام: @iranpackprint

آدرس: تهران - بهارستان - خیابان بهارستان پلین تر از بیمارستان طرفه جنب پمپ بنزین ساختمان بهارستان  
پلاک ۸۵ طبقه دوم واحد ۱۶



نمایشگاه چاپ و بسته بندی هند (IndiaCorr)  
۲۳ تا ۲۵ شهریور ۱۳۹۶  
گری تر نویدا، هند  
[www.indiacorrexp.com](http://www.indiacorrexp.com)

نمایشگاه چاپ و بسته بندی هند (IndiaCorr) مهم ترین نمایشگاه چاپ در هند است و جایگاه مناسبی برای ارائه تجهیزات و دستگاه های چاپ، شبکه و تکنیک های آموزشی رونق تجارت و حضور بین المللی در صنعت چاپ و بسته بندی محسوب می شود. رشد و پیشرفت چشمگیر و مداوم در نمایشگاه های قبلی اثبات می کند که این نمایشگاه نقش مهم و محوری داشته و به عنوان جایگاهی ایده آل برای فعالیتهای تجاری سطح بالا و مهم به حساب می آید. در این نمایشگاه شرکت های وابسته و پیشگام در صنعت چاپ و بسته بندی از سراسر دنیا حضور دارند.

این رویداد تنها نمایشگاه متمرکز و مورد توجه در هند در صنعت چاپ و بسته بندی است و بیش از ۳۵۰ برند و شرکت بین المللی از سراسر هند و جهان در این نمایشگاه حضور دارند.



نمایشگاه ایران پلاست (Iran Plast)  
۲ تا ۵ مهر ۱۳۹۶  
تهران، ایران

نمایشگاه ایران پلاست رویدادی برای فراهم کردن رونق بازار صنایع پلاستیک کشور ایران و تسهیل روند بازاریابی جهانی و حضور این بخش از صنعت ایران در بازارهای جهانی است. این نمایشگاه امروز بزرگ ترین رویداد صنعت پلاستیک در منطقه خاورمیانه به شمار می رود و در بین نمایشگاه های معتبر صنعت پلاستیک جهان طبقه بندی می شود. با توجه به برگزاری دوره های



نمایشگاه لوازم التحریر، اداری و تجهیزات مهندسی تهران، ایران  
زمان: ۱۷ تا ۲۰ مرداد ۱۳۹۶

نمایشگاه لوازم التحریر، اداری و تجهیزات مهندسی تهران فرصت بسیار مناسبی را در شرایط فعلی برای ارائه بهتر تولیدات لوازم التحریر در ایران و منطقه مهیا نموده است که بسیار مورد توجه مشارکت کنندگان و مدیران شرکت سهامی نمایشگاه های جمهوری اسلامی ایران واقع گردیده است. لذا با عنایت به خواست و تاکید مشارکت کنندگان و شرکت کنندگان برگزاری این نمایشگاه یکی از موثرترین ابزارهای بازاریابی جهت عرضه کالا و خدمات این صنف می باشد. با برگزاری این نمایشگاه، بازرگانان و تولید کنندگان محصولات، ضمن آشنایی با رقبا و سلیقه مصرف کننده، خلاقیت ها، نوآوری و توانمندی های تولیدی و صادراتی خود را عرضه می نمایند.



نمایشگاه نوشت افزار شانگهای (Paperworld China)  
مکان: شانگهای، چین  
زمان: ۳۰ شهریور تا ۱ مهر ۱۳۹۶  
[www.PaperworldChina.hk](http://www.PaperworldChina.hk)

نمایشگاه نوشت افزار شانگهای نمایشگاه پیشرو آسیا در زمینه نوشت افزار و صنعت تجهیزات اداری است. در این نمایشگاه شما مجموعه کاملی از محصولات برای مدرسه، اداره و خانه که ترکیبی از فرهنگ شرق و غرب را داراست، خواهید یافت. همچنین مجموعه برنامه های آموزشی توسط متخصصان صنعت به اشتراک گذاشته خواهند شد که امکان کسب دانش فنی در این زمینه را فراهم می کنند. هدف این نمایشگاه ارائه بهترین جایگاه ارتباطی برای متخصصان صنعت لوازم التحریر، لوازم اداری و صنعت تولید کاغذ برای تبادل دانش و تجارت است. چین، یکی از پایگاه های تولید کننده اصلی در جهان نوشت افزار محسوب می شود که قادر به همکاری نزدیک با صنعت و عکس العمل سریع به تغییرات بازار است. با حضور در نمایشگاه نوشت افزار چین، نه تنها قادر به ارتباط با تأمین کنندگان خرد از تولید کنندگان اصلی مختلف هستید، بلکه قادر به ارتباط با تأمین کنندگان با کیفیت در خارج از چین نیز خواهید بود.

تقویم  
نمایشگاه های  
جهان

exhibition  
**CALENDAR**





دستگاه سلفون  
**Mercury 760 SF**  
Made in Czech

**توتالیا**  
Totalia Co.P.J.S. شرکت توتالیا

www.totaliaco.com | Tel: 021 88731042 | Fax: 021 88742310  
میدان آرژانتین، خیابان احمد قاسم، انبار شماره ۱۳۳، پلاک ۱۳۳



**دستگاه سلفون با سیستم تغذیه اتوماتیک کاغذ**

- حداکثر سایز کاغذ ورودی ۱۱۰x۷۶ سانتیمتر
- با سرعت ۲۰ متر در دقیقه
- با غلطک ضد چسب جهت سلفون کشی برگه های پنجره دار به صورت آپشن
- امکان سلفون دو طرفه کاغذ به صورت آپشن
- قابلیت استفاده از فیلم های پت
- قابلیت اتصال به پالت فیخرو پالت استکر به صورت آپشن



این نمایشگاه براساس شمار ناشران حضور یافته و نیز تعداد بازدیدکنندگان بزرگترین نمایشگاه کتاب جهان است. نمایندگانی از شرکت های نشر کتاب و چند رسانه ای از تمام دنیا به نمایشگاه کتاب فرانکفورت می آیند تا درباره حقوق بین المللی چاپ کتاب و هزینه های صدور مجوز (در زمینه کتاب) مذاکره کنند. نمایشگاه کتاب فرانکفورت یک رویداد بازاریابی مهم برای رونق کتابها و نیز برای تسهیل مذاکره درباره فروش بین المللی و حقوق صدور مجوز می باشد. نمایشگاه کتاب فرانکفورت منشأ نوآوری های دیگری است که بدون این رویداد نمی توانستند وجود داشته باشد، این نوآوری ها پیوند نزدیکی با اهداف و ساختار مدیریتی نمایشگاه کتاب فرانکفورت دارند. هفت هزار غرفه دار از بیش از یک صد کشور و بیش از ۲۸۶ هزار بازدیدکننده در ۵ روز برپایی نمایشگاه، در این رویداد شرکت می کنند. نمایشگاه کتاب فرانکفورت به عنوان مهم ترین نمایشگاه کتاب در دنیا، برای معاملات و تجارت بین المللی در نظر گرفته شده است.



**نمایشگاه چاپ و فناوری ارتباطات دوسلدورف (Viscom)**  
۲۶ تا ۲۸ مهر ۱۳۹۶  
دوسلدورف، آلمان  
www.viscom-messe.com

نمایشگاه چاپ و فناوری ارتباطات دوسلدورف تنها نمایشگاه تجاری تخصصی در اروپا است که یک نمای کلی ۳۶۰ درجه از ارتباطات بصری را فراهم می کند. در کنار همکاری های الهام بخش در بین شش موضوع چاپ فرمت بزرگ، علامت گذاری، طراحی داخلی - در حوزه مواد و تکنولوژی ها و نشان دیجیتالی، نمایشگر محصولات و بسته بندی نمایشگرهای محصولات در حوزه نرم افزارها و بازاریابی این نمایشگاه یک ساختار شفاف را ایجاد می کند و به هر بخش فضایی برای معرفی خود می دهد. با ترکیب منحصر به فرد تکنولوژی ها و مواد خام با نرم افزارها و بازاریابی و نیز نمایان کردن آخرین پیشرفت ها و گرایش ها در زمینه ارتباطات بصری، نمایشگاه سمت و سویی مؤثر را در بازار پیشنهاد می دهد که با تقاضاها و مدل های کسب و کار متعدد شناخته می شوند. نمایشگاه چاپ و فناوری ارتباطات فرانکفورت، مردم و ایده ها را دور هم جمع می کند تا فوت و فن های جدیدی را برای کسب و کاری درست تولید کنند.

تبلیغات مسکو تکنولوژی ها و راهکارهای اصلی، مواد جدید و ایده های طراحی، طیف وسیع بازاریابی، خدمات روابط عمومی و سیستم های فروش مؤثر ارائه می شود و ایجاد ارتباطات تجاری را فراهم کرده و آخرین تکنولوژی ها و دستاوردها را به نمایش می گذارد. در سال گذشته ۲۰۵ شرکت از ۹ کشور مختلف در نمایشگاه تبلیغات مسکو با زیربنایی بالغ بر سه هزار و ۶۷۱ متر مربع، شرکت کردند. نمایشگاه تبلیغات مسکو بزرگترین نمایشگاه بین المللی در روسیه و کشورهای مشترک المنافع است. این رویداد به نمایش توسعه و تحولات صنعت در ۲۰ سال گذشته می پردازد. این تبلیغات مسکو تنها نمایشگاه برای ارائه طیف گسترده ای از محصولات تبلیغاتی نوآورانه و خدمات مربوطه است.



**نمایشگاه بین المللی کتاب مادرید (Liber)**  
۱۲ تا ۱۴ مهر ۱۳۹۶  
مادرید، اسپانیا  
www.ifema.es/liber\_06

این نمایشگاه برای بزرگداشت ۳۵ سال برگزاری خود دوباره به شهر مادرید بازمی گردد. این رویداد به عنوان اولین نمایشگاه کتاب اختصاص داده شده به کتاب های اسپانیایی در اروپا و مرکز اصلی تبادل اطلاعات تخصصی در این حوزه را به تمامی بخش های فعال در زمینه چاپ و نشر کتاب می گشاید و توجهی ویژه به محتوای دیجیتالی، ناشران جدید، نشر رو میزی و مالکیت فکری معطوف خواهد کرد. نمایشگاه مادرید تمامی نویسندگان مستقل را قادر خواهد ساخت تا دانش خود را در رابطه با امکانات ارائه داده شده توسط سیستم نشر رومیزی و خدمات و ابزارهای قابل دسترسی گسترش دهند. همچنین با استفاده از ایده نوآورانه ای به نام برنامه Liber Micro فرصت حضور انتشارات کوچک و نوپا، کارآفرینان و استارت آپها را نیز فراهم کرده تا با خریداران و بازدیدکنندگان به روشی هوشمندانه و به صرفه ارتباط برقرار کنند. بیش از ۶۰۰ فعال حرفه ای از بیش از ۸۰ کشور جهان برای بازدید از این نمایشگاه با هدف بهبود روابط تجاری با شرکت کنندگان و افزایش اطلاعات از مجموعه های به نمایش درآمده در نمایشگاه، دعوت خواهند شد.



**نمایشگاه کتاب فرانکفورت (FBF)**  
۱۹ تا ۲۳ مهر ۱۳۹۶  
فرانکفورت، آلمان  
www.buchmesse.de

گذشته این نمایشگاه، نشان می دهد که با همه مشکلات و مسائل پیش رو توانسته است روند رو به رشدی را طی کند. به طوری که تعداد شرکت کنندگان در این نمایشگاه از ۲۹۶ شرکت داخلی و خارجی در دوره نخست به ۷۶۰ شرکت داخلی و خارجی در نهمین دوره افزایش یافته است. بر اساس برنامه ریزی های انجام شده، امسال نمایشگاه بین المللی ایران پلاست در چهار گروه مواد اولیه، کالاهای ساخته و نیمه ساخته شده، ماشین آلات و تجهیزات و خدمات برگزار خواهد شد. قدرت گرفتن صنعت پلاستیک کشور ایران تنها یکی از مزایای برگزاری این نمایشگاه بوده است. علاوه بر این در سایه برگزاری این نمایشگاه تشکلهای مختلفی نیز به منظور حضور مؤثر تر بخش های مختلف صنایع پلاستیک شکل گرفت که زمینه رقابت روزافزون و رونق بیشتر این صنعت شد.



**نمایشگاه بسته بندی لاس وگاس (Pack Expo Las Vegas)**  
۳ تا ۵ مهر ۱۳۹۶  
لاس وگاس، ایالات متحده آمریکا  
www.packexpolasvegas.com

نمایشگاه بسته بندی لاس وگاس رویداد برجسته ای در حوزه بسته بندی به شمار می رود. با بیش از ۲۰ سال سابقه، این نمایشگاه فراتر از یک رویداد تجاری معمولی است. در دوره قبلی حدود ۲۹ هزار بازدیدکننده با دو هزار شرکت غرفه دار در فضای به مساحت ۸۴۵ هزار مترمربع ملاقات نمودند. نمایشگاه صنعت بسته بندی لاس وگاس مؤثرترین راه برای به روز ماندن در مورد آخرین فناوری های بسته بندی و پردازش بوده و نیز بهترین مکان برای ملاقات با پیشگامان این صنعت محسوب می شود. این نمایشگاه آخرین و جدیدترین تجربیات صنعت بسته بندی را به صورت زنده به نمایش می گذارد. با شرکت در این رویداد، فرصت خواهید داشت تا با دیگر متخصصان از سراسر جهان ارتباط برقرار کنید. همچنین می توانید از جلسات آموزشی تخصصی که توسط متخصصان صنعت برگزار می شوند، منفعت ببرید.



**نمایشگاه تبلیغات مسکو (Reklama)**  
۴ تا ۷ مهر ۱۳۹۶  
مسکو، روسیه  
www.reklama-expo.ru

این نمایشگاه شهرت بسیار خوبی در دنیای تبلیغات به دست آورده است. این نمایشگاه رهبران تولیدکننده تبلیغات در روسیه و شرکت های صنعتی اصلی خارجی را به یکدیگر پیوند می زند. در نمایشگاه





شرکت ایوار با همکاری انجمن وارد کنندگان ماشین آلات صنعت چاپ و بسته بندی (جناب آقای محمد جاوید) برگزار می کند:

**تور بازدید از بزرگترین نمایشگاه چاپ انگلستان (بیرمنگام) به همراه گشت های تفریحی در شهرهای بیرمنگام و لندن**

**۹ الی ۱۶ آبان ۱۳۹۶ (۸ روز و ۷ شب) ۳ شب بیرمنگام، ۴ شب لندن**



**کسب اطلاعات و ثبت نام**

- شرکت ایوار:**  
۲۳۵۰۰ (۰۲۱)
- ۰۹۱۰۲۲۰۰۹۰۱
- ۰۹۱۰۲۲۰۰۹۰۲
- آقای جاوید:**  
۰۹۱۲۱۳۴۶۳۰۱



**PRINT IN ACTION**



«نیکولا تسلا»  
نابغه ای که به حق خود نرسید!

**نبوغ، خلاقیت و ثروتی که صرف علم شد**

برای سال های سال، کتب علمی، جریان الکتروسیسته و برق را تنها به یک نام، یعنی «توماس ادیسون» نسبت داده اند و این در حالی است که به نابغه ای که تکنولوژی پیشگامانه او در زمینه برق واقعاً توانست به جهان پیشرفته نیرو ببخشد، در تاریخ علم و دانش کمتر اشاره شده است. تا پیش از ورود به قرن بیستم، برق همچنان یک کنجکاو علمی محض باقی مانده بود و هنوز هم بسیاری نسبت به کارایی آن تردید داشتند اما این «نیکولا تسلا» (مخترع، مهندس برق و مهندس مکانیک صربی الاصل آمریکایی) بود که بیش از هر فرد دیگری این مسیر را تغییر داد. در حقیقت تحقیقات پیشگامانه تسلا در زمینه برق تنها بخشی از نوآوری ها و اختراعات علمی بود که باعث شد تا وی در حد یک «الیه علم» در جهان مشهور شود.

نیکولا تسلا (Nikola Tesla) در ۱۰ ژوئیه ۱۸۵۶ در روستای اسمیلجان امپراتوری اتریش (کرواسی کنونی) زاده شد. پدر او، میلوئین تسلا یک کشیش ارتدوکس بود. مادر تسلا، دوکا تسلا در ساخت لوازم خانگی، تجهیزات مکانیکی و به خاطر سپردن اشعار حماسی صربستانی استعداد داشت. دوکا هیچ گاه از تحصیلات رسمی برخوردار نشده بود. نیکولا حافظه هویدا و توانایی های خلاقانه خود را مدیون صفات ژنتیکی و تأثیرات رفتاری مادرش می دانست. نیکولا تسلا بیشتر به دلیل سهمش در طراحی سیستم نوین برق رسانی بر اساس جریان متناوب (AC) شناخته می شود. وی در سال ۱۸۸۴ به ایالات متحده آمریکا مهاجرت کرد و در شهر نیویورک در کنار توماس ادیسون مشغول به کار شد.

در عصری که دلار در جهان قدرت نمایی می کرد و دانشمندان و مهندسان آن دوره توانستند با تنها یک یا دو پیشرفت ساده و پیش یافتاده برای خودشان امپراتوری کسب و کار درست کنند، تمرکز تسلا هرگز از کارش منحرف نشد.

تمرکز و دوراندیشی تسلا، تقریباً به همان نسبت که مخترعان به جامعه منفعت رساندند، به همان نسبت به ضرر او تمام شد. او جهت دریافت بودجه برای تأمین هزینه های تحقیقات خود موانع بسیاری در پیش داشت. به عنوان مثال، تسلا پیشنهاد کرد تا از بدنه غیرفلزی و نارسای ناوهای جنگی امواج الکتروسیسته با فرکانس بالا منتشر شود اما نیروی دریایی بودجه تحقیقاتی این پروژه را تصویب نکرد.

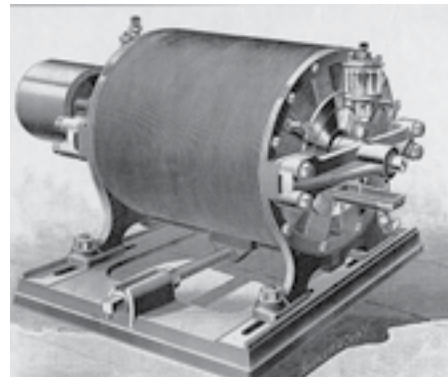

**■ او رؤیاهای بزرگی در سر داشت**  
تسلا نیز مانند مخترعان دیگری که جهان را تغییر دادند، فردی بصیر و ژرف اندیش بود و وقتی توانست این بینش را به سایر پیشگامان علم نیز منتقل کند، کم کم کارش گرفت و پیشرفت کرد. در سال ۱۸۹۳ میلادی، تسلا توانست با ارائه تئوری جریان نامتناوب (AC)، طرح پیشنهادی جریان مستقیم (DC) را که از سوی توماس ادیسون برای روشنایی بنای یادبود نمایشگاه جهانی کلمبیا در شهر شیکاگو ارائه شده بود، شکست دهد.  
این اتفاق نه تنها این رویداد جهانی را به نقطه عطفی در «جنگ جریان ها» بدل کرد بلکه باعث شد تا تسلا بتواند بزرگ ترین رؤیاهایش نظیر رؤیای کودکی اش برای مهار نیروی آبشار نیاگارا، محقق کند.

حتی پس از آنکه تسلا توانست در قرارداد آبشار نیاگارا پیروز شود، گرچه اکثر حامیان وی، نسبت به عملکرد موفق ماشین های هیدرولیک تسلا تردید داشتند اما تسلا هیچ تردیدی در این باره نداشت. در نهایت، در نیمه شب ۱۶ نوامبر ۱۸۹۶ که سوئیچ ژنراتور برق هیدرولیک زده شد، ۲۴ کیلومتر آن طرف تر یعنی در

شهر بوفالوی ایالت نیویورک چراغها روشن شد. طی تنها چند سال، برد پست برق نیاگارا تا ۶۴۴ کیلومتر آن طرف تر یعنی تا شهر نیویورک افزایش یافت و بدین ترتیب رؤیای نوجوانی تسلا محقق شد.  
تسلا همچنین طرح کنترل یا دست کم کاتالیز هوا از طریق جریان الکتروسیسته را نیز ارائه کرد. وی در این طرح انتقال جهانی برق و از طریق آن انتقال اطلاعات را ارائه کرد که این طرح تسلا در حقیقت نمونه اولیه سیستم ارتباط بی سیم جهانی بود. وی در توجیه طرح خود به موسسه مالی اعتباری جی بی مورگان گفته بود که وقتی ارتباط بی سیم در سراسر جهان پیاده سازی و برقرار شود، زمین به یک مغز بزرگ تبدیل خواهد شد که می تواند در هر نقطه از آن پاسخگو باشد.

**■ اشعه مرگ**

البته از تمامی این بحثها گذشته، نباید از کنار طرح «پرتو مرگ تسلا» نیز به سادگی عبور کرد. اشعه مرگ یا اشعه صلح، در واقع سلاحی بود که می توانست هر کارش منحرف نشد.

تمرکز و دوراندیشی تسلا، تقریباً به همان نسبت که مخترعان به جامعه منفعت رساندند، به همان نسبت به ضرر او تمام شد. او جهت دریافت بودجه برای تأمین هزینه های تحقیقات خود موانع بسیاری در پیش داشت. به عنوان مثال، تسلا پیشنهاد کرد تا از بدنه غیرفلزی و نارسای ناوهای جنگی امواج الکتروسیسته با فرکانس بالا منتشر شود اما نیروی دریایی بودجه تحقیقاتی این پروژه را تصویب نکرد.

هوایمایی را از فاصله صدها مایلی در آسمان سرتگون کرده یا در روز، هر پیاده نظامی را از کیلومترها دورتر جهنمی کند.  
در بحبوحه بالا گرفتن جنگ جهانی دوم، تسلا از دستیابی به سلاح «پرتو صلح» خبر داد و اعلام کرد که این سلاح می تواند برای همیشه به جنگ پایان دهد. وی این سلاح را که امروزه آن را با عنوان «سلاح ذرات پرتو» می شناسیم، به چیزی مانند دیوار چین تشبیه کرد که به عنوان یک سلاح ضد جنگ می توانست از مرزهای ملی کشورها محافظت کند.

**■ «تسلا»، واحد اندازه گیری ای که به افتخارش ثبت شد**  
تسلا نیز مانند «کارل فردریش گوس» نام خود را به واحد جریان مغناطیسی در سیستم بین المللی بکاه که به اختصار SI خوانده می شود، بخشیده است. همچنین



«یک تسلا» را می‌توان به عنوان واحدی برای القای الکترومغناطیسی در نظر گرفت. زمانی هم از جریان فرکانس بالا با عنوان جریان‌های تسلا یاد می‌شد. یک تسلا برابر است با چگالی شارش یا وبر بر مترمربع یا ۱۰ هزار گاوس که دانشمندان اغلب برای اندازه‌گیری میدان‌های مغناطیسی ضعیف‌تر از گاوس و برای اندازه‌گیری میدان‌های مغناطیسی قوی‌تر، نظیر آنچه که در دستگاه‌های MRI جریان دارد، از واحد «تسلا» استفاده می‌کنند. یک وبر نیز واحد شارش مغناطیسی است که می‌توان از آن به عنوان میزان انرژی مغناطیسی که از واحد یک سطح، مثلا سطح آهن‌ریا عبور می‌کند نیز یاد کرد.

**■ او یک عالم پر عمل بود**

تسلا در عمر حرفه‌ای خود بیش از ۱۱۱ اختراع در آمریکا و بیش از ۳۰۰ اختراع در سطح جهانی به ثبت رساند. وی همچنین هنگامی که روی جریان الکتروسیسته ولتاژ بالا مطالعه می‌کرد و قصد بهبود عملکرد و بازدهی لامپ‌های ساخته‌شده توسط ادیسون را داشت، توانست اولین نمونه از لامپ‌های نئون را اختراع کند. تسلا این لامپ‌ها را در سال ۱۸۹۳ به نمایش گذاشت. وی این لامپ‌ها را به افتخار دانشمندان مورد علاقه‌اش یعنی «میشل فارادی» و «جیمز کلرک ماکسول» نام‌گذاری کرد. او همچنین نسل اولیه لامپ‌های فلورسنت را که با استفاده از امواج الکتروسیسته و از طریق بی‌سیم روشن می‌شد، ارائه نمود.

اختراع و معرفی خودروهای هدایت‌شونده از طریق امواج رادیویی توسط تسلا باعث شد تا نام او در زمره پیشگامان علم ربانیک قرار گیرد. در حقیقت، دانشمندان از «خودروی کنترل از راه دور» تسلا به عنوان نخستین گام در ورود به عرصه رقابت ربات‌ها نام می‌برند، هرچند این خودرو هیچگونه برنامه‌ریزی یا قابلیت خود هدایت‌شونده‌ای نداشت و تنها یک خودروی کنترل از راه دور بود.

تسلا همچنین یک توربین بدون پره منحصر به فرد طراحی کرد؛ سرعت حرکت این توربین آنقدر بالا بود که صفحات داخل آن کج شد. هرچند تسلا هرگز این مشکل را حل نکرد اما اختراع مواد اولیه مدرنی نظیر کولار، کامپوزیت کربن و پلاستیک اشباع‌شده با تیتانیوم یا کامپوزیت تیتانیوم، باعث شد تا برخی از مهندسان، کار نیمه‌تمام تسلا را به اتمام برسانند. تسلا همچنین در سال ۱۸۹۶، به فاصله کمی پس از آنکه «ویلهلم رونتگن» آلمانی اشعه ایکس را کشف کرد، از ثبت نخستین عکس با استفاده از اشعه ایکس خبر داد.

**■ او به ما رادیو بخشید**

هرچند رادیو از دل اکتشافات و اختراعات بیرون آمد اما تلاش تسلا برای اصلاح ساختاری تکنولوژی به کار رفته در آن باعث شد تا او با عنوان پدر رادیو یاد شود. همچنین، فعالیت‌های این دانشمند تخبه در این زمینه منجر به افزایش عطش او برای انتقال انرژی از طریق بی‌سیم شد. این تقریبا همان کاری است که رادیو انجام می‌دهد.

تسلا در سال ۱۸۹۳ میلادی یعنی درست دو سال قبل از آنکه «مارکنی» دست به آزمایش رادیو بزند، در یک سخنرانی با نمایش نحوه ارتباط رادیویی، چگونگی کار کردن رادیو را شرح داد. تا اواسط سال ۱۸۹۴ میلادی، او اقدام به ساخت و آزمایش یک ایستگاه فرستنده رادیویی کوچک کرد.

همانند اختراع ژنراتور القایی و ترانسفورماتور، تسلا اساس کار خود را بر مبنای یافته‌های پیشینیان خود، اما با چشم‌اندازی بی‌نظیر قرار داد. «جیمز کلرک ماکسول» امواج الکترومغناطیس را فرضیه‌سازی کرد و «هاینریش هرتز» دریافته بود که چگونه این جریان



را منتقل کند اما سیم‌پیچ (کوتل) تسلا و مدار ۴ کاناله تسلا برای انتقال و دریافت امواج بود که اختراع رادیو را محقق کرد. در واقع، ایده انحصاری تسلا معرف تنها راه اساسی است که همچنان از طریق آن امواج رادیویی را ارسال و دریافت می‌کنیم. تسلا همچنین در زمینه رادیوکنترل، همان ایده‌ای که در تاریخ ۸ نوامبر ۱۸۹۸ میلادی به ثبت رساند و در همان سال در نمایشگاه برق و الکترونیک که در باغ میدان مدیسون برگزار شد، آن را ارائه کرد.

**■ آزمایشگاه‌های سری**

درست مثل دانشمندان نخبه فیلم‌های هالیوودی نظیر فیلم‌های «جیمز باند»، همه دانشمندان خیره نیازمند آزمایشگاه‌های مخفی هستند که ترجیحا در مناطق دور دست خارج از شهر قرار دارد و به امکانات عجیب و کاملی مجهز است؛ تسلا نیز دو آزمایشگاه این چنینی داشت. در سال ۱۸۹۹، تسلا یک لابراتوار در «کلرادو اسپرینگز» احداث کرد تا در آنجا به مطالعه روی جریان ولتاژ و فرکانس بالای الکتروسیسته بپردازد. در یکی از آزمایشات تسلا، یک دکل فلزی ۱۲ متر و ۸۰ سانتی‌متری جریان عظیم برق را به زمین منتقل کرد و در آزمایش دیک، سیم‌پیچ تسلا توانست جرقه‌های الکتروسیسته شبیه ساقه‌ها را تا شعاع بیش از ۳۰ متری در اتاق پراکنده کند که این آزمایش تسلا ژنراتور شرکت برق کلرادو اسپرینگز را از کار انداخت و شهر را در خاموشی فرو برد!

وقتی تسلا در کمپانی کلرادو اسپرینگز فعالیت می‌کرد، توانست وجود امواج ایستگاه‌های زمینی را اثبات کند که زمین با این وسیله می‌تواند انرژی را با یک فرکانس الکتروسیسته مشخص انتقال دهد. او این فرضیه را با روشن کردن ۲۰۰ لامپ از فاصله ۴۰ کیلومتری اثبات کرد.

تسلا چند سال بعد، دومین آزمایشگاه سری خود را در «واردن کلیف» احداث کرد که این آزمایشگاه به خانه‌اش در منهتن نزدیک‌تر بود. این سازه ۴۵ تنی، ۵۷ متر ارتفاع داشت که یک دکل انتقال امواج روی یک چاه با عمق ۳۷ متری نصب شده بود و ۱۶ لوله آهنی نیز تا عمق ۹۱ متری زمین کار گذاشته بود. تسلا قصد داشت با استفاده از میله‌های مخصوصی که می‌توانست انرژی زمین را جذب کند، برق را به کل سیاره خاکی منتقل کند و بدین ترتیب تمام زمین روشن می‌شد.

**■ تسلا به جهان برق داد**

سیستم ابداعی تسلا یعنی ژنراتورها، موتورها و ترانسفورماتورهای جریان متناوب به صنایع جهان نیرو بخشید، چراغ خانه‌هایمان را روشن کرد و منجر به ساخت وسایل برقی مدرن شد. اما با این

**بخشی از تولیدات :**



**ماشین سازی کیامرثی**



خدمتی دیگر به صنعت چاپ کشور

■ طراحی و ساخت دستگاه طلاکوب روی لتر پرس

خط کامل UV و جمع کن



۳۳۸۵۵۴۹۵ - ۳۳۸۵۵۴۹۶ - ۳۳۸۵۰۷۵۷  
 WWW.KIAMARSICO.COM ۰۹۱۲۱۲۶۱۱۵۲  
 EMAIL: KIAMARSICO@YAHOO.COM

حال، این ادیسون بود که به لطف ابداع جریان مستقیم (DC) که امروز عمدتاً در باتری‌ها از آن استفاده می‌شود، مشهور شد. ادیسون نمی‌توانست راهی برای انتقال جریان DC به مسیرهای دور دست پیدا کند. او همچنین در تبدیل جریان متناوب تولیدشده توسط دینام ساخته خودش، به جریان مستقیم ناتوان بود. راه‌حلی که ادیسون برای این مشکل در نظر گرفته بود استفاده از کموتاتورها یا جایجاگرها بود که برس‌های موجود در آن باعث می‌شد تا جریان برق تنها در یک مسیر حرکت کند اما این کموتاتورها مقاومت ناکافی داشته و به تناوب باید تعویض می‌شدند.

این در حالی است که ژنراتور ابداعی تسلا نیاز به چنین عملکرد دست‌وپاگیری نداشت؛ علاوه بر این، سیستم تسلا می‌توانست ولتاژ را برای انتقال به مسافت‌های طولانی تقویت کند، سپس با رسیدن به مقصد ولتاژ را به سطح مناسب جهت استفاده خانگی و صنعتی کاهش دهد. در این زمینه می‌توان به موتور برقی پیشگامانه‌ای که توسط «ژنوب تفوقیل گرام»، مهندس بلژیکی ساخته شد اشاره کرد. در حالی که ادیسون و سایرین سعی داشتند به شکل ناکارآمدی این افسار دستگاه را به سمت جریان مستقیم (DC) مهار کنند، تسلا با افزودن مدار دومی که جریان را متناوب می‌کرد، این ژنراتور را متحول ساخت و توانست یک طرح اولیه برای سیستم چندفازی و موفق خود ایجاد کند.

ترانسفورماتور نیز مانند ژنراتور توسط مایکل فارادی اختراع شد اما هر دو دستگاه تا زمانی که هنوز تسلا ظرفیت آنها را آزاد نکرده بود، همچنان کم‌رنگ باقی مانده بودند تا آنکه تسلا با این کار خود توانست استفاده برق را برای تمام جهان‌ها ممکن سازد.

حقیقت این است که تسلا ایده‌هایی به مراتب بیشتر از آنچه که توان و فرصت آزمایش آنها بود، در اختیار داشت و مخترعان همچنان در یادداشت‌های او به دنبال رد یا هستند. برخی ایده‌های تسلا، نظیر ذرات پرتوی او، به نظر دقیق و عملی می‌رسد در حالی که سایر ایده‌های او نظیر جت عمود پرواز (V-STOL) و رادار اولیه‌اش، همچنان قابل بحث هستند.

قطعاً اگر تسلا بودجه کافی داشت، می‌توانست تمام اشتباهات سهوی و مسیرهای بن‌بستی که رفته بود، پیش از اجرا، از طریق آزمایش و آزمون و خطا رفع کند اما او این امکان را پیدا نکرد. نیکولا تسلا با اینکه در طول زندگی‌اش به ثروت دست یافت اما تمام آن را صرف پژوهش علمی کرد. این دانشمند نابغه سرانجام در ۷ ژانویه ۱۹۴۳ در یک هتل در نیویورک دیده از جهان فروست.



## ستون آزاد

## پرسش و پاسخ‌های حقوقی



**آیا پرداخت هزینه‌های درمان کارگران حادثه‌دیده توسط کارفرمایان اجباری است؟**  
 به استناد ماده ۶۵ قانون تأمین اجتماعی، در صورت وقوع حادثه ناشی از کار، کارفرما مکلف است اقدامات اولیه لازم را برای جلوگیری از تشدید وضع حادثه‌دیده به عمل آورده و مراتب را ظرف سه روز اداری کتبا به اطلاع سازمان برساند. در صورتی که کارفرما بابت اقدامات اولیه مذکور متحمل هزینه‌ای شده باشد، صندوق تأمین اجتماعی هزینه‌های مربوط را عهده‌دار خواهد بود.

**تعیین میزان دیه در حوادث ناشی از کار بر عهده کیست؟**  
 با توجه به دستور قاضی پرونده، میزان دیه در حوادث ناشی از کار توسط پزشکی قانونی مشخص و صدور رأی بر عهده مقام محترم قضایی است.

**در هنگام آتش‌سوزی در یک کارگاه ساختمانی، تعدادی از کارگران همان واحد در هنگام نجات و کمک به دیگران دچار حادثه شده‌اند؛ آیا این رویداد حادثه ناشی از کار تلقی می‌گردد؟**  
 بله، به استناد مفاد ماده ۶۰ قانون تأمین اجتماعی حادثه ناشی از کار محسوب می‌گردد.

**از لحاظ قانون تأمین اجتماعی، کارگری که در حین کار دچار حادثه شغلی گردیده از چه خدمات درمانی می‌تواند استفاده نماید؟**  
 حسب ماده ۵۴ قانون تأمین اجتماعی، بیمه‌شدگان و افراد خانواده آنها از زمانی که مشمول مقررات می‌گردند، در صورت مصدوم شدن بر اثر حوادث یا ابتلا به بیماری می‌توانند از خدمات پزشکی استفاده نمایند. خدمات پزشکی که به عهده صندوق تأمین اجتماعی است شامل کلیه اقدامات درمانی سربایی، بیمارستانی، تحویل داروهای لازم و انجام آزمایشات تشخیصی طبی می‌باشد.

**چند سال پیش در کارگاهی دچار حادثه ناشی از کار شدم و طبق وعده و وعیدهای کارفرما، از ایشان شکایت نکردم اما در حال حاضر قصد شکایت دارم ولی جراحتهای من بهبود یافته؛ تکلیف چیست؟**  
 به استناد استفساریه شورای نگهبان و ماده ۱۷۳ قانون آئین دادرسی کیفری، بررسی حوادث ناشی از کار، مشمول مرور زمان نخواهد شد و فرد می‌تواند اقامه دعوی نماید و حسب دستورات و نظر مقام محترم قضایی، از طریق مراجع ذیصلاح و مرتبط مورد رسیدگی قرار می‌گیرد.

**در صورت رضایت محضری کارگر حادثه‌دیده، آیا می‌توان علیه کارفرما اقامه دعوی نمود؟**  
 در صورتی که کلیه خسارت‌های فرد حادثه‌دیده پرداخت شده باشد، شکایت مسموع نخواهد بود ولیکن در صورت احراز خیار غبن، کارگر می‌تواند اقامه دعوی کند.

**آیا بازرسان کار می‌توانند دستگاه خطرناک و یا قسمتی از کارگاه را تعطیل نمایند؟**  
 هرگاه در حین بازرسی به تشخیص بازرسان کار یا کارشناس بهداشت حرفه‌ای، احتمال وقوع حادثه و یا بروز خطر در کارگاه داده شود، بازرسان کار یا کارشناس بهداشت حرفه‌ای مکلف هستند مراتب را فوراً و کتبا به کارفرما یا نماینده او و نیز به رئیس مستقیم اطلاع دهند و از طریق اداره مربوطه، از دادگستری محل تقاضای قرار تعطیل و لاک و مهر تمام یا قسمتی از کارگاه را نمایند.

### عبرت از سرنوشت دیگران

«ابویوب از مقربان و ندیمان منصور خلیفه بود. هرگاه منصور او را طلبیدی، رنگش زرد شدی و لرزه بر اندامش افتادی. روزی محرمی او را در خلوت گفت: «تو مقرب و مصاحب خلیفه‌ای و پیش او کس به قرب تو نیست؛ سبب چیست که هرگاه از پی تو می‌فرستند متغیر می‌شوی و از بیم او دست و پا گم می‌کنی؟»  
 ابویوب در جواب آن محرم گفت: «بازی (پرنده‌ای) از خروسی پرسید که تو از خردی در خانه بنی‌آدمی و ایشان به دست خود آب و دانه تو مهیا می‌کنند و برای تو پهلوی خانه خود، خانه می‌سازند؛ جهت چیست که هرگاه بر سر تو می‌آیند و می‌خواهند که تو را بگیرند، غوغا و فتنه می‌انگیزی و از این خانه بدان خانه و از این بام بر آن بام می‌گریزی؟ و من مرغ وحشی‌ام که در کوهسار بزرگ می‌شوم؛ چون مردم مرا صید کنند، بر سر دست ایشان آرام گیرم و چون مرا از بی صید فرستند، با آنکه فارغ‌البال پرواز می‌نمایم، صید را گرفته، به خدمت باز می‌آیم و هرگز عریده و غوغا نمی‌کنم.»  
 خروس گفت: «ای باز؛ هرگز هیچ‌جا دیده‌ای و یا از هیچ‌کس شنیده‌ای که بازی را بر سر سیخ کشیده باشند و بر آتش گردانیده؟»  
 گفت: «نی.»  
 خروس گفت: «تا من در این خانه‌ام و نیک از بد باز می‌دانم، صد خروس را دیده‌ام که سر بریده‌اند و بال و پر کنده، شکم آن را شکافته، بر سیخ کشیده‌اند و کباب کرده، گوشت او را خورده‌اند و از هم گذرانیده (هضم کرده‌اند). نوحه و فریاد مرا جهت این است و از این جهت خاطر من مجروح و دلم اندوهگین است!»

### همان را بیار ولی اسمش را نیار!

خان‌زاده‌ای شبی به یکی از دهات سردسیر وارد شد و در خانه زارعی منزل گرفت. موقع خواب، اتاق سرد و بدون رختخواب بود. زارع از خجالت نمی‌دانست که چه کند. بالاخره به خان گفت: «شرمندم که چیزی نداریم.»  
 خان گفت: «حتی یک رختخواب پشمی یا یک پتونیست؟»  
 زارع جواب داد: «حتی چادر شب هم نداریم.»  
 سرما فشار آورد. خان گفت: «اقلاً یک گلیم روی من بیندازید.»  
 زارع گفت: «کاش گلیم داشتیم» و بعد ادامه داد: «البته یک شال خر در طولیه هست، غیر از آن هیچ چیز نداریم!»  
 خان خشمگین شد و گفت: «خفه شو! آن شال را بینداز روی پدرت!»  
 اما سرما دست‌بردار نبود. نیمه‌شب هوا آنچنان سرد شد که خان بیش از آن نتوانست تحمل کند. به سوی اتاق مرد زارع رفت و در اتاق را کوفت و با ملایمت گفت: «همان را بیار ولی اسمش را نیار!»

### سفینه کیست؟

در همسایگی یکی از امرا بصره، پیرزنی خانه کوچکی داشت که قیمت آن بیست درهم بیشتر نبود، ولی امیر که آن خانه را بسیار طالب بود به دویست درهم نیز می‌خرید و پیرزن نمی‌داد.  
 کسان امیر به پیرزن گفتند: «اگر قاضی به این مساله اطلاع بیابد که تو خانه بیست درهمی را به دویست درهم نمی‌فروشی، ممکن است حکم به سفاهت تو داده، خانه‌ات را از تصرف خارج کند.»  
 پیرزن گفت: «چرا حکم به سفاهت امیر نمی‌دهد که خانه بیست درهمی را به دویست درهم می‌خرد!»



## فلش سیلیکونی و پاوربانک

جهت دیدن دیگر محصولات به وب سایت ما مراجعه کنید.  
 ۰۲۱ ۵۵ ۵۷ ۶۴ ۶۹ | ۰۲۱ ۸۹۸ ۴۱ ۰۱  
 WWW.KAVIAS.COM | KAVIAPEN@YAHOO.COM





## مواد الیافی و افزودنی در ساخت کاغذ

در روش خشک کردن با شناور، دو نوع منبع استفاده می‌شود؛ کوارتز برقی با لامپ‌های دارای سیم تنگستن، پر شده از هالوژن و رادیاتورهایی که به طور معمول از سوخت گاز استفاده می‌کنند. این لامپ‌ها به طور مستقیم به کاغذ در درجه حرارت بالا می‌تابند، به نحوی که بیشتر اشعه، نسبتاً از طول موج کوتاه است. رادیاتورها نیز ممکن است از المنت‌های حرارتی برقی استفاده کنند و درجه حرارت کمتر و با طول موج‌هایی بلندتر از لامپ‌ها بنابند.

از آنجایی که بخش اعظم اشعه‌ها اغلب با یک عبور جذب نمی‌شوند، پیش‌بینی برای انعکاس‌های مکرر انجام شده است. درجه حرارت‌های عملیاتی ثابت توسط سیستم‌های سرد کردن با هوا نگهداری می‌شوند. در برخی از طراحی‌ها، هوا برای هدایت کردن (فرستادن) بخار آب تبخیر شده به داخل سیستم‌های بازیابی حرارت و گاهی به داخل خشک‌کن‌های جایجایی مورد استفاده قرار می‌گیرد.

در بسیاری از طراحی‌ها، منابعی با سوخت گاز برای رادیاتورها در دسترس هستند. آنها از واحدهایی با صفحه مسطح که هر یک سطحی حدود ۲۰ تا ۳۰ سانتی‌متر مربع دارند، اغلب از دو ردیف به موازات ماشین، نسبت به ورق سوار شده‌اند و هر واحد با مخلوط درست هوا-گاز که در سطح سرامیک متخلخل یا صفحات فولاد زنگ‌نزن می‌سوزد، تعبیه شده‌اند. این صفحات در درجه حرارت ۷۵۰-۱۲۰۰ درجه سانتی‌گراد گداخته و ملتهب شده و حرارت را به سمت ورق کاغذ ساطع می‌کنند. گازهای سوختنی و حرکت هوا روی سطح کاغذ، بخار آب را به درون کانال‌ها برای بازیابی حرارت و تخلیه حمل می‌کند. خشک‌کن‌های IR اغلب از طریق نسبت قدرت به سطح که در محدوده تقریبی ۶۰-۳۵۰ کیلووات بر متر مربع است، مشخص می‌شوند. شدت تبخیر به دست آمده به کاربرد آن بستگی دارد، اما در صورت نیاز می‌تواند با ۵۰۰ کیلوگرم در ساعت برای هر متر مربع باشد.

### انواع غلتک‌زنی

غلتک‌زنی‌ها در مراحل گوناگون فرآیند سخت ورق، کاغذ را فشرده می‌کنند، در نتیجه کاغذ را نازک‌تر و صاف‌تر می‌سازند. هدف‌های معین بسته به آن است که در کجای ماشین قرار می‌گیرند.

غلتک‌زنی‌های ماشین، یا دارای خط تماس (نیپ) سخت یا دارای نیپ نرم هستند. آنها درست پیش از ریل درام ماشین کاغذ قرار دارند. آنها اغلب آخرین عملیات را پیش از آنکه کاغذ بریده و تبدیل شود انجام می‌دهند؛ برای آنکه ناهمواری سطح و برایت کاغذ را به سطوح میانگین مورد درخواست و در محدوده قابل قبول برای کاغذ و مقواهای پرداخت شده در ماشین (MF) برسانند (پیش از آنکه غلتک‌زنی در خط با نیپ متداول شود، غلتک‌زنی همیشه به معنی پرداخت با نیپ سخت

## ساخت کاغذ و فرآیند چاپ

بود. باید توجه داشت که ویژگی‌های کاربردی مورد علاقه، معمولاً کیفیت چاپ و ظاهر هستند که دقیقاً ارتباطی با اندازه‌گیری ناهمواری و برایت ندارند. نکات مشابهی در مورد پرداخت کاغذ برای عملیات تبدیل غیر از چاپ وجود دارد؛ به عنوان مثال، آغشته کردن کاغذهای دکور با رزین، اعمال می‌شوند. در ضمن، غلتک‌زنی‌های پرداخت‌کنی باید قادر به کنترل برخی تغییرات در عرض ماشین، به ویژه تغییرات ضخامت ایجاد شده در اثر غیریکنواختی پروفیل گراماژ در عرض باشند، به نحوی که کاغذ با یکنواختی کافی ضخامت، برای پیچیدن تولید شود. بیشتر غلتک‌زنی‌های با نیپ سخت نیز حلقه‌های کاغذی تولید می‌کنند که متعاقباً دوباره در کارخانه کاغذ تحت عنوان حلقه‌های کاغذ برای غلتک‌زنی تکمیلی خارج از ماشین با انسدود کردن خارج از ماشین آماده می‌شود. تعبیر غلتک‌زنی با برایت برای تشریح نوع خاصی از ماشین غلتک‌زنی با نیپ نرم به کار می‌رود:

غلتک‌زنی‌هایی که پیش از ایستگاه‌های اندود کردن قرار دارند، سلح ناهمواری که در آن اندود کردن اعمال شده و تغییرات ضخامت در جهت عرضی را کنترل می‌کنند.

غلتک‌زنی‌هایی که در بین بخش‌های خشک‌کن قرار دارند، که اغلب به برکراستاک یا پیش‌غلتک‌زنی‌ها معروف هستند به تولید کاغذ بسیار نرم کمک کرده و شدت انتقال حرارت را برای خشک‌کن‌های بعدی افزایش می‌دهند.

غلتک‌زنی‌های تکمیلی که خارج از ماشین قرار دارند، به طور معمول با ۸ تا ۱۴ استوانه در یک مجموعه عمودی، برای تولید کاغذهای انتشاراتی با نرمی و برایت استثنایی مورد استفاده قرار می‌گیرند. آنها برای تولید برخی کاغذهای صنعتی، به عنوان مثال به شدت چگال، کاغذهای شفاف بسته‌بندی، کاغذهای خازن، مواد تولیدی با رزین‌های سیلیکونی به منظور ساخت کاغذهای آژادشونده (نظیر اتیکت‌ها) نیز به کار می‌روند. غلتک‌زنی‌های با نیپ نرم، گاهی در خارج از ماشین برای اهداف مشابه استفاده می‌شوند.

غلتک‌هایی که برای کنترل حساس بودن کاغذ روی ماشین‌های تولید دستمال کاغذی مورد استفاده قرار می‌گیرند.

غلتک‌زنی‌های با نیپ طولانی، توسعه‌آخیری است (طراحی مشابه، نظیر مورد نیپ طولانی پرس) که در آن زمان تماس طولانی‌تر شده و نمودار فشار نسبتاً مسطح، از طریق استفاده از تسمه ساخته شده از مواد پلاستیکی و برس کشکی در مقابل استوانه‌ای که گرم شده به دست آمده است. دستگاه پرداخت با برس گاهی تحت عنوان

غلتک‌زنی‌های کاهش ضخامت به کار می‌روند. استوانه‌های برجسته‌کننده نیز نوعی از غلتک‌زنی‌ها هستند که در خارج از ماشین استفاده می‌شود.

### شکل‌های اصلی غلتک‌زنی‌ها

غلتک‌زنی‌ها به طور معمول از یک یا دو مجموعه عمومی، هر کدام از دو یا چند استوانه‌ای که روی یک چارچوب نصب شده، تشکیل شده‌اند. این استوانه تشکیل یکسری از نیپ‌هایی را که از میان آنها ورق کاغذ از بالا به سمت پایین مجموعه حرکت می‌کند، می‌دهند. کار به نحوی پیش‌بینی شده که استوانه‌ها به روی هم فشرده شده و درجه حرارت‌ها را کنترل کنند. این ماشین‌ها با استوانه‌های راهنما، بخش‌کننده، داکتر و تجهیزات جانبی مجهز شده‌اند. غلتک‌زنی‌ها می‌توانند در روی ماشین و در این صورت همراه با ماشین یا اندودکننده بوده و در نتیجه با همان سرعت کار کنند و یا در خارج از ماشین و با عملیات جداگانه کار کنند. سطوح و ترکیب‌های ویژگی‌های کاغذ تولیدی توسط غلتک‌زنی‌ها، هم با اشکال طراحی و هم با شرایط عملیاتی قابل کنترل، تعیین می‌شوند. پارامترهای اصلی عبارت‌اند از: تعداد نیپ‌ها، اندازه و نوع استوانه‌های مورد استفاده، بار خط‌ها، درجه حرارت کاغذ و استوانه، رطوبت کاغذ، سرعت ماشین و تعدادی از اشکال طراحی‌های عملی که می‌توانند در نوع غلتک‌زنی انتخابی برای هر کاربرد خاص تأثیر بگذارند. موارد زیر ملاحظات مهمی هستند:

استفاده از استوانه‌های نرم هزینه‌های نگهداری و انرژی محرکه را افزایش می‌دهد. استوانه‌های با نیپ نرم سنتی (استوانه‌های پرشده) برای استفاده روی ماشین مناسب نیستند.

کنترل پروفیل ضخیم در جهت عرضی ماشین با نیپ‌های نرم مشکل‌تر است.

غلتک‌زنی روی ماشین به طور معمول به خاطر سرمایه‌گذاری کمتر و هزینه کمتر برای کارگر و نیز پارگی کمتر کاغذ، جذاب‌تر است. گرچه عملیات با سرعت‌های بالا نیازمند به‌کارگیری استوانه‌های با حرارت بالاتر که نگهداری آنها مشکل است، می‌باشد و یا تیمار چندینی که می‌تواند مشکلات رشته‌رشته شدن ورق پس از پارگی‌ها را به دنبال داشته باشد.

ادامه دارد...

برگرفته از کتاب «مفاهیم نظری و کاربردی ساخت کاغذ و فرآیند چاپ» ترجمه و تالیف دکتر مهدی منظورالاجداد

# مجهزترین دستگاه تمام اتوماتیک

که به طور سیلندری و موضعی با سرعت ۶۶۰۰ برگ در ساعت U.V می‌زند



هوشمند نو  
چاپ و بسته‌بندی

دستگاه ساکورایی دو ورقی سیلک اسکرین

دستگاه سلفون کشی حرارتی - چسبی ۱۲۰ x ۱۰۰  
مجهز به پودر گیر و سیلندر طرح دار - متالایز - صدفی

دستگاه سلفون حرارتی دو ورقی

دستگاه دو ورقی ESC سیلک اسکرین

مجهز به دستگاه جعبه چسبانی

لتر پرس

یووی شنی - برجسته - اکلیلی

هر قسمتی که شما بخواهید یووی سیلندری می‌زنیم

آدرس جدید: کیلومتر ۲۰ جاده مخصوص کرج - جنب نفت پارس - زیر گذر سرخه حصار خیابان کیمیا پژوهان - جنب پمپ گاز - پ ۶

فکس: ۴۶۸۶۱۵۵۰

تلفن: ۴۶۸۶۲۶۰۰ - ۲۰ - ۴۶۸۸۰۴۱۹

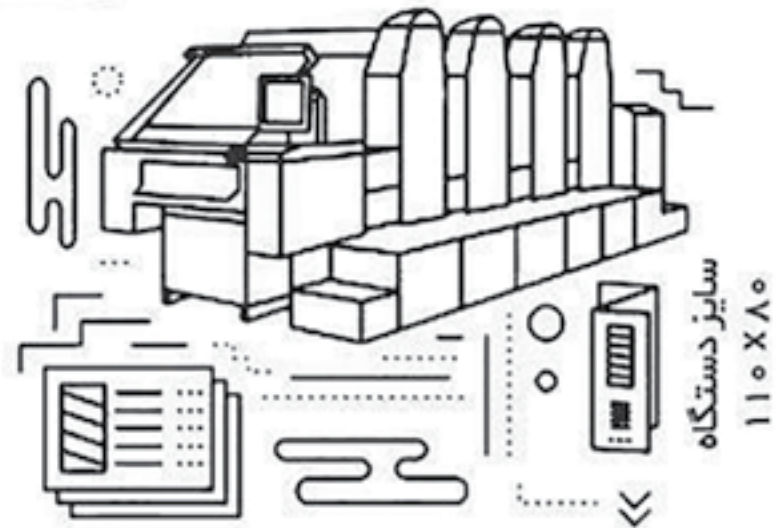

گرمای کاغذ ۷۰ الی ۶۰۰ گرم



## ۱۸۱ روش مؤثر برای کاهش هزینه‌ها



### موضع‌یابی راهبردی و تبدیل کنترل هزینه به یک فرهنگ سازمانی



ایجاد مراکز سود، به منزله تمرکز بر بخش یا قسمتی از یک کار بزرگ - که وظیفه تأمین سود را به عهده دارد - می‌باشد. در شرکت‌های دارای طرح توسعه، مراکز سود می‌تواند در بخش‌های توسعه نیز دیده شود. مراکز سود ممکن است به شما کمک کند تا مجبور به تعدیل نیرو نباشید. روش‌های جانبی افزایش درآمد کمک می‌کند تا مازاد درآمد بتواند هزینه‌های جانبی را پوشش دهد. طی شماره‌های قبل، تا روش صد و شصت و هشتم پیش رفتیم؛ در این شماره چند روش دیگر را معرفی می‌کنیم.



## صنایع بسته‌بندی مبارکه

دارنده گواهینامه ISO 9001 از انگلستان

ساخت انواع جعبه و کارتن های صادراتی  
لمینیتی، مقوایی، E فلوت، سه لایه، پنج لایه



آدرس: کیلومتر ۱۳ جاده مخصوص کرج، خیابان امید (کاشی ایرانا)، کوچه دوم غربی، پلاک ۳

تلفن: ۴۴ ۹۰ ۵۰ ۵۰ | فکس: ۴۴۹۰ ۱۲۹۱ | همراه: ۰۹۱۲ ۳۸۹ ۶۰ ۶۲

www.mobarake.com | email: info@mobarake.com

۷۰ و ۱۰ تعریف می‌شود، کل کارکنان شرکت را در سه رده تقسیم‌بندی می‌کند. ۲۰ درصد رده بالا دارای بهره‌وری بسیار بالایی هستند و ۷۰ درصد رده میانی (۷۰ درصدی که بقای سازمان به آنها وابسته است) عملکرد مناسبی دارند. ۱۰ درصد رده پایین عملکردشان بسیار ضعیف است. ولش مدیران شرکت را نیز بر همین اساس در سه رده بالا (۲۰ درصد)، میانی (۷۰ درصد) و پایین (۱۰ درصد) رتبه‌بندی می‌کرد.

**روش شماره ۱۷۱: راهکارهایی را جهت یادگیری واحدها از همدیگر ارائه دهید**  
ممکن است یک ایده خوب برای کاهش هزینه در یک واحد سازمانی در واحدهای دیگر نیز قابل اجرا باشد. نکته مهم این است که راهکاری جهت یادگیری واحدهای متعدد یک سازمان از همدیگر ایجاد شود. راه‌های زیادی برای انجام این کار وجود دارد. «مدل ضریب فزاینده سود» در تمامی واحدهای شرکت دیسنی که با هم همکاری می‌کنند به کار گرفته می‌شود. بر اساس این مدل هر طرح در تمامی مراکز سود دیسنی اعم از واحدهای فیلم، ویدئو، تلویزیون، خرده‌فروشی‌ها، پارک‌های موسیقی و غیره اجرا می‌شود. در شرکت جنرال الکتریک، مساله یادگیری بخش‌ها از همدیگر تا حدودی متفاوت است. در این شرکت هیچ طرح خاصی وجود ندارد که هر بخش بتواند به طور انفرادی بر روی آن کار کند. توجه ولش در جنرال الکتریک بر این بود که چگونه انتقال فن‌آوری و روش جدید اندیشیدن را از یک بخش به بخش دیگر تقویت نماید. برای انجام چنین کاری او مفهوم «رفتر بدون مرز» را ارائه نمود. ایده او این بود که فرهنگ بدون مرز باعث وارد شدن بهترین ایده‌ها و گسترش آن در کل شرکت نه تنها از سایر بخش‌های جنرال الکتریک بلکه از جانب عرضه‌کنندگان و مشتریان خواهد شد.

**روش شماره ۱۶۹: تیم SWOT ایجاد کنید**  
شرکت کوپر برنامه «بررسی واقعیت» را در سطح گسترده‌ای مورد استفاده قرار داد. این شرکت از گروهی تحت عنوان «گروه تولید خدمات» استفاده می‌کند. این گروه، همان تیم SWOT شرکت می‌باشد که شامل کارشناسانی در زمینه تأسیسات، اتوماسیون، مهندسی محیط زیست، مدیریت مواد، کنترل کیفیت و سامانه‌های اطلاعات مدیریت می‌باشد. مدیریت سرمایه‌گذاری، بهبود کنترل کیفیت و اجرای برنامه آموزشی در زمینه تولید از وظایف اصلی این گروه می‌باشد. ۶۰ درصد وقت این گروه به واحدهایی که خریداری شده‌اند و ۴۰ درصد دیگر به بخش‌های قبلی شرکت کوپر اختصاص دارد. دستمزدی در ازای خدمات این گروه پرداخت نمی‌شود و فعالیت‌های این گروه هرگز به بخش‌های قدیمی شرکت مرتبط نمی‌باشد مگر اینکه از آنان جهت حل مشکل خاصی دعوت به عمل آید. با وجود این، تصور اینکه مدیر هر بخش هنگامی که احساس می‌کند بخش او دچار مشکل می‌باشد و از این خدمات استفاده نمی‌کند، بسیار مشکل است. ممکن است حتی اصل سرمایه‌گذاری نیز از بین برود!

**روش شماره ۱۷۰: به رفتارها و عملکردهایی که در راستای راهبرد شرکت می‌باشد پاداش دهید**  
اگر اعطای پاداش به مدیر هر بخش در صنایع کوپر نه بر اساس عملکردی که به گروه ارجاع می‌شود، بلکه بر اساس کسب نتایج مثبت آن بخش (مثلاً سودآوری یا کسب ROA مورد انتظار) صورت پذیرد، مدیر هر بخش تلاش بیشتری به عمل خواهد آورد تا از گروه خدمات تولیدی کمک بگیرد. با وجود این، شرکت باید جهت انجام این امر به عملکرد صحیح پاداش دهد. پاداش می‌تواند به صورت حقوق و مزایا یا ارتقاء شغلی باشد. برای مثال، در شرکت جنرال الکتریک، ولش سامانه‌ای جهت رتبه‌بندی پرسنل ایجاد نمود که «منحنی بقا» نامیده می‌شود. نمودار بقا که به صورت یک سامانه ۲۰

ادامه دارد...  
برگرفته از کتاب «راهنمای جامع کاهش هزینه‌ها» مترجمان: محمد روشن‌دل و قربان برارنیا ادبی



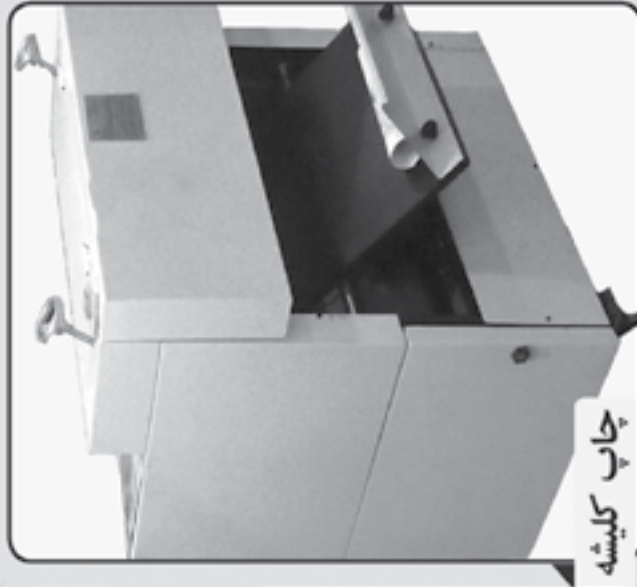

چاپ کلیشه



خشک کن پشت افست



خشک کن پشت ساکورایی



خشک کن سیلک



خط کامل سیلندری



امباس



امباس

• سازنده دستگاه خشک کن UV، سیلندر UV، امباس و چاپ  
• کارشناس نصب خشک کن UV بر روی انواع ماشین چاپ افست و سیلک ساکورایی

آدرس: پاسگاه نعمت آباد، مجتمع تجاری یاس، طبقه سوم، واحد ۲۴  
تلفن دفتر: ۰۵۵۸۵۱۶۶۰ - ۰۲۱  
همراه: ۰۹۹۰۴۸۴۶۴۱ - ۰۹۱۲۱۷۱۶۸۳۲ - ۰۹۱۲۱۳۴۱۶۴۱  
فکس: ۳۳۳۹۸۱۰۸ - ۳۳۳۸۲۱۸۷

@mazand\_system

design by: matobaragh



## جعبه چسبانی میعاد

- تیغ و چسب انواع جعبه های داروئی / آرایشی بهداشتی  
- مجهز به دو دستگاه لترپرس ۷۷  
- دو دستگاه ماشین جعبه چسبانه دیانا

تهیه و توزیع چسب های جعبه چسبانی  
(پلاستیک، معمولی و m)

**با بیست سال سابقه درخشان  
سرعت و کیفیت را با ما تجربه کنید**

با مدیریت محمد رضایی

۰۹۱۲۲۲۶۹۰۵۳ - ۰۲۳۹۲۲۶۹۰۵۳

۳۳۳۹۸۱۰۸ فکس: ۳۳۳۸۲۱۸۷

آدرس جدید: خیابان فداییان اسلام، بعد از چهارراه فروشگاه هایپر سان، کوچه سرزغیم، کوچه دوم، کوچه وهاب، اولین در، پلاک ۱



# چاپ مهر

Mehr print

UV سیلندری

سلفون حرارتی (مات، براق، مخملی)

کیفیت، دقت، سرعت

تا ۴/۵ ورقی

نشانی: خیابان انقلاب، ابتدای سعدی شمالی،

کوچه حمیدالدوله، پلاک ۱۲

تلفن: ۰۱ ۷۷۵۳۳۶۰۱ تلفکس: ۷۷۶۲۳۵۰۳

همراه: ۰۹۱۱۲-۲۹۵۸۵۳۶ - مهر داد

نشانی:

ابتدای جاده آبهلی - روبروی خیابان اتحاد - پلاک ۲۰۰

۷۷۰۰۹۵۷۹

۷۷۳۵۶۴۳۹

deltacalendar.co@gmail.com

از صفر تا صد با شما هستیم

چاپ دیجیتال جهت کتاب و مجلات در تیراژ های کمتر از ۱۰۰۰ عدد

چاپ افست ۵ رنگ هایدلبرگ مدل Zp ۲۰۰۵

برش پلار (۲ عدد)

چسب گرم ۵ خانه

دایکات

لمینیت

سلفون کشی حرارتی و چسبی

شیرینگ

آسترچسبان

چرخ خیاطی (۳ عدد)

پانچ اتوماتیک

ترتیب کن ۲۴ ایستگاه

جلدسازی اتوماتیک

فنرانداز اتوماتیک

دوخت آپارات دار آستر (۳ عدد)

لب گرد کتاب

جعبه سازی

ورق تاکنی (۴ عدد)

تولید انواع سررسید - ارگانایزر - دفاتر مشق فانتزی - دفتر تلفن - رومیزی و زیر دستی

ساخت انواع جلد های چرمی (لب گرد و لب تیز) - جلد های سلفونی - پایه رومیزی

زیر دستی - ساخت انواع جعبه های فانتزی (Hard Cover)





واردکننده و تامین کننده لامپ یووی در ایران  
بیش از ۱۵ سال تجربه در خدمات UV



واردکننده انواع ورنی UV تایوانی در ایران

نصب و راه اندازی سیستم های یووی  
تعمیرات انواع درایر و سیستم های یووی

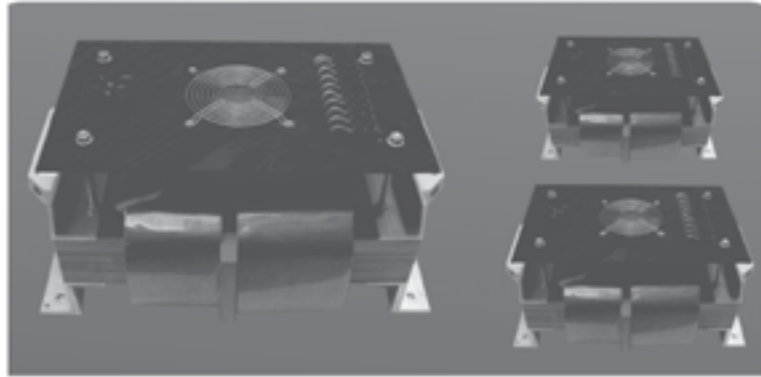

فروش انواع ترانس یووی در ولتاژ و کیلووات مختلف  
بضمانت نامه ۵ ساله

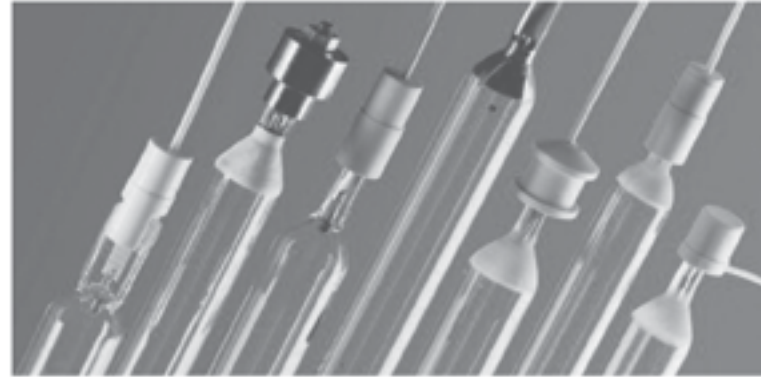

فروش انواع لامپ های یووی و لامپ قیدکی  
با ۳ هزار ساعت گارانتی کارکرد

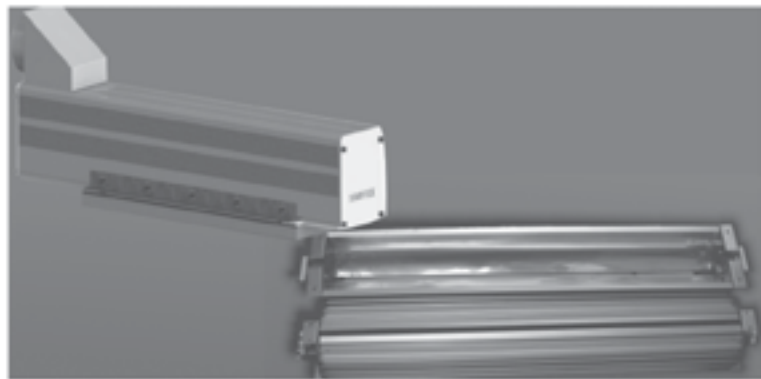

فروش انواع رفلکتور مخصوص لامپ های یووی  
مجهز به روکش استیل نسوز آلمانی با ۳۰٪ افزایش نور

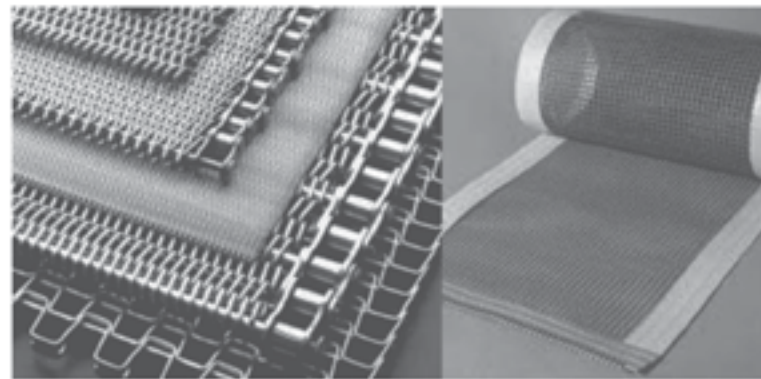

ساخت انواع توریهای فلزی و ابریشمی  
مخصوص درایرهای یووی



ساخت دستگاه قید کبی شابلون چاپ سیلک  
نورماورابنفش - نورازپایین - دارای وکیوم - تایمر دیجیتال



سازنده دستگاه خشک کن شابلون مخصوص چاپ سیلک  
حرارت ۴۵ درجه - دونوع ایستاده و خوابیده - ظرفیت ۵ عدد شابلون به بالا

آدرس: تهران خیابان زمزم، کوچه ۱۵، پلاک ۱۱  
تلفن: ۰۲۱-۵۵۶۰۶۰۹۸ فکس: ۰۲۱-۵۵۸۸۱۲۰۰  
همراه: ۰۹۱۲-۱۳۳۱۵۴۴

uv\_sun@yahoo.com

uv\_lamp@yahoo.com

# جرثقیل احمد



متخصص در حمل و جابجایی دستگاههای  
چاپ، صحافی، لیتوگرافی و لارج فرمت

۷۷۶۲۵۶۶۶  
۰۹۱۲-۴۲۱ ۵۰ ۵۳



# آشنا برچسب

تولید و چاپ انواع لیبل پشت چسبدار (تا هفت رنگ)  
به صورت رول و شیت با پوشال برداری  
تولید انواع لیبل پشت چسبدار کاغذی، حرارتی،  
متالایز، شبرنگ و پی وی سی  
تولید انواع فرم های A4 در سایزهای مختلف  
تولید انواع لیبل های تخصصی با پرفراز، پانچ و  
تیغ از پشت  
اجرای نیم تیغ بر روی انواع محصولات پشت چسبدار  
و چاپ شده  
تامین انواع ریبون برای چاپگرهای رول

۵۵۲۷۷۱۲۱-۴  
۵۵۲۵۷۲۹۲

فکس ۵۵۲۵۷۲۹۱  
۵۵۲۶۲۲۸۰-۸۱

www.Ashenalabel.com  
Email: info@ashenalabel.com

# صحافی فنر دویل حسن پور

با بیش از ۱۵ سال تجربه

مجهز به دستگاه های برقی فنر دویل

انجام کلیه امور مربوط به صحافی فنر دویل شامل:

- تقویم رومیزی، دیواری، فانتزی
- سررسید، سالنامه، دفتر تلفن
- دفتر یادداشت و دفاتر مختلف
- کاتالوگ، بروشور و...

انجام لمینت طلق تا قطع A3

خ انقلاب، بین میدان فردوسی و ویلا، بن بست شاهرود، پلاک ۵ واحد ۸

۸۸۹۰۰۲۹۸ حسن پور  
۰۹۳۵۶۰۱۶۴۶۵

# چاپ ونشر

www.chapoonashr.com

به کانال چاپ ونشر خوش آمدید

- اطلاع رسانی در حوزه های تخصصی و عمومی چاپ، نشر، بسته بندی، گالده، کارن، برقی و ماشین آلات وابسته هدف کانال چاپ ونشر است.
- این کانال به مجله چاپ ونشر تعلق دارد.
- چاپ و نشر، ماهنامه خبری، تحلیلی و آموزشی خانواده چاپ کنور است.

فعالیت کانال از ساعت ۸ صبح هر روز الی ساعت ۲۴ همان روز است.

به کانال ما بپیوندید @chap\_o\_nashr







تیراژ بالای ۳۰۰۰ عدد شامل تخفیف می شود  
 حداقل تیراژ ۱۰۰۰ برگ می باشد.  
 حداقل سایز جهت پیوی ۲۵X۳۵ و حداکثر ۵۰X۷۰  
 حداقل سایز جهت سلفون ۲۵X۳۵ و حداکثر ۱۰۰X۷۰

مدیریت : محمود هوشمند  
 قیمت ها بر اساس تومان و یورو محاسبه می شود  
 هزینه عکاسی شابلون ۲۵۰۰۰ تومان

ابعاد	size	شابلونی یا فیلم UV پراک	UV تپلات موضعی	UV effect	UV گلیتری UV geilitering	UV برجسته EMBOSS	سلفون پراک حرارتی	سلفون مات حرارتی	UV سیلندری پراک	UV سیلندری مات
25X35	50	75	110	105	110	47	48	40	-	
30X45	55	85	120	130	130	73	74	44	-	
35X50	60	95	135	140	150	95	96	50	-	
33X70	65	105	145	155	160	125	127	55	-	
45X60	70	125	165	165	170	146	148	60	-	
50X70	75	135	175	180	180	189	193	70	-	
60X90	-	-	-	-	-	292	297	-	-	
70X100	-	-	-	-	-	378	385	-	-	

خیابان فردوسی بالاتر از منوچهری کوچه زمانی پلاک 15  
 تلفن: ۶۶۳۴۰۳۵۹ - ۶۶۳۴۰۳۱۶ تلفکس: ۶۶۳۴۰۱۴۹  
 Email: honarparsi1336@gmail.com

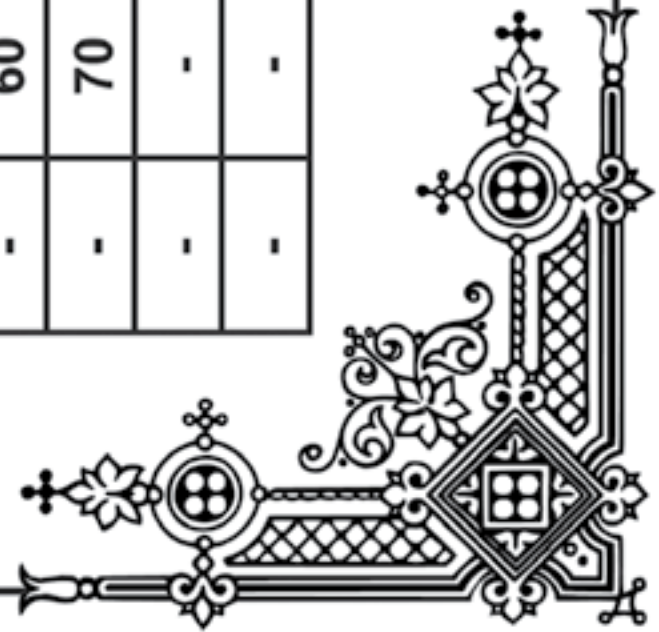



## شرکت رنگین پلاست ایران

بخش عمده انواع حلالهای چاپ  
 (ایزو پروپیل الکل، اتیل استات، اتیل گلیکول)  
 از شرکتهای معتبر دنیا

یونیس کم  
 ساسول  
 پتروکم

خیابان خالد اسلامبولی (وزرا سابق) کوچه چهار  
 کوچه نادر پلاک ۱۰ واحد ۱۶  
 تلفن: ۸۸۷۱۰۲۱۳ ۸۸۷۱۲۰۶۴ ۸۸۷۱۲۰۳۶ ۸۸۷۱۰۲۱۴  
 فکس: ۸۸۷۱۰۷۵۰ موبایل: ۰۹۱۲۱۹۰۵۹۰۶ ۰۹۱۲۱۸۶۵۶۳۰



۸۸۷۱۵۸۳۸



## چاپ آریایی

تبخ زنی، نیم تیغ، پرفراژ، خط تا و برجسته  
 شماره زنی در تیراژهای بسیار بالا، فارسی و لاتین  
 با لتر پرس ۲/۵ ورقی، صحافی اوراق اداری  
 افست یک ورقی دو رنگ  
**طراحی، لیتوگرافی، چاپ**  
 خیابان حافظ، خیابان رودسر، نبش خیابان به آفرین، پلاک ۱  
 تلفن: ۸۸۹۳۷۵۶۱ تلفکس: ۸۸۹۴۴۷۰۵ همراه: ۰۹۱۲۱۹۳۹۱۵۰

## پارس پلیکان

- چسب سلفون:
- چسب لب چسب:
- چسب صحافی:
- پیوی آماده وارداتی:

برای دستگاه چینی - هندی - ایرانی  
 برای کارهای پیوی خورده، سلفون کشیده شده  
 اعم از زودخشک یا دیرخشک با فیلم نرم  
 مخصوص سیلک و سیلندر

آموزش راه اندازی تولید چسب سلفون  
 در کارگاههای سلفون کشی

تلفن: ۷۷۵۲۳۶۹۶ - ۷۷۵۳۲۵۰۱  
 تلفکس: ۷۷۵۱۰۳۹۰  
 همراه: ۰۹۱۲۳۳۰۵۷۵۳





انجام کلیه خدمات صحافی شامل: چسب گرم، مفتول ساده و لوپ، تا، سیمی تقویم دیواری و رومیزی با بهترین کیفیت و بالاترین سرعت

## مجهزتر از همیشه

- ◀ یک دستگاه چسب گرم ۵ خانه مولر مارتینی
- ◀ چند دستگاه سیمی اتوماتیک و پانچ اتوماتیک
- ◀ خط کامل مفتول (منگنه) خروجی روزانه ۵۰,۰۰۰ جلد
- ◀ یک دستگاه ترتیب‌کن ۱۸ خانه اتوماتیک
- ◀ ۳ دستگاه برش پلار EMC برنامه‌دار
- ◀ ۳ دستگاه مفتول زن ریلی اتوماتیک ساده و لوپ
- ◀ ۴ دستگاه ورق‌تاکنی ۶ شانه اشتال ۲ و ۳ ورقی
- ◀ گوشه‌گردکن کتاب، جلد‌سازی و طلاکوب
- ◀ بسته‌بندی و شرینگ‌پک
- ◀ جدیدترین دستگاه سلفون‌کشی حرارتی تا حداکثر سایز ۱۰۰ × ۷۰

تلفن ۹۱۶ ۵۷۰ ۳۳

۴۸۴-۵ ۵۷۰ ۳۳

فکس ۳۳۵۷۲۵۸۸

داورزن ۷۲۸۰ ۳۰۸ ۰۹۱۲

صمدزاده ۹۵۵۶ ۳۱۱ ۰۹۱۲

# ما به کمتر از عالی رضایت نمی‌دهیم!

# چاپ PVC دستوری جدید

یووی بیس:

مواد جدیدی که موجب سرعت بالاتر، کیفیت بیشتر و

هزینه کمتر می‌گردد، این مواد توسط لامپ یووی خشک می‌شود.

آماده سازی پشت چسبدهای

پی سی ۹۹

جهت چاپ افسست با روکش

## یووی بیس

# UV BASE NEW

خدمات چاپ یووی مجهز به دو ماشین سیلک ساکورایی

تلفن: ۷۷۱۲۰۸۹۲ و ۷۷۸۸۱۰۶

همراه: ۰۹۱۲۳۶۷۳۴۹

سرویس رفت و برگشت رایگان



## خدمات پیش از چاپ

زینک سوزی فتاحی  
سوزاندن زینک در ابعاد مختلف  
در اسرع وقت کیفیت خوب و  
نازلترین قیمت  
۰۹۱۳۲۱۷۹۹۶-۶۶۷۵۰۸۴۹

**لیتوگرافی ویرا Vira**  
۴۰ رنگ ۴/۵ ورقی در ساعت  
۶۰ رنگ ۲ ورقی در ساعت  
پشت ستر ۲/۵ ورقی Crea ۶ مد فلان سورلینر  
تلفن: ۰۲۱-۳۶۶۱۶۸۲۰-۳۶۶۱۶۸۲۰  
هماهنگی در تعطیلات: ۰۹۱۳۱۰۲۷۱۸  
viraact@gmail.com  
viraact@yahoo.com

چاپ سبا  
افست چهار و نیم ورقی پنج  
رنگ اسپیدمستر  
افست دو ورقی چهار رنگ  
اسپیدمستر

۹۵۱۱۹۶۴۱-۲

پیشگامان تصویر برتر  
دستگاه فلت بد ۴۳ در ۱۱۰  
سانتیمتر با ۲۸۸۰.Dpi  
دستگاه فلت بد ۶۱ در ۱۵۰  
سانتیمتر با ۲۸۸۰.Dpi  
دستگاه فلت بد ۱۳۰ در ۲۵۰  
سانتیمتر با ۱۴۴۰.Dpi

۷۷۵۱۷۱۳۰  
۸۸۹۳۹۶۰۰

چاپ نباتی

شرکت نقش رنگ خجستان  
چاپ یووی ۴/۵ ورقی ۸ رنگ  
سایز ۷۰×۱۰۰  
با امکان خشک کن در تمام برجها  
و تحویل چاپ روی PVC، متالایز  
و سلفون چسبدار  
هایدلبرگ ۴/۵ ورقی ۸ رنگ  
پشت و رو زن با CP۲۰۰۰  
سایز ۸۰×۱۲۰  
(ده خط) ۶۶۳۹۷۶۹۶  
Email: info@khojastegan.com

مجمع چاپ و صحافی هدف نوین  
(لیتوگرافی، چاپ و صحافی)  
دستگاه پلیت ستر ۴/۵ ورقی  
۱ دستگاه ۸ رنگ ۲ ورقی  
هایدلبرگ پشت و رو زن  
همزمان (اسپیدمستر)  
۲ دستگاه ۴ رنگ ۴ ورقی  
هایدلبرگ (اسپیدمستر)  
۰۱-۴۴۹۹۷۲۰۱-فکس:  
۴۴۹۹۷۲۰۲  
www.hadafnovinco@gmail.com

مجمع چاپ انکاس  
سیو و طراحی، زینک، چاپ  
پیشرو در صنعت چاپ  
دستگاه چاپ ۴ رنگ دو ورقی  
دستگاه چاپ دو رنگ دو ورقی  
دستگاه لیتوگرافی پلیت ستر  
دو ورقی  
۷۷۶۲۰۸۶۳-۷۷۶۸۱۴۴۰۴  
Email: SAVE@  
ENEKASPRINTING.  
COM

چاپ آریایی

طراحی/لیتوگرافی/چاپ/  
تیغ زنی/انیم تیغ/پر فراز/خط  
تا و برجسته/شماره زنی در  
تیراژهای بسیار بالا فارسی و  
لاتین با لتر پرس ۲/۵ ورقی/  
صحافی اوراق اداری افست  
یک ورقی دو رنگ

۸۸۹۳۷۵۶۱

## به کانال مادر تلگرام پیوندید

@chap\_o\_nashr

لیتوگرافی دیجیتال ایده

-امکان تهیه زینک از سایز GTO  
تا ۴/۵ ورقی با بالاترین کیفیت  
-تهیه فیلم و زینک با دستگاه  
!میج ستر با بهترین کیفیت و  
بالاترین تیراژ

۳۳۹۴۵۳۱۴- ۳۳۹۴۵۷۵۵  
idehgraphic@gmail.com  
www.idehgraphic.ir

شرکت کلیشه سازی نقش  
گوهر هنر  
انجام امور طراحی، چاپ  
کلیشه سازی و مونتاژ

۰۹۱۰۱۱۸۳۹۷۷  
۸۸۴۶۱۷۲۴  
tarahan.nemoneh.  
co@gmail.com

لیتوگرافی رنگین

خروجی ۴۰ زینک در یک  
ساعت - مجهز به دستگاه پلیت  
ستر creokodak ۴/۵ ورقی  
online مدل ۲۰۱۰ با استیکر و  
پروسور Raptor ..  
۳-۷۷۶۹۹۸۲۱  
litorangin@yahoo.com  
litorangin@gmail.com

## خدمات چاپ

چاپ غفوریان  
چاپ ریسو با کیفیت خوب در  
اسرع وقت هزاری ۹۰۰۰ تومان  
۰۹۱۲۶۸۴۰۰۲۴  
۶۶۳۸۹۶۲۷

تولید کننده دستگاه  
مخمل پاش سیهر (چاپ فلوک)  
makhmalpash.ir  
۷۷۸۴۴۳۹۹

سازمان چاپ پر  
طراح، لیتوگرافی، چاپ  
سلفون، صحافی

۵۵۴۸۱۷۳۰-۱  
۹۳۸۳۶۹۷۵۳۷- تلگرام

صنایع چاپ مادرول  
ماشین چاپ هشت رنگ  
فلکسو، دستگاه دایکات،  
برش و طلاکوب  
قابلیت چاپ بر روی انواع  
کاغذ پشت چسبدار و...

۴۴۹۹۲۶۹۵-۹۷  
۴۴۹۸۰۲۵۹- فکس:  
www.sarmadiprint.com

چاپ طراحان آزادی  
کلیه امور چاپی  
(اختصاصی - عمومی)  
کارت ویزیت، تراکت، ست  
اداری و...  
مدیریت محمدخانی  
ارتباط مستقیم با چاپخانه ها  
۳۳۹۵۲۵۸۵  
۳۳۹۵۲۱۰۶  
۳۳۹۴۳۷۹۷

چاپ پرسه  
مجهز به افست دو ورقی  
چهار رنگ

۳۳۹۷۶۶۳۳  
۳۳۹۷۲۸۱۶  
۰۹۳۳۳۸۱۲۹۶- تلگرام

مجمع چاپ نقش الماس  
دو دستگاه دورقی دو رنگ و تک رنگ  
چاپ سیلک ساکوبرای UV شابلونی  
یووی دیجیتال برجسته ۹۰-۶۰  
لتر پرس طلاکوب دو ورقی  
ماشین پانچ دورگرد کارت ویزیت

(۱۰ خط) ۳۳۵۲۳۲۷۲  
info@naghshealmas.com  
www.naghshealmas.com

مجمع چاپ سردمی  
همه چیز را گرد هم آوردیم  
۱- طراحی ۲- لیتوگرافی  
۳- چاپ ۴- خدمات پس از  
چاپ ۵- صحافی

۷۷۵۰۳۸۶۵  
۷۷۵۰۲۷۹۸  
۷۷۵۳۸۳۰۹  
www.sarmadiprint.com

چاپ یزدان از طراحی تا  
چاپ  
خ رجایی جنوب، بعد  
آزادگان، نبش رحمتی

۵۶۵۳۷۴۲۰  
۵۶۵۳۷۴۱۶  
۵۵۸۱۷۹۹۷

گروه ساروبین  
چاپ دیجیتال لیل با رنگ سفیدو  
UV امکان چاپ تمام رنگی، انواع  
پلاک و لیل دیجیتال

۲۲۲۶۰۷۰۰  
۸۸۰۷۵۱۶۰  
www.sarobon.ir  
www.sarocard.com

چاپ افرنگ  
مرکز تخصصی چاپ کارت  
رمزدار و لیل های قرعه کشی

تلفن: ۳۳۸۹۵۸۶  
www.afrangco.com  
info@afrangco.com

کاری نو  
مجمع چاپ و صحافی

۳۳۹۵۲۱۰۶  
۰۲۱-۵۵۰۱۶۶۱  
www.printyazdan.ir

چاپ و نشر هودیس پارس  
- چاپ افست دو ورقی چهار رنگ  
- چاپ افست چهار و نیم ورقی  
- آتلیه طراحی /خدمات لیتوگرافی  
- سلفون کشی، دایکات، بسته بندی  
- جعبه سازی دهنه ۷۰cm  
- لتر پرس ابعاد (۵۶×۸۲)

تلفن ۴۴۱۸۴۹۳۶  
فکس ۴۴۱۹۴۰۰۶

مجمع چاپ نامی نقش

لیتوگرافی - چاپ- سلفون  
حرارتی- صحافی

تلفن ۳۳۱۱۴۳۶۳  
فکس ۳۳۹۷۶۳۳۷

www.naminaghshprint.com

چاپ و صحافی کریمی

چاپ دو رنگ ۲ ورقی ZP  
چاپ دو رنگ ۴/۵ ورقی ZP  
مجهز به ۲۰۰۲ cpc  
صحافی ماشینی اتومات چسب گرم  
مفتول، گالینگور، جلدسخت، پانچ و فنر

تلفن ۷۷۳۵۷۵۷۴

چاپ آوازه  
انجام کلیه پروژه های چاپی  
پلیت ستر حرارتی ۴/۵  
ورقی با گردش کار دیجیتال  
ماشین چاپ دو ورقی چهار  
رنگ اسپید مستر SM۷۴-۴H  
ماشین دایکات ۴/۵ ورقی  
Bobst  
- برش دیجیتال پلار ۱۱۵E  
۴۴۹۰۲۰۰۰  
۴۴۹۰۱۰۰۰  
info@avazehprint.com

نقش پردازان آسیا  
چاپ برچسب اموال چاپ  
برچسب های صنعتی، PVC، کاغذ  
متالایز، شبرنگ و روز رنگ  
چاپ وینیل، مش، شبرنگ  
outdoor-indoor

۶۶۹۴۸۲۲۳  
www.npaprint.com  
ighani.label@yahoo.com

مجمع چاپ رنگین نقش  
اولین دستگاه های چاپ افست  
و UV مدل ۲۰۱۲ و ۲۰۱۳،  
چاپ از ۲۰ گرم تا ۵۵۰ گرم، با  
سرعت ۱۵۰۰۰ برگ در ساعت

۳-۷۷۲۶۷۹۰۱  
ranginnaghsh@yhaoo.com  
ranginnaghsh@gmail.com  
info@ranginnaghsh.com

نقش اوران تندیس مهر  
چاپ پلات و لمینیت چاپ دیجیتال  
در فرمهای استاندارد استندهای  
نمایشگاهی ثابت و متغیر میز کانتر،  
پاپ آپ، رول آپ طراحی آتلیه گرافیک

تلفن ۸۸۲۰۲۴۴۷  
فکس ۸۸۲۰۲۴۴۹

چاپ هادی

ماشین چاپ افست کوموری ۲ ورقی  
۵ رنگ ۲۰۱۰  
ماشین چاپ هایدلبرگ ۲ ورقی ۴  
رنگ پرینت مستر  
تک رنگ هایدلبرگ و پلیت ستر ۲  
ورقی حرارتی اسکرین

تلفن ۳۳۹۰۳۱۳۹  
تلفن ۳۳۱۱۲۵۸۶

آشنا برچسب

تولید و چاپ انواع لیل پشت چسبدار  
به صورت رول و شیت با پوشال برداری،  
تولید انواع لیل پشت چسبدار کاغذی،  
حرارتی، متالایز، شبرنگ و بی وی سی

تلفن ۵۵۲۷۷۱۲۱  
فکس ۵۵۲۵۷۲۹۱

www.Ashenalabel.com

چاپ و صحافی محمد  
تاکن سه ورقی و دورقی MBO اشتال  
چسب گرم پنج خانه مولر مارتینی با  
قابلیت آماده سازی ۱۵۰۰۰ جلد کتاب  
تر روز

خط کامل مفتول و...  
تلفن ۷۷۴۵۲۲۲۴

مجمع چاپ ایرانی  
مرکز تخصصی چاپ کارت  
ویزیت و فرم عمومی

۳۶۰۵۷۰۶۴  
۳۶۰۵۷۰۵۳  
www.iraniprint.com  
print.irani64@gmail.com  
www.iraniprint.com

چاپ گلبرگ ساز  
مجموعه کامل جهت چاپ  
و صحافی انواع فرم ها و  
بسته بندی  
چاپ ۴/۵ ورقی ۵ رنگ  
اسپیدمستر SIM ۱۰۲-۵-۲۰۰۵  
چاپ ۴/۵ ورقی ۱ رنگ  
دایکات ۶ ورقی  
۷۷۹۶۵۳۹۵  
۷۷۹۶۵۳۶۸  
www.golbargsazprint.com

مجمع چاپ تندیس  
انجام کلیه خدمات پیش از  
چاپ، چاپ، پس از چاپ، برش  
چاپ، بسته بندی  
۰۳۱-۳۲۲۰۳۷۲۸  
۰۳۱-۳۲۲۰۳۷۱۴  
۰۹۱۳۹۰۰۴۹۲۰  
www.tandis-printing.com  
tandisprinting15@gmail.com

هنر نوین  
خدمات تخصصی و منحصر  
به فردی  
چاپ مستقیم روی اجسام  
امکان چاپ دیجیتال مستقیم  
روی اجسام مختلف  
مانند پلکسی، شیشه، چوب،  
ام دی اف، استیل، سنگ،  
سرامیک، کاشی کامپوزیت،  
پارچه، فلز و غیره  
خدمات چاپ عریض  
۰۲۱-۲۶۳۱۳۸۱۶  
۰۲۱-۲۶۳۱۳۸۱۷

## خدمات پس از چاپ

هر کادر پایه  
فقط ۲۰ هزار تومان  
۷۷۲۴۰۶۹۰

صحافی هشت  
جلد، جعبه، لوح، پانچ و فنر،  
ته چسب، دوخت، مفتول  
https://t.me/sahafi8  
۰۹۱۲۳۰۸۷۹۳۳

خدمات پس از چاپ نفیس  
یووی تمام اتومات تا ابعاد  
۵۰×۷۰  
موضعی، برجسته، اکلیلی،  
شنی  
سلفون حرارتی تمام اتومات  
تا ابعاد ۷۰×۱۰۰  
لتر پرس دهنه ۷۷  
۳۳۱۱۵۵۰۲  
۳۳۱۱۵۶۲۸

مجمع چاپ ایرانی  
مرکز تخصصی چاپ کارت  
ویزیت و فرم عمومی

**به کانال مادر تلگرام پیوندید**  
@chap\_o\_nashr

پوشش چاپ نگین آرا  
با ما متفاوت شوید  
سلفون حرارتی، سلفون واترپس  
(مات، براق، متالایز، نقره، طلا و  
طرح دار)  
یووی الکل، شنی، برجسته  
چاپ سیلک اسکرین  
یووی سیلندری آج زن طرح چرم  
۵۵۰۲۰۰۲۰-۵۵۰۲۰۰۱۰  
neginara@yahoo.com

صحافی فنر دو بل حسن پور  
انجام کلیه مربوط به صحافی نفر  
دوبل شامل:  
تقویم رومیزی، دیواری، فانتزی  
سررسید، سالنامه، دفتر تلفن  
دفتر یادداشت و دفاتر مختلف  
کاتالوگ، بروشور و...  
۸۸۹۰۰۲۹۸  
حسن پور

## برای اشتراک نشریه چاپ و نشر تماس بگیرید

خدمات پس از چاپ پویا  
مجهز به دستگاه سلفون کشی  
حرارتی  
دستگاه U.V تمام اتومات  
قبول انواع کلاسورهای  
تبلیغاتی و زونکن  
بخش انواع لوازم صحافی و  
چسب مقوا، روکش، زونکن و...  
۳۳۰۳۰۰۳۰  
۳۳۶۸۲۳۷۰

## هنر سبز نوین

صحافی مجهز به ماشین آلات:  
جلدسازی، چسب گرم، ماشین  
دوخت، دو دستگاه پانچ، دو دستگاه  
مفتول، دو دستگاه تاکنی، دو دستگاه  
برش اتوماتیک، سلفون کشی  
حرارتی

۷۷۶۴۷۷۱۳

پوشش سلفون  
پوششی متفاوت  
رونمایی از جدیدترین تکنولوژی  
سلفون کشی  
با امواج در مجموعه خدمات پس  
از چاپ پوشش  
مجهز به ۴ دستگاه سلفون کشی  
حرارتی و واترپس  
ظرفیت روزانه ۱۵۰ هزار برگ  
۷۰×۱۰۰  
۴۴۱۹۰۲۲۶-۷

چاپ هنر پارسی  
UV - سلفون  
سیلک تمام اتوماتیک دو  
ورقی (UV)  
سلفون حرارتی تمام اتوماتیک  
UV سیلندری

۶۶۳۴۰۳۵۹  
۶۶۳۴۰۳۱۶

صنایع بسته بندی والا  
دستگاه تیغ زنی در ابعاد مختلف/  
لامینیت نیمه اتوماتیک

۵۵۸۹۶۷۸۴  
۵۵۵۷۶۳۸۲-۳  
فکس: ۵۵۵۷۰۶۶۲

**چاپ نشر**  
@chap\_o\_nashr

کارگاه و فروشگاه غفاری  
سلفون واترپس متالایز و شفاف  
طرح دار  
سلفون حرارتی مات و براق  
سلفون واترپس مات و براق ۱۲  
و ۱۵ و ۲۰ میکرون  
سلفون متالایز نقره ای و رنگی  
چسب سلفون کشی  
PVC طلق  
۳۳۹۴۹۲۵۰-۳۳۹۰۷۲۶۹  
۰۹۱۲۱۹۸۲۷۷۸

خدمات پس از چاپ پویا  
مجهز به دستگاه سلفون کشی  
حرارتی  
دستگاه سلفون کشی واترپس  
دستگاه U.V تمام اتومات  
قبول انواع کلاسورهای  
تبلیغاتی و زونکن  
بخش انواع لوازم صحافی و  
چسب مقوا، روکش، زونکن و...  
۳۳۰۳۰۰۳۰  
۳۳۶۸۲۳۷۰

## پوشش سلفون

پوشش سلفون  
پوششی متفاوت  
رونمایی از جدیدترین تکنولوژی  
سلفون کشی  
با امواج در مجموعه خدمات پس  
از چاپ پوشش  
مجهز به ۴ دستگاه سلفون کشی  
حرارتی و واترپس  
ظرفیت روزانه ۱۵۰ هزار برگ  
۷۰×۱۰۰  
۴۴۱۹۰۲۲۶-۷

چاپ هوشمند  
متالایز سلفون حرارتی و چسبی

۴۶۸۸۰۴۱۹  
۴۶۸۸۰۴۲۰  
۴۶۸۶۲۶۰۰

۴۶۸۸۰۴۱۹  
۴۶۸۸۰۴۲۰  
۴۶۸۶۲۶۰۰

۴۶۸۸۰۴۱۹  
۴۶۸۸۰۴۲۰  
۴۶۸۶۲۶۰۰

صحافی سیمی ساز  
ما به کمتر از عالی رضایت  
نمی دهیم!  
انجام کلیه خدمات صحافی  
شامل: چسب گرم، مفتول ساده  
و لوپ تا، سیمی تقویم دیواری  
و رومیزی با بهترین کیفیت و  
بالاترین سرعت  
۳۳۵۷۰۴۸۴-۵-۳۳۵۷۰۹۱۶  
داورزن ۰۹۱۲۳۰۸۷۲۸۰  
صمدزاده ۰۹۱۳۳۱۱۹۵۵۶



## برای اشتراک

### نشریه

### چاپ و نشر

### تماس بگیریید

۷۷۲۴۰۶۹۰

چاپ اعتماد

طلاکوب، یووی، برجسته  
طلاکوب سه بعدی برای  
اولین بار

۳۳۱۱۹۴۰۰

۳۳۹۲۳۸۳۶

www.etemadprint.com

## چاپ و نشر

### برای معرفی

### توانمندیهای

### شماست

## قالبسازی،

## تیغ و برش

قالب سازی بیس  
طراحی قالب‌های خود را به  
ما بسپارید  
بهترین کیفیت و نازل ترین  
قیمت را از ما بخواهید  
مجهز به دستگاه برش لیزر،  
خم کن اتوماتیک  
ساخت انواع قالب‌های لیبیل،  
کارتن، جعبه‌های آرایشی و  
بهداشتی و...  
۳۶۶۱۶۲۸۸-۳۶۰۵۷۹۴

### هر کادر پایه

فقط ۲۰ هزار تومان

۷۷۲۴۰۶۹۰

قالب سازی ملت  
ساخت انواع قالب برش  
جعبه، کارتن، لیبیل و پلکسی  
مجهز به برش لیزر و خم کن  
اتوماتیک  
di.mellat@gmail.com  
تلفن: ۳۶۶۱۱۷۶۶-  
۳۶۶۱۲۸۰۴  
۰۹۱۹۴۸۰۸۸۴۱

خ ملت، برج بهارستان، بلوک  
A، طبقه دوم، واحد ۳۰۳

موسسه قالب سازی کیهان  
مجهز به سیستم برش لیزری  
و خم کن اتوماتیک  
سازنده انواع قالب‌های برش  
لیزری  
جعبه، کارتن، اتیک واشر  
۶۶۷۲۶۴۸۸-۶۶۷۱۶۶۹۵  
۶۶۷۵۷۸۲۰  
فکس: ۶۶۷۵۰۷۳۷  
ghalehsazi\_keyhan@  
yahoo.com

موسسه قالب سازی فجر  
مجهز به سیستم برش لیزر و  
خم کن تمام اتوماتیک  
سازنده انواع قالب‌های:  
جعبه، اتیکت، کارتن، قالب  
تیغ (۸ میلیمتر، ۱۲ میلیمتر)  
... و  
۳۳۹۲۳۲۷۹  
۳۶۶۱۶۰۷۴  
fajr1389@yahoo.com

### قالب سازی اطلس

سازنده انواع قالب‌های برش،  
جعبه، کارتن، اتیکت، واشرو  
کارهای سراجی و ملامین و مجهز  
به دستگاه برش لیزر و خم کن  
اتوماتیک

تلفن ۵۵۶۹۰۱۵۷  
تلفکس ۵۵۶۹۰۷۶۸

## جعبه، کارتن

## پاکت

### برای اشتراک

### نشریه

### چاپ و نشر

### تماس بگیریید

۷۷۲۴۰۶۹۰

### چاپ و نشر

@chap\_o\_nashr

جعبه سازی میعاد  
تیغ و چسب انواع جعبه  
های دارویی، آرایشی و  
بهداشتی  
مجهز به دو دستگاه  
لتری پرس ۷۷  
دو دستگاه ماشین جعبه  
چسبانی دینا

۳۳۷۷۲۵۶۱  
۰۹۱۲۲۲۶۹۰۵۳

### جعبه سازی هیراد

تولید کننده انواع جعبه‌های  
فانتزی با مقوای سخت با  
استفاده از ماشین آلات  
شاهوندی ۰۹۱۲۱۲۵۵۷۹۳  
اکبری ۰۹۱۲۶۵۴۴۴۶۵  
www.hiradbox.com  
info@hiradbox.com

لمینت و کارتن مبارکه  
ساخت انواع جعبه و  
کارتن‌های صادراتی  
لمینتی، مقوایی، E فلوت،  
سه لایه، پنج لایه  
۴۴۹۰۵۰۵۰  
۴۴۹۰۱۲۹۱  
۰۹۱۲۱۰۸۴۴۵۵  
www.mobarake.com  
Email: info@mobarake.  
com

کارتن سازی حسینی  
تولید انواع کارتن با بیش از  
۳۰ سال سابقه  
ساخت انواع کارتن دفاتر  
۵۰ برگ، ۱۰۰ برگ، ۲۰۰ برگ،  
ته دوخت و فتر دار  
ارسال رایگان ۲۰۰۰ عدد  
کارگاه: ۲۱-۹۵۱۲۵۰۲۰-۲۱  
دفتر: ۲-۵۵۰۸۱۷۵۱-۲  
۰۹۱۲۱۸۶۸۸۴۶

## کاغذ و مقوا

بورس کاغذ و مقوای ملک  
گلاسه، تحریر، پشت طوسی،  
سفید، A۴، رول، ایندربور، فانتزی  
۵-۳۳۹۹۹۷۷۴-۲۱-  
۰۹۱۲۱۷۷۰۹۵۲

کاغذ و مقوای شاهین  
پخش انواع کاغذهای A۴، A۵،  
و A۳ نمایندگی فتوگلاسه، کند،  
AGFA، HART wil، A۴  
و A۳ و رول کالر کبی تحریر،  
گلاسه، چسب دار  
۳۳۹۷۳۴۹۵-۳۳۹۱۳۳۲۴

### نشریه چاپ و نشر

آمادگی درج

### آگهی کاربایی

### رایگان در بخش

### نیازمندیها جهت

### صنف چاپ را دارد

کاغذ و مقوای رستمی  
خرید و فروش انواع کاغذ و مقوای  
عرضه کننده مستقیم انواع  
مقوای پشت طوسی کره و چینی  
(گلاسه، تحریر، چسب دار،  
کارتن)  
۳۶۶۱۱۳۲  
۳۳۱۱۴۳۴۸  
۳۳۹۳۵۹۸۰  
۰۹۱۲۵۹۰۵۹۹۲  
۰۹۱۲۵۰۰۴۹۵۴

### هر کادر پایه فقط ۲۰ هزار تومان

کاغذ و مقوای دلال زاده  
کلی جزئی  
(درب مغازه)  
مقوای پشت طوسی و گلاسه  
در سایزها و گرماژ مختلف  
تهران-خ ظهیرالاسلام-جنب  
صندوق جاوید-پلاک ۴۱  
تلفن ۳۳۹۰۴۵۳۹-۳۳۹۴۴۳۱۳  
۳۳۹۴۰۲۲۵

### سررسید و هدایای

### تبلیغاتی

خریدار انواع پوشال چاپخانه و  
صحافی، فرم باطله، کتاب باطله و  
زینک باطله  
۰۹۱۲۲۹۸۲۸۶۲-۰۹۱۲۶۱۰۳۶۵۶  
بابایی

خرید پوشال صحافی و  
چاپخانه با بالاترین قیمت  
۰۹۱۲۴۷۱۸۹۴۰  
چوپانی

## کانون تبلیغات و دفاتر فنی

سیب آبی  
مشاوره و مجری ایده‌های خلاق  
تبلیغاتی  
استودیو طراحی گرافیک (لوگو،  
پوستر، اوراق اداری و...)  
چاپ دیجیتال  
خدمات نمایشگاهی  
استندهای تبلیغاتی  
۸۸۳۲۹۹۳۶-۸۸۳۲۵۳۳۲  
www.seebabi.ir  
Email: seebabi@yahoo.com

### هر کادر پایه فقط ۲۰ هزار تومان

۷۷۲۴۰۶۹۰

### سررسید و هدایای

### تبلیغاتی

صنعت شیرازه کتاب  
قابل توجه تولیدکنندگان محترم  
دفاتر تحریر مدارس و دانشگاه در  
سراسر ایران  
مجهزترین کارگاه تولید  
فنرهای صحافی تک لوپ و  
دو لوپ نقره‌ای (استیل وایر)  
روکش دار در طول، گام، ضخامت  
و رنگ‌های سفارشی  
www.starline.ir  
۸۸۷۲۶۵۷۲-۸۸۷۱۵۲۳۸  
۰۹۱۲۱۵۴۸۳۴۶

سالنامه ایران فردا

کلکسیون جدید روکش‌های  
ترمو ساخت کشور ایتالیا و  
پارچه‌های ساخت کشور آلمان  
مناسب برای تولید سالنامه،  
کتاب و هدایای تبلیغاتی

۷۷۶۴۳۱۳۲-۶

چاپ بادکنک تبلیغاتی سپهر  
امروزه بادکنک فقط یک  
سرگرمی کودکان نیست، یک  
کالای تبلیغاتی اثرگذار است  
چاپ چهار رنگ روی بادکنک  
چاپ تک رنگ روی بادکنک  
۰۲۱-۶۶۹۰۶۲۶۹  
۶۶۹۴۶۲۰۴  
www.samanspehrco.ir

چاپ نقش آفرین مهر  
تولیدکننده سالنامه، دفتر تلفن  
نفیس  
۸۸۸۳۶۸۴۵  
۸۸۸۴۵۴۹۲-۳  
www.naghshafarinmehr.  
com  
info@naghshafarinmehr.  
com

## تکنسین فنی و نصاب دستگاه های چاپ وبسته بندی

احمد پادگانہ  
متخصص در نصب و  
راه اندازی ماشین‌های چاپ  
افست رولند

۰۹۱۲۳۷۸۷۲۷۴

قضایی پور  
تعمیر کلیه پمپ‌های  
روغنی و ذغالی در محل  
۰۹۱۲۲۷۷۵۵۶۰

قضایی پور  
تعمیر و نصب کلیه  
ماشین‌های صحافی  
۰۹۱۲۲۷۷۵۵۶۰

## ماشین آلات و

## ملزومات پیش

### از چاپ

### برای اشتراک

### نشریه

### چاپ و نشر

### تماس بگیریید

۷۷۲۴۰۶۹۰

### ماشین آلات و

### ملزومات چاپ

فروشی  
ماشین دو ورقی ۲ رنگ سرم  
مدل ۲۰۰۰ به فروش می‌رسد  
۰۹۱۲۱۱۹۶۸۸۱

فروشی  
برش پلار دهنه ۹۰ تلسکوپي  
مدل ۱۹۷۴ وارداتی به فروش  
می‌رسد  
۶۳۴۰۳۱۶۶

## فروشی یک دستگاه افست ۲ ورقی مدل ۱۹۷۴ آماده در حال کار و یک دستگاه ملخی دسته مشکی ۰۹۱۹۱۵۴۲۴۶۰

فروشی  
ماشین لتر پرس دهنه  
۷۲ بسیار تمیز و در  
حال کار به فروش  
می‌رسد  
بازدید = خرید  
۰۹۱۲۱۴۳۱۵۰۹

## فروشی ماشین لتر پرس دهنه ۷۲ بسیار تمیز و در حال کار به فروش می‌رسد بازدید = خرید ۰۹۱۲۱۴۳۱۵۰۹

فروشی  
افست دو ورقی تک رنگ  
چینی سالم فروخته یا با دو  
ورقی دو رنگ معاوضه می‌شود  
۰۹۱۲۱۴۲۸۵۱

فروشی  
دستگاه سلفون تمام اتومات  
دهانه ۱۱۰ خشک کن دو زمانه UV  
سیلک نیمه اتومات ۴/۵ ورقی  
۰۹۱۲۳۲۵۹۹۲۵-۴۴۹۹۰۷۸۸

فروشی  
دستگاه سلفون تمام اتومات  
دهانه ۱۱۰ خشک کن دو زمانه UV  
سیلک نیمه اتومات ۴/۵ ورقی  
۰۹۱۲۳۲۵۹۹۲۵-۴۴۹۹۰۷۸۸

فروشی  
ماشین طلاکوب سایز  
۷۷×۵۷ مدل ۲۰۰۶ (steuer)  
آلمان به فروش می‌رسد  
۰۹۱۲۱۱۹۶۸۸۱

فروش فوری  
ماشین دوورقی ۲ رنگ sm۷۴  
پشت و روزن مدل ۲۰۰۰ در حال کار  
۰۹۲۱۳۷۰۵۷۳۹-۷۷۳۲۶۹۴۴  
تلگرام

فروشی  
ماشین چاپ ۵ رنگ دو ورقی  
sm ۷۴ مدل ۱۹۹۸ در حال کار  
۰۹۱۲۵۲۲۵۱۵۵

فروشی  
۱- دستگاه لتری پرس ۳ ورقی  
دهانه ۹۵  
۲- دستگاه لب چسب  
اینترنشنال دهانه ۱۲۰  
۳- دستگاه ماشین چاپ  
رولند ۴/۵ ورقی ۶ رنگ  
همزمان یووی زن در حال کار  
به فروش می‌رسد  
تلفن: ۵-۲۲۲۵۳۷۶۲  
موبایل: ۰۹۱۲۱۱۲۱۶۶۲

فروشی  
فروش دستگاه چاپ رولند  
۲۰۲ مدل ۸۸ کاملا سالم و در  
حال کار  
دستگاه سلفون کشی  
واتر بیس hipack  
عرض ۱۰۰ سانتی متر  
۰۹۱۲۲۸۵۷۱۶۲

## ماشین آلات و ملزومات پس از چاپ

فروشی  
دستگاه سلفون کشی حرارتی  
تمام اتومات مدل ۲۰۱۷ در حال کار  
۴۴۹۹۰۷۸۸  
۰۹۱۲۳۲۵۹۹۲۵

فروشی  
دستگاه سلفون تمام اتومات  
دهانه ۱۱۰ خشک کن دو زمانه UV  
سیلک نیمه اتومات ۴/۵ ورقی  
۰۹۱۲۳۲۵۹۹۲۵-۴۴۹۹۰۷۸۸

فروشی  
دستگاه سلفون تمام اتومات  
دهانه ۱۱۰ خشک کن دو زمانه UV  
سیلک نیمه اتومات ۴/۵ ورقی  
۰۹۱۲۳۲۵۹۹۲۵-۴۴۹۹۰۷۸۸

### دریافت آخرین

### اخبار و رویدادهای

### جایی در سایت

chaponashr.com

فروشی

ویندو پیچ (پنجره زن) دهنه  
۱۰۰ تک لاین  
مدل ۲۰۱۲  
در حد نو

۴۴۹۰۸۷۲۲  
۴۴۹۰۸۷۲۴  
۰۹۱۲۳۸۰۱۰۲۸  
۰۹۱۲۴۱۸۲۷۶۶

فروشی

یک دستگاه ورق تاکنی ۴/۵  
ورقی اشتال آبی  
وارداتی با مدارک گمرک و  
دفترچه و پمپ اضافه  
۰۹۱۲۲۱۶۱۱۸۵

## برای اشتراک

### نشریه

### چاپ و نشر

### تماس بگیریید

۷۷۲۴۰۶۹۰

## به کانال مادر تلگرام پیوندید

با عضویت در کانال تلگرامی اخبار  
چاپ و نشر  
از آخرین اخبار چاپ، نشر، کاغذ و  
بسته بندی  
اطلاع پیدا کنید

@chap\_o\_nashr

## فروش

- ۱- برش پلار EMC 115، پلار CE 92، پلار E 92، وهلنبرگ 92 مانیتور
- ۲- تاکنی اشتال 5/2، 3/4، 3 ورقی برقی، مکلیکی
- ۳- دستگاه بانج اتومات کوکلا آلمان
- ۴- دستگاه فرانداز اتوماتیک رنز آلمان  
مدل RSB 360  
سال ساخت 2000 و 2004 بسیار تمیز به همراه  
10 قالب
- ۵- دستگاه تربیب کن 24 خانه
- ۶- دستگاه طلاکوبی هیدرولیک، برقی، دستی
- ۷- چسب گرم 5 خانه مولر مار تینی

۸۸۵۰۲۱۲۴

۰۹۱۲۱۹۴۷۸۱۸

## @chap\_o\_nashr

## @chap\_o\_nashr

## @chap\_o\_nashr

## @chap\_o\_nashr

## @chap\_o\_nashr

## @chap\_o\_nashr

## @chap\_o\_nashr

## @chap\_o\_nashr

## @chap\_o\_nashr

## @chap\_o\_nashr

## @chap\_o\_nashr

## @chap\_o\_nashr

## @chap\_o\_nashr

## @chap\_o\_nashr

## @chap\_o\_nashr

## @chap\_o\_nashr

## @chap\_o\_nashr

## @chap\_o\_nashr

## @chap\_o\_nashr



## بازرگانی ماشین آلات و ملزومات چاپ و بسته بندی

فروشگاه آزاد
ارائه‌دهنده کلیه ملزومات چاپ و لیتوگرافی واردکننده سلفون حرارتی مات و براق
۰۹۱۲۶۸۴۷۵۰۱
۰۹۱۲۵۷۷۶۴۴۷ ۷۷۶۱۴۴۷۹ - ۷۷۶۱۴۷۰۴ محمد صادق

**به کانال ما در تلگرام پیوندید:**

[@chap\\_o\\_nashr](https://t.me/chap_o_nashr)

تسهیل ماشین صنعت تولیدکننده لیفتراک و تجهیزات انبارداری استکر تمام برقی لیفتراک دیزلی، بنزینی گازی، برقی
- پالت تراک دستی - استکر نیمه برقی ۸۸۵۱۴۳۵۴-۶ ۸۸۷۵۵۸۴۱-۳

شرکت صنعتگران ظهور عرضه کننده ماشین آلات چاپ و پس از چاپ دستگاه جعبه چسبان در انواع مختلف ۲ نقطه، ۴ نقطه، بالاک باتوم فلکسو چاپ کارتن با دایکات روتاری ۲ رنگ، ۴ رنگ سلفون کش حرارتی و واتریس اتومات و نیمه اتومات ۸۸۸۲۵۰۶۳ ۸۸۸۶۳۹۵۳
--

تولیدی مهندس گاوافیان
تولیدکننده و واردکننده انواع ملزومات مرکب و مواد مصرفی چاپ افست
۰۲۱-۷۷۳۲۹۲۶۴ فکس: ۰۲۱-۷۷۹۶۴۸۱۱

شرکت میر تک بهترین انتخاب شما برای ملزومات چاپ دیجیتال تنها مرکز تخصصی برای ملزومات چاپ حرارتی پرس گرم، جوهر و کاغذ سابلیمیشن
تلفن: ۱۷-۰۱۷-۸۸۳۶۲۵۱۰ فکس: ۸۸۳۶۲۵۱۸ www.mirtecdigital.com

بازرگانی ۱۱۰ واردات و فروش ویژه دستگاه‌های لمینیت انواع کاغذ خردکن AX و صحافی پولشمار طلق پرس و...
۸۸۳۲۷۹۶۴-۵ ۸۸۸۳۳۳۱۱ info@110ax.com www.110AX.com

شرکت رها گستران عرضه کننده چاپگرهای عرضی دستگاه‌های حرارتی و مواد مصرفی دستگاه حرارتی سابلیمیشن چاپگر فلت‌بند کلیه ملزومات و مواد مصرفی چاپگرهای عرضی با بالاترین کیفیت
۲-۸۸۹۲۶۶۷۱-۰۲۱ rahagostaran.rg@gmail.com www.rahagostaran.com

فروشگاه سلفون بهاری عرضه کننده سلفون واتریس و حرارتی مات و براق
تلفن ۳۳۵۰۶۶۴۷ فکس ۲۳۹۱۱۲۴۵

صنایع ماشین‌سازی حرفه‌وفن سازنده انواع ماشین‌آلات چاپ، بسته‌بندی و صحافی سلفون فول اتومات (واتریس) شیت‌کن - دستگاه بوبی سیلندری فول دستگاه دایکات فکی (در سایزهای مختلف)
۳۳۹۹۲۲۵۷ ۳۳۹۷۴۰۵۴ WWW.HERFOFAN.COM INFO@HERFOFAN.COM

کیمیا جاوید بزرگ‌ترین تولیدکننده چسب‌های گرم‌مادوب صنایع چاپ و نشر (صحافی کتاب، مجله، گلاسه و...) صنایع بسته‌بندی (بسته‌بندی انواع کارت، جعبه، لیبل و...) صنایع چوب (چسب ویژه نوارهای کاغذی لیه‌زنی، نوارهای PVC و...) ۰۳۱-۳۶۹۳۷۷ و ۳۶۲۸۲۰۰۱ ۰۲۱-۸۸۶۵۳۷۰۰
--

گروه تولیدی بازرگانی بهتا پارس انواع مدیا بتر ۶ و ۸ و ۹ و ۱۰ و ۱۳ انس انواع مدیا کره‌ای و چینی فلکسی انواع مدیا استیکر، مش، وینیل انواع مدیا کوتر، لمینت PP و PVC انواع مرکب چاپ لارج فرمت (فضای داخلی و خارجی) تولیدکننده انواع رول آپ، چاپ آپ، کانتر و... ۳۳۲۸۸۱۱۵-۳۳۲۸۸۱۰۱
---

ایران پک پلاست ارائه کننده دستگاه‌های تسمه کش نیمه اتوماتیک - پرتابل و دستی ساخت تایوان
۳۳۹۵۶۲۵۵ ۳۳۹۵۶۲۹۴ iranpack@gmail.com

سیمای شهر بزرگترین مجتمع طراحی و مونتاژ دستگاه‌های چاپ فلکس و بتر بزرگترین مجتمع تولید دستگاه‌های برش لیزر و سی ان سی و...
۰۳۱-۳۵۳۱۷۰۵۰ ۰۳۱-۳۵۳۱۷۰۶۰ www.simayeshahr.com info@simayeshahr.com

هدایای خاص کاویا انواع فلش مموری پلاستیکی، فلزی، استیل و... فلش کارت و فلش مموری های hp
۵۵۵۷۶۴۴۹ kaviapen@yahoo.com com.www.kavia۵

فرارنگ جوهرهای های لایت مخصوص تمامی دستگاه‌های چاپ بنر و فلکس
۶۶۵۶۵۰۵۰ (خط۵) www.fararang.com www.witcolor.ir

گرایش تازه کیش GSS لمینتورهای حرفه‌ای گرم و سرد دستگاه‌های سلفون کشی حرارتی اتوماتیک
۸۸۵۰۱۰۱۵ ۴۲۸۲۵۰۰۰ www.gssint.com info@gssint.com

شرکت ناژین واردکننده انواع کاغذ جوهر افشان (پرینتر و پلاتر، رول و شیت) طلق لمینیت سرد و گرم فوم برد، جوهر، هد پلاتر فروش ماشین‌آلات چاپ دیجیتال پرینتر، پلاتر، برش، طلاکوب لمینیتور، برش لیزری، CNC ۸۸۴۹۱۶۹۹ ۸۸۴۹۱۰۶۳ www.zkncom.ir
---

برای اشتراک نشریه چاپ و نشر تماس بگیرید ۷۷۲۴۰۶۹۰
--

مازند سیستم طراح و سازنده ماشین‌آلات چاپ UV و امباس
۵۵۵۸۱۶۶۰ ۰۹۱۲۱۳۴۱۶۴۱

گروه تولیدی بازرگانی بهتا پارس انواع مدیا بتر ۶ و ۸ و ۹ و ۱۰ و ۱۳ انس انواع مدیا کره‌ای و چینی فلکسی انواع مدیا استیکر، مش، وینیل انواع مدیا کوتر، لمینت PP و PVC انواع مرکب چاپ لارج فرمت (فضای داخلی و خارجی) تولیدکننده انواع رول آپ، چاپ آپ، کانتر و... ۳۳۲۸۸۱۱۵-۳۳۲۸۸۱۰۱
---

گروه طراحی و چاپ فرار آرا تولیدکننده سازهای تبلیغاتی و نمایشگاهی اسپیس فریم، چاپ آپ، استند تنظیمی استند رومیزی، استند فلکه‌ای و...
تلفکس: ۰۴۱۱-۴۲۱۱۳۱۹ تلفن: ۰۲۱-۴۴۲۸۴۶۵۶ همراه: ۰۹۱۲۳۲۴۰۶۹۹ Email: farvarara.sazeh@gmail.com

## تولید کنندگان ملزومات چاپ و بسته بندی

گروه طراحان فروار آرا تولیدکننده سازهای تبلیغاتی و نمایشگاهی اسپیس فریم، چاپ آپ، استند تنظیمی استند رومیزی، استند فلکه‌ای و...
تلفکس: ۰۴۱۱-۴۲۱۱۳۱۹ تلفن: ۰۲۱-۴۴۲۸۴۶۵۶ همراه: ۰۹۱۲۳۲۴۰۶۹۹ Email: farvarara.sazeh@gmail.com

شرکت رزین‌های صنعتی ایران اولین و بزرگترین تولیدکننده چسب و رزین در ایران
تلفن ۸۸۷۱۳۰۴۵ email: info@iirc-co.com www.iirc-co.com

بازرگانی شالچیان تنها واردکننده انحصاری محصولات perfect فنرهای دوپل دستگاه‌های صحافی دستگاه‌های لمینت ۵۵۵۸۱۶۱۱۰-۱۱ meghdad134@yahoo.com www.datis-co.com
--

اسپیرال کو تولید و فروش فنرهای ماریچ و دوپل روکش دار خارجی و آویز تقویم دیواری
۵۵۴۰۹۹۰۴

ایران ریسو مرکز تخصصی واردات و خدمات ریسوگراف‌های دیجیتال تمام رنگی HC ۵۵۰۰ ۶۶۹۱۷۸۵۶ ۰۹۳۳۷۰۴۴۷۷۰ اینستاگرام viso-comcolor
---

شرکت TMS با ما مطمئن به هدف بنزید مشاوره خرید، فروش و تعمیرات دستگاه‌های چاپ بنر و فلکس
۰۲۱-۶۶۱۲۰۷۴۳ ۰۹۱۲۸۱۲۸۷۱۷ ۰۹۱۲۸۱۲۸۷۱۸

بازرگانی اسکونی واردکننده ملزومات چاپ لیتوگرافی
۸۸۳۴۵۱۳۸ و ۴۰ ۸۸۳۴۸۲۰۳

گروه آفتاب پارسه فروش و تبدیل کلیه دستگاه‌های قدیمی ارائه جوهر، قطعات یدکی اصل انواع چاپگر فضای باز
۸۸۵۳۳۸۷۶ تلفکس: ۰۲۱-۸۸۹۷۵۸۸۱-۲ Email: info@psg-net.com

پارس پلکان چسب سلفون - چسب لب چسب چسب صحافی - بوبی آماده وارداتی
۷۷۵۳۲۵۰۱ ۷۷۵۲۳۶۹۶

گروه طراحان فروار آرا تولیدکننده سازهای تبلیغاتی و نمایشگاهی اسپیس فریم، چاپ آپ، استند تنظیمی استند رومیزی، استند فلکه‌ای و...
تلفکس: ۰۴۱۱-۴۲۱۱۳۱۹ تلفن: ۰۲۱-۴۴۲۸۴۶۵۶ همراه: ۰۹۱۲۳۲۴۰۶۹۹ Email: farvarara.sazeh@gmail.com

مجتمع صنعتی کیهان سپهر شمال تولیدکننده ورق و کارتن‌های چاپی و لمینیتی
تلفن ۰۱۱-۴۴۲۰۴۰۱۱-۱۴ www.keyhanspehr.com

دوستان شیمی تولیدکننده و واردکننده انواع ملزومات مرکب و مواد جانبی چاپ
۷۷۹۶۴۸۱۱ ۷۷۳۲۹۲۶۴

لیتوگرافی بهروز نماینده رسمی فروش و سرویس پرسوسورهای گلنز
۰۱۱-۳۲۲۸۴۰۴۰ www.bazarchap.com

شرکت بازرگانی دنیای تجارت ارم نماینده انحصاری مرکب کالرگراف ایتالیا مرکب‌های چهار رنگ افست ساخت ایتالیا مرکب طلایی / مرکب نقره‌ای / مرکب چهار رنگ بوبی ۷۷۲۷۶۳۴۶-۷ ۰۹۱۲-۱۲۶۸۷۶۴ www.colorgraf.ir
---

بازرگانی راد واردکننده محصولات تکمیلی چاپ و ملزومات اداری از اروپا و آسیا ۸۸۹۱۶۹۸۰-۱ ۵۵۵۷۶۱۸۴ ۵۵۸۰۰۵۸۰ فکس: ۵۵۸۰۹۷۱۱ www.rad-office.com
---

اریکه تجارت پایتخت - واردکننده انواع دستگاه‌های چاپ حرارتی دستگاه‌های چاپ سه بعدی - سابلیمیشن نسل جدید دستگاه‌های چاپ حرارتی - دستگاه چاپ همه کاره هشت قابله ۲۲۸۵۴۲۵۰ ۲۲۸۵۵۰۹۱ info@ariketejarat.com
--

واردکننده انواع ماشین‌آلات چاپ، جعبه‌سازی و کارتن‌سازی
۸۸۵۳۵۲۱۴-۶ ۰۹۱۲۷۶۴۰۳۲۶ ۰۹۱۲۱۲۷۲۷۴۶ www.hooverzpack.com

به کانال مادر تلگرام پیوندید @chap_o_nashr ۷۷۲۴۰۶۹۰ ۰۹۱۲۳۳۳۳۳۳۱
---

شرکت پیروزان تنها تولیدکننده رولاپ در ایران تولید انواع استند سه پایه بوم، جابرو شوری، اسپیس، میز کانتر، چاپ آپ، لوله و گوشه قاب فنری، رول ماکت، ماکت‌های دو بعدی چسب و پانچ ۷۷۳۱۲۶۱۷ ۰۹۱۲-۵۵۴۵۶۳۸
---

## فروش ، اجاره جواز و مکان چاپ

سرقفلی و جواز یکی از قدیمی‌ترین چاپخانه‌ها به مساحت ۱۰۰ متر واقع در خیابان سعدی شمالی به فروش می‌رسد ۰۹۱۰۲۱۰۵۹۰۴-۰۹۱۲۲۰۴۹۹۸۵ بروجردی
---

اتود طراحی، چاپ، دکوراسیون تولید لایت‌باکس کریستال، استندهای نمایشگاهی چاپ دیجیتال و افست چاپ لارج فرمت، طراحی گرافیک ۸۸۱۴۱۴۰۱-۳ etod.group@yahoo.com www.etodgroup.com
---

چاپخانه فروشی به علت کپولت سن در حال کار مرکز شهر با جا و بدون جا، ملخی پروانه قدیمی ۰۹۱۲۷۰۱۱۴۷۹-۶۶۴۰۹۱۹۹ دباغی
--

ارگ سیستم نمایندگی انحصاری - لمینتور طولی سرد و گرم RSM - لمینتورهای پیشرفته جهت انواع لمینت سرد و شاسی کشی - دستگاه‌های حرارتی هشت کاره و تک کاره ۸۸۱۷۳۷۴۱ ۳۳۹۹۷۴۱۵-۱۷
--

شرکت ساتا (سمند اندیشه تابان) ارائه کننده دستگاه‌های تکمیلی چاپ ساخت اروپا ۸۸۰۷۵۱۶۰ ۸۸۳۶۴۶۶۴ www.satagroup.ir
---

داد و ستد پویان انواع واتریس‌های براق، فلزی، نقره‌ای و متالایز و پراپریمر انواع UV بدون بو انواع LML انواع مرکب چاپ فلکسو جهت چاپ کارتن ۲۲۹۲۱۳۵۷-۲۲۲۲۴۱۹۵ (عباس سیااهی) ۰۹۱۲۳۵۷۴۹۳۳ E-mail: pouyan@sepahi-co.com
---

سوپروایدپریشیا چاپگرهای فلت بد فیتون با هدآپسون یا قابلیت چاپ سفید جوهر UV با ماندگاری بالا و رنگهای شفاف ساخت ژاپن قابلیت نصب کامپیوتر و مانیتور بر روی دستگاه ۵۵۸۹۶۷۸۴ ۵۵۵۷۶۳۸۲-۳ ۵۵۱۶۷۴۴۰-۱ info@Hi-pack.ir
---

صنایع بسته بندی والا دستگاه تیغ زنی (دایکات) در ابعاد مختلف لامینیت نیمه اتوماتیک ۵۵۸۹۶۷۸۴ ۵۵۵۷۶۳۸۲-۳ ۵۵۱۶۷۴۴۰-۱ info@Hi-pack.ir
---

توتالیا صحافی مجله DBMI دستگاه صحافی مجله مدل DBMI سیستم حرفه‌ای و اتوماتیک شامل تر تیب‌کن، خط تای جلد تاکن، مفتول‌زن و برش ۸۸۷۳۱۰۴۲ ۸۸۷۴۲۳۱۰ www.totaliaco.com
---

تولیدکننده انواع پلاک‌های فلزی با قالب‌های مختلف و اختصاصی با قابلیت حک لیزری جهت استفاده بر روی سرسید، هدایا و غیره ۰۹۳۷۶۵۱۱۱۵۱
--

گروه مهندس جهانیان تولید و واردات ماشین‌آلات خدمات پس از چاپ، دستگاه‌های سلفون کشی حرارتی، سلفون کشی چسب سرد، شیت‌کن سلفون کشی، UV، لمینت کارتن ۴۴۰۶۴۲۱۵ www.jhni.com
--

هر کادر پایه فقط ۲۰ هزار تومان ۷۷۲۴۰۶۹۰
---

بازرگانی اصغریور نماینده انحصاری شرکت zm-service پلیت سترهای حرارتی مرکز تخصصی تامین قطعات یدکی و تعمیرات و تعویض لیزر هد ۲۰ وات، ۴۰ وات، ۵۰ وات و... (خط) ۶۶۴۰۳۱۱۱ raminlitho@yahoo.com ramtinaz@yahoo.com
---

تکنوگرافیک فروشنده دستگاه‌های چاپ و صحافی مرکب پایه گیاهی مارتینز اسپانیا OMEGA ۶۶۲۶۷۳۵۰ تلفن دفتر Email: beygi_mohamad@yahoo.com
---

شرکت رکورد نماینده انحصاری فروش و خدمات پس از فروش dilli در ایران ۲۲۷۸۴۵۹۲ ۶۶۱۲۵۷۶۶
--

شرکت فرز انگان واردکننده ماشین‌های سلفون کش حرارتی، بوبی، دایکات، چسب گرم، برش، تاکن، شماره‌زن، کپی پرینتر، فروش فیلم‌های سلفون حرارتی مات و براق با بهترین کیفیت و مناسب‌ترین قیمت ۲۲۷۸۴۵۹۲ ۶۶۱۲۵۷۶۶
--

چسب البرز تهیه و توزیع انواع چسب‌های صنعت چاپ سلفون حرارتی مات و براق در تمام ابعاد ۴۴۵۹۴۳۹۲ ۴۴۵۰۰۰۹۶
--

بازرگانی هفت نقش واردکننده نوارهای طلاکوب و نقره کوب در رنگ‌ها، طرح‌ها و سایزهای مختلف مرکب فلکسو آیشور مخصوص کارتن ۴۴۱۹۷۰۰۳-۴ ۰۹۱۲۱۸۷۰۷۱۵
---

بازرگانی ماشین آلات خدمات پس از چاپ، دستگاه‌های سلفون کشی حرارتی، سلفون کشی چسب سرد، شیت‌کن سلفون کشی، UV، لمینت کارتن ۴۴۰۶۴۲۱۵ www.jhni.com
---

هر کادر پایه فقط ۲۰ هزار تومان ۷۷۲۴۰۶۹۰
---

یک عدد جواز چاپ به فروش می‌رسد ۰۹۱۲۱۱۳۹۰۹۱ ۰۲۱-۵۵۶۶۱۵۹
---



با ۲۵ سال سابقه درخشان



# فجر

موسسه قالبسازی  
با مدیریت عبدالهی و کریمی

مجهز به سیستم برش لیزر و خم کن تمام اتوماتیک

سازنده انواع قالب های

جعبه

اتیکت

کارتن

قالب تیغ (۸ میلیمتر، ۱۲ میلیمتر)

و ...

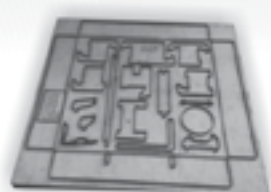
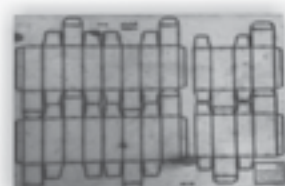
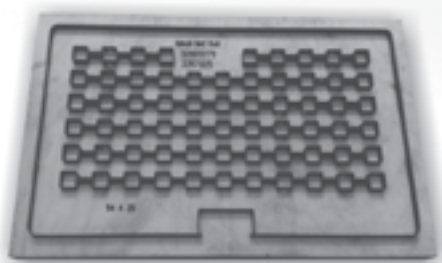

ایمیل: Fajr1389@yahoo.com

دفتر: ۳۳۹۲۲۷۹

تلفکس: ۳۳۹۷۱۰۱۵

۰۹۰۳۹۲۸۰۰۹۳

دفتر: میدان بهارستان، خیابان ظهیر الاسلام

مجتمع تجاری ظهیر الاسلام، طبقه دوم، واحد ۲۳۵

اپراتور ماهر ماشین های دو ورقه و چهار و نیم ورقه هایدلبرگ اس.ام و ماشین های آچری، سابقه مفید در چاپ متالایز و لیل با ماشین های افست یووی به طور حرفه ای با پانزده سال سابقه کار آماده همکاری می باشم

۰۹۳۳۵۳۱۸۱۲۷

افست چی دو ورقه با سابقه ۲۲ سال مسلط به کارهای فانتزی و رنگی هایدلبرگ (سرم زد) (دو رنگ - تک رنگ) ۰۹۱۹۲۹۳۳۲۲۱ ۰۹۱۹۱۹۲۰۷۸۱

ماشینچی مسطح بازنشسته با ۲۹ سال سابقه کار آماده همکاری می باشم ۰۹۱۹۴۵۰۸۱۳۹

به یک اپراتور دستگاه ۲ رنگ رولند ۲۰۰ جهت کار در یک چاپخانه معتبر واقع در شهر زنجان نیازمند هستیم ۰۲۴-۳۲۳۸۵۰۷۸-۹ ۰۹۱۲۱۴۱۱۶۹۴

به یک برشکار ماهر و باتجربه جهت کار در چاپخانه نیازمندیم

۰۲۱-۷۷۶۸۷۳۴۳

مدیر داخلی جهت صحافی، مدیر سفارشات، طراح و فرمبند جهت چاپخانه آشنا به طراحی و سررسید، دفاتر فانتزی و اوراق اداری و چاپ دیجیتال نیازمندیم با بیمه ۷۷۳۵۶۲۸۴-۷۷۳۵۶۴۳۹

به یک ماشینچی جی تی او دو رنگ نیازمندیم ۰۹۱۲۱۴۴۵۷۷۱-۷۷۸۱۰۹۰۲

به یک اپراتور ماهر جهت کار در لیتوگرافی نیازمندیم ۶۶۵۶۳۴۰۱

اجاره چاپخانه فعال محدوده بهارستان ۰۹۳۶۱۱۰۴۳۴۵

یک عدد جواز چاپ قدیمی به فروش می رسد ۰۹۳۷۶۷۰۶۴۷۵ ۰۹۳۸۴۵۲۸۴۱۱ ۰۹۱۹۷۱۱۸۶۰۵

استفاده

به یک اپراتور حرفه ای جهت کار با دستگاه بنر و پلاتر (چاپ ایندور و آدور) نیازمندیم ۰۹۰۱۳۰۸۶۳۹۹

به یک ماشینچی سلفون کشی حرارتی و یک برشکار ویزیت بر جهت همکاری نیازمندیم (با حقوق و مزایای مکفی)

۰۹۱۲۱۴۳۱۵۰۹ ۳۶۶۱۹۳۹۵

به یک نفر صحاف وارد و یک اپراتور GTO جهت کار در کرج نیازمندیم ۰۹۱۲۳۶۰۰۳۳۲

آماده به کار

چاپخانه ای در شمال شرق تهران نیاز به تخصص های زیر جهت استخدام دارد:

- ۱- اپراتور و کارگر چاپ ۴/۵ ورقه ۲ رنگ و ۴ رنگ
- ۲- اپراتور و کارگر ماشین آلات صحافی: دوخت، ورق تاکنی، لاین، شومیزی، جلدساز، جلدگذار
- ۳- مکانیک مسلط به ماشین آلات صحافی

اینجناب محمدعلی روبین نژاد، مبتدی وارد ۴ رنگ هایدلبرگ

۰۹۱۹۶۲۹۵۳۲۷ ۰۹۳۳۱۹۹۶۲۷۸

کارگر چاپخانه دارای ۲۰ سال سابقه کار در زمینه لتریپرس و ملخی آماده همکاری می باشم

۰۹۳۰۹۷۵۰۴۲۷ مرتضی زمانی

نشریه چاپ و نشر آمادگی درج آگهی گریابی رایگان در بخش نیازمندیها جهت صنف چاپ را دارد

Email: chaaponashr@yahoo.com

فروش GTO چهار رنگ

مدل ۲۰۰۱ سیستم D.D.S یخچال دار یک رو زن فوق العاده تمیز و سالم شماره تماس: ۰۹۰۱۷۳۳۵۴۱۹

کل من علیها فان و یبقی وجه ربک ذوالجلال و الاکرام

چون قافله عمر به دوش نفسی چند رفتیم به جایی که خبر نیست خبر را

ضایعه درگذشت عزیز مهربان همکار گرامی جناب آقای احمد دستجردی را به خانواده و اهالی صنعت چاپ از صمیم قلب تسلیت عرض می کنیم. خداوند متعال روح پاکش را با سرورش فاطمه زهرا و امامش حسین ابن علی محشور نماید و به بازماندگان صبر جزیل عنایت فرماید. نشریه چاپ و نشر

جناب آقای شمس عضو محترم هیات مدیره شرکت اکویارس

درگذشت مادر گرامی تان را به شما و خانواده محترم تسلیت عرض نموده، برای آن مرحومه غفران الهی و برای بازماندگان صبر و شکیبایی مسئلت داریم.

نشریه چاپ و نشر

فروشی

- هایدلبرگ اس ام ۷۴ پنج رنگ ۲۰۰۰
- هایدلبرگ پرینت مستر ۵۲ پنج رنگ ۲۰۰۰
- هایدلبرگ اس ام ۷۲ زدپی مدل ۱۹۹۱
- هایدلبرگ اس ام ۱۰۲ مدل ۱۹۹۲
- هایدلبرگ سرم زد ۱۹۸۰
- هایدلبرگ ۴/۵ ورقه دو رنگ ۱۹۷۸
- جی تی او ۴۶ مدل ۱۹۷۸
- دوخت مولر با هد آپ
- دوخت پلی گراف
- دوخت چینی
- تاکن ۳ ورقه اشتال
- تاکن ۴/۵ ورقه اشتال
- سلفون کش واتر بیس چینی
- زینک سوز برقی
- تیغ تیزکنی ایرانی
- مفتول سی پی بورگ

۰۹۱۲۱۸۸۹۷۶۸ شجاعی



# چاپ و صحافی محمد

ما مفتخریم که با کلیه ناشران محترم

جهت انجام کلیه امور چاپ کتاب از ابتدا تا صحافی

همکاری نماییم

امکانات چاپ

لیتوگرافی (پلیت فیلم و زینک و کالک)

دستگاه کومرپی پشت و رورن ZP

دستگاه GTO تکرنگ هایدلبرگ

صحافی محمد با بیست سال سابقه کار (بادوشیفت کاری)

با امکانات ذیل، افتخار همکاری با کلیه ناشران و دفاتر تبلیغاتی را دارد.

تاکن سهورقی و دوورقی MBO اشتال

چسب گرم پنج خانه مولر مار تینی با قابلیت آماده سازی ۱۵۰۰۰ جلد کتاب در روز

خط کامل مفتول و...

ترتیب کن اتومات ۱۲ خانه شیرینگ

نشانی: میدان رسالت، خیابان نیروی دریایی، کوچه حقیقی، زیرزمین مسجد معراج، صحافی محمد

تلفن (خط ویژه): ۷۷۴۵۲۲۲۴ همراه: ۹۰۸۹۸۹۸ - ۰۹۳۲ - ۰۹۱۲۱۵۷۳۱۸۵



## صحافی حرم

دارای خطوط کامل صحافی

۲ دستگاه مفتول ریلی ساده و لوپ | دستگاه های تمام اتوماتیک جلدسازی

دستگاه چسب گرم ۹ خانه Muller Martini | دستگاه تاکنی ۲ ورقی و ۲ ورقی

تمام اتوماتیک سیمی | دستگاه اتوماتیک شیرینگ | دستگاه برش دیجیتال Polar

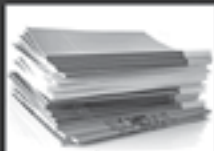

تهران، مسعودیه، خیابان شیرازی، پلاک ۱۲۷ | تلفن: ۳۳۴۵۲۰۱۶ - ۳۳۴۵۱۹۹۸ | دورنگار: ۳۳۸۶۵۷۷۲

مصطفی صمدزاده: ۰۹۱۲ ۵۵۷ ۴۵۰۰ | haramsahafi@yahoo.com

پانک حلت: ۰۷۷ ۷۷ ۵۰ ۷۷ ۵۰  
به تمام نیاز امور غیره در کنگران شریف



بنیاد امور خیریه میکاگان شریف

به رویاهای یک کودک  
رنگ تازه ای ببخشیم...



نشانی دفتر مرکزی: تهران، میدان پرچم، بین رودکی و خوش، کوچه سنگی، پلاک ۳  
تلفن ویژه: ۰۲۱ ۳۳۸۶۵۷۷۲ (۰۲۱) ۳۳۸۶۵۷۷۲  
www.sharifngo.com info@sharifngo.com

شماره حساب جهت واریز کمک های مردمی: ۰۲۱ ۴۴۳۷۶۲۸۱۴۴۴۴  
سرویس آپ: ۰۷۷۳۴۴۳۰۲۹۸۹۸



### به کانال چاپ و نشر خوش آمدید

- انتلاخ رسائی در حوزه های تخصصی و هموسی چاپ، نشر، بسته بندی، کاغذ، کارتن، ورق و ماشین آلات وابسته هدف کانال چاپ و نشر است.
- این کانال به مجله چاپ و نشر تعلق دارد.
- چاپ و نشر، ماهنامه خبری، تلهیلی و آموزشی خانواده چاپ کشور است.

فعالیت کانال از ساعت ۸ صبح هر روز الی ساعت ۲۳ همان روز است.

به کانال ما بپیوندید @chap\_o\_nashr







## مرکز هدایای تبلیغاتی یاسر گیفت



تی شرت های مشکی ،  
در مدل های مردانه ،  
زنانه ، بچه گانه



تی شرت های سفید ،  
در مدل های مردانه ،  
زنانه ، بچه گانه



قاب های موبایل خام  
باقابلیت چاپ ، صد مدل  
قاب زله ای و 2D

## یاسر گیفت



@yasergifts

@yaser\_gifts



آدرس : خیابان پامنار ، پاساژ ولیعصر ، طبقه اول ، واحد ۱۰۳

تلفن تماس : ۳۳۹۸۰۴۴۶ - ۳۳۹۸۰۹۶۶

WWW.YASERGIFTS.COM

ارائه کننده دستگاه های تسمه کش  
نیمه اتوماتیک ، تمام اتوماتیک و پرتابل  
همراه با گارانتی و خدمات پس از فروش

## ساخت تایوان



TP-201CE



TP-202CE



TP-202L



TP-501CE



TP-202MHB



TP-202MV



TP-6000 CE



TP-601A



TP-601B



TP-601BP



TP-601D



TP-601Y



TP-601YPT



TP-702



TP-702B



TP-702C



H-21



H-45L



تسمه کش بادی



نولید و عرضه انواع تسمه های بسته بندی  
از سایز ۱۶ الی ۱۹ میلی متر

تلفن : ۳۳۹۵۶۲۵۵  
همراه : ۰۹۱۲۲۴۶۱۹۴۳  
سپهلی

تلفن : ۳۳۹۵۶۲۹۴  
همراه : ۰۹۱۲۲۴۶۱۹۴۳

آدرس : تهران ، خیابان ظهیرالاسلام  
پاساژ ظهیرالاسلام ، طبقه دوم ، پلاک ۲۲۷



پلاترهای اپسون، مخصوص چاپ بر روی انواع کاغذهای ترانسفر

**EPSON**

♦ **Printing Width:** 160cm  
**Maximum Printing Speed:** Draft 63m/h - 58m/h - 110m/h  
**Ink Tank Capacity:** 1,500 ml



دستگاه پرس گرم غلطکی چند کاره (کلندر)

با قابلیت انتقال کاغذ رول سابلمیشن بر روی پارچه بصورت رول به رول و شیت

♦ **Printing Size:** 1.60m  
**Drum diameter:** 420mm



تنها مرکز تخصصی برای ملزومات چاپ حرارتی

دستگاه های پرس گرم تخت ساده و پنیوماتیک  
مخصوص چاپ پارچه ، تی شرت واجسام سخت در بیش از 25 مدل

سایز چاپ  
12x12cm ~ 100x150cm



**OKI**

Open up your dreams

نسل جدید چاپگرهای لیزری با تونر سفید  
جایگزین مناسب چاپ مستقیم بر روی پارچه  
مخصوص کاغذهای ترانسفر



SUBLIMATION  
INK



SUBLIMATION  
INK



SUBLIMATION  
PAPER



HD ALUMINIUM  
PHOTO PANEL

**SHOCKLINE**  
about your transfer paper

Transfer Solutions  
For White Toner

TOPDARKNEW FC BLANG FC SUPER2003 TOPCOLOR FC POLARTNEW







وارد کننده مستقیم انواع دستگاه‌های پس از چاپ و صحافی



دستگاه دایکات فکی در ابعاد مختلف



دستگاه دایکات طلاکوب در ابعاد مختلف



دستگاه گردکن رومیزی



دستگاه گردکن دو طرفه هیدرولیک



دستگاه گردکن صنعتی (پایه دار)



دستگاه تسمه کش



دستگاه پانچ اتوماتیک



دستگاه پانچ فنر دوپل و ماریج تمام اتوماتیک



دستگاه فنر دوپل نیمه اتوماتیک



دستگاه تو جلد ریزی



دستگاه فنر ماریج تک سیم

نشانی: خیابان سعدی شمالی، کوچه زوارثیان، پاساژ گوهرین، طبقه همکف، پلاک ۵۴

همراه: ۰۹۱۲ - ۲۴۳۶۶۷۷

فکس: ۰۲۱ - ۳۳۹۶۱۲۰۵

تلفن: ۰۲۱ - ۳۳۹۳۰۳۹۳



دستگاه چاپ سه بعدی پنوماتیک  
آخرین تکنولوژی چاپ سه بعدی سابلمیشن  
Penomatic 3D sublimation machine



دستگاه چاپ سه بعدی استاندارد • دستگاه چاپ روی سطوح صاف • دستگاه چاپ حرارتی همه کاره



جوهر سابلمیشن A.T.P. • لیوان و بشقاب سابلمیشن • قلاب موبایل سه بعدی سابلمیشن

تلفن: ۰۲۱۲۲۸۵۴۲۵۰ - ۲۲۸۵۵۰۹۱  
همراهی: ۰۹۱۲۱۳۵۴۲۳۶  
E-mail: info@ariketejarat.com  
www.ariketejarat.com

## بازرگانی هفت نقشی

وارد کننده نوار های طلا کوب و نقره کوب  
در رنگها ، طرح ها وسایزهای مختلف و  
مرکب فلکسو آبشور مخصوص کارتن



W.P.O.A

ک

COMPACK  
INKS

جاده مخصوص ، چهارراه ایرانشهر ، خیابان چیتگر جنوبی  
جنب میدان دکتر حساب ، جنب خیابان گلها ، پلاک ۳۴

۰۹۱۲ - ۱۸۷۰۷۱۵

۴۴ ۱۹۷ ۰۰ ۳

۴۴ ۱۹۷ ۰۰ ۴

حامد نصرالله پور

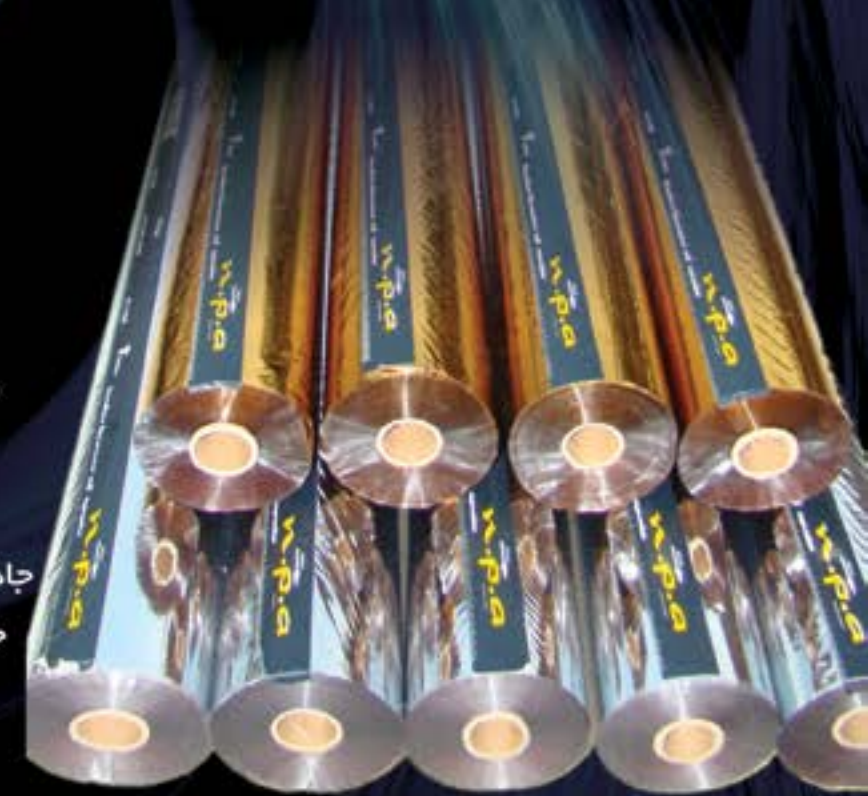

چاپ و صحافی حسیب

۴۴ ۱۹۵ ۳۹۵ - ۴۴ ۱۸۰ ۱۰۵

پذیرش سفارشات چاپ و صحافی جلد سخت

در کوتاه ترین زمان





موسسه براداران آل طه (سپاس)



Specialists in UV Technology

موسسه براداران آل طه نماینده انحصاری آلفاکور انگلستان  
پیشرو در عرضه فناوری لامپ یووی



High Performance



۱۰۰۰ ساعت گارانتی



Dedicated Research And Development



مرغوبترین مواد اولیه



Individually Handmade



X2 طول عمر



Advanced Materials



کیفیت انگلستان

[www.sepas.com/uvlamp](http://www.sepas.com/uvlamp)



هادی چاپ  
Hadi Printing

از دیروز تا امروز



چاپ بیش از ۶۰ عنوان کتاب نفیس ایرانشناسی  
از سال ۱۳۸۰ تا کنون



- ماشین چاپ افست کوموری ۲ ورقی ۵ رنگ 2010
- ماشین چاپ هایپرلیترک ۲ ورقی ۴ رنگ پرینت مستر
- تک رنگ هایپرلیترک و پلیت ستر ۲ ورقی حرارتی اسکریبن
- سایت لیتوگرافی مجهز به دستگاه پلیت ستر اسکریبن دو ورقی
- آخرین تکنولوژی روز صنعت چاپ دنیا
- حداکثر سرعت ۱۶۰۰۰ در ساعت
- سیستم ژینگ بشک، رجیستر و سیستم اتوماتیک
- مجهز به میز کنترل مرکزی
- شروع سریع از زمان بستن ژینگ تا نمونه گیری
- رسیدن به نمونه دلخواه با کمترین زمان
- مجهز به خشک کن
- ارتباط مستقیم فایل لیتوگرافی به ماشین چاپ از طریق CIP4
- تحولی شگرف در کیفیت کارهای چاپی

No.1, Alizadeh, Nezamieh Alley, Baharestan Sq, Tehran-Iran  
Tel: +98 21 33903139 & +9821 3311 2586 • Fax: +98 33980794

تهران، میدان بهارستان، کوچه نظامیه بن بست علیزاده، پلاک ۱  
تلفن: ۳۳۹۰۳۱۳۹ و ۳۳۱۱۲۵۸۶ • فکس: ۳۳۹۸۰۷۹۴

[www.hadiprint.com](http://www.hadiprint.com)



uv@sepas.com



021-22831752-5 (داخلی 111)



@uvlamp





مجموعه ای یکپارچه و منسجم در

مجتمع  
چاپ و  
صحافی  
نقشینه



از ۱۰۰ تا ۱۰۰۰ با شما هستیم

نقشینه. شهر چاپ ...

[www.naghshineco.com](http://www.naghshineco.com)

تحويل در ۴۸ ساعت

کتاب، مجله، ماهنامه و بیک های تبلیغاتی

صادقین: ۰۹۱۲۱۴۴۶۵۴۹

تلفن:

۶۵۸ ۱۱ ۱۳۲ - ۶۵۸ ۱۱ ۵۱۰

۶۵۸ ۱۱ ۶۱۹ - ۶۵۸ ۱۱ ۸۴۲