

کهن

مجله بین المللی اختصاصی صنعت نساجی ایران
دو ماهنامه علمی، پژوهشی، خبری، اطلاع رسانی
سال ۱۶ . شماره ۸۲. اسفند ۱۴۰۲. قیمت ۸۰۰۰ تومان



DOMOTEX EVENTS WORLDWIDE



Deutsche Messe



فوزان راهبران
نامی

تلفن: ۰۲۱-۸۸۵۲۴۲۴۰

۰۹۱۹-۷۰۸۴۰۲۷

DOMOTEX
Middle East

23 to 25 April 2024

Dubai World Trade Centre (DWTC) in Dubai

OYAZ
TEXTILE

کیفیتی به بزرگی یک راز

بزرگترین تولید کننده انواع پارچه های رو مبلی و پرده ایی



دفتر مرکزی: تهران، میدان آرژانتین، خیابان احمد قصیر، کوچه نهم، پلاک 7 +۲۱-۸۸۵۵۶۲۵

کارخانه: قرچک، کمربندی جنوبی، شهرک صنعتی قرچک، بلوار صنعت، پیشرفت 2 +۲۱-۳۴۲۶۱۰۰۰



فرش بهشتی، تنوعی از طرح و نقش

www.beheshticarpet.com

+ 9 8 2 1 - 4 1 1 7 3

چاپ پارچه

چاپ روی انواع پارچه در ابعاد دلخواه



◀ چاپ شال ▶ چاپ روسری ▶ چاپ دستمال سر ▶ چاپ رو مبلی
◀ چاپ روتختی ▶ چاپ کوسن ▶ چاپ رومیزی ▶ چاپ پرده ▶ چاپ رانر
◀ چاپ پرچم (تشریفاتی، ساحلی و ...) ▶ چاپ پارچه مانتویی و پیراهن

www.irankohan.ir | 88344387 خیابان مطهری، نرسیده به
irankohan.ir | 54889000 سهروردی، کوچه سنندج، پلاک 6

کسب اطلاعات بیشتر از طریق داخلی های: ۲۰۴ - ۲۰۲ - ۲۰۱



شیمی پلاست شمال shimi plast co



شرکت شیمی پلاست شمال
Shimi Plast Co

✓ خدمات و محصولات ما

تولید انواع پرک هات واش شده با ناخالصی کمتر از 30ppm
پرک هات واش سفید جهت تولید الیاف پلی استر
پرک هات واش رنگی سبز و قهوه ای
پرک هات واش رنگی شیری
پرک هات واش رنگی مخلوط پنج رنگ
درب و لیبیل سفید شسته شده درجه یک

شماره تماس:

۰۱۱-۴۲۵۶۱۱۰۰

www.shimiplast.co

آدرس : مازندران-شهرک صنعتی جویبار

گروه مهندسی و بازرگانی معتمدتکس



MOTAMEDTEX

قطعات یدکی ماشین آلات بافندگی فرش تولید شده در گروه مهندسی و بازرگانی معتمدتکس ساخته شده از آلیاژهای آلمانی با ضمانت یکساله



انواع کالسه ای



انواع قیچی



انواع ریپر و گریپر

و تامین قطعات یدکی دیگر



سی ال برد



موتور
رزرو پود



مودول
M5 , M6



آسانسوری
و بند مودول



نیدل
برینگ



برد ژاکارد



جهت مشاهده دیگر قطعات یدکی به سایت معتمدتکس مراجعه یا کد QR را اسکن کنید

WWW.MOTAMEDTEX.COM

مشاوره و فروش ماشین آلات بافندگی فرش



مشاوره و فروش ماشین آلات تمام اتوماتیک بسته بندی فرش ماشینی **آنماک**
معتمدتکس نماینده رسمی و انحصاری **Anmak** در ایران
Makine ve Tekstil San. Tic. A.Ş.



دستگاه وکیوم



دستگاه بسته بندی



دستگاه رول کننده



برای دیدن این خط تمام اتوماتیک
به سایت معتمدتکس مراجعه یا کد QR را اسکن کنید

+90 552 374 9272

manager@motamedtex.com

WWW.MOTAMEDTEX.COM

معتمدتکس پیشرو در ماشین آلات نساجی



كاوان شيمه سورن



- ◀ اسپين فينیش مخصوص BCF - CF
- ◀ اسپين فينیش مخصوص ذوبریسی (پلی استر استیل)
- ◀ اسپين فينیش مخصوص ذوبریسی (پلی پروپیلن استیل)
- ◀ آنتی استاتیک مخصوص ریسندگی اسپان
- ◀ آنتی استاتیک مخصوص منسوجات بی بافت
- ◀ آنتی استاتیک مخصوص ذوبریسی (پلی استر استیل)
- ◀ نرمکن مخصوص ذوبریسی (پلی استر استیل)



KAVAN CHEMIE SOREN

دفتر مرکزی: تهران، خیابان بهبودی، بالاتراز خیابان نصرت، نبش کوچه امیر، پلاک ۱۸، واحد ۲
کارخانه: شهرک صنعتی اشتهارد، بلوار ملاصدرا غربی، خیابان دماوند ۴، قطعه ۵۲۰۲

تلفن: ۵۰۷۹ ۶۶۰۸ - ۰۲۱ | همراه: ۱۳-۲۴۱۲-۸۹۰-۹۱۲ | فکس: ۳۰۵۶ ۶۶۰۲ - ۰۲۱
www.kavanchemie.com | info@kavanchemie.com

تولیدکننده مواد شیمیایی
صنعت الیاف مصنوعی



دستگاه بینه دوزی لطاف و تشک



دستگاه تکمیل رویه تشک



هد دوخت لطاف و تشک



کنترل پنل دستگاه



مصرف برق و هزینه نگهداری بسیار پایین
تغذیه نخ از ماسوره تا ظرفیت ۸۰۰ متر
تغییر مکان سوزن و اجرای طرح جدید در ربع
زمان صرف شده جهت دستگاه های متفرقه
اپراتوری ساده و آموزش در آلمان
ارائه نرم افزار مراحلی به خریدار
کلیه قطعات ساخت آلمان با کارانتی
خدمات و پشتیبانی پس از فروش
در ایران

رمز ماندگاری ما، موفقیت شما است.



NedTex Co, Ltd

نمایندگی و پشتیبانی در ایران

تهران، سعادت آباد، خیابان علامه طباطبایی جنوبی، ساختمان ۹۱، واحد ۳

ویژه: ۵۵۶۰ ۹۱۰۳ (۰۲۱)

WINNERS@NedTex.biz



Masterbatch, Compound, Additive,
 BDO (Chemical Intermediate), PBT (Engineering Polymer),
 PBAT, PBS (Biodegradable Polymers), Carbon Black,
 Biodegradable Compound, Extruded Polymer, Plastic Granules,
 Powder Predisperse Solid, Pigments (Industrial and sanitary),
 PE100+, PE80+, PP-r,
 Welding Rod, Steel Pipe Coating (TOP-COAT)
 and adhesive for the middle layer of steel pipe coating ,
 Agro PET Wire, High Strength Yarn & Fibers



مستریچ، افزودنی،
 کامپاند، آمیزه های پلیمری،
 کامپاند و گرانول زیست تخریب پذیر،
 پودر و پیگمنت پری دیسپرس (صنعتی و بهداشتی)،
 نخ و الیاف مدول و مقاومت بالا



موارد استفاده در
 صنایع نساجی، نخ و الیاف

فرش ماشینی و موکت :

نخ های فیلامنتی و الیاف کوتاه

الیاف پلی استر ، پلی پروپیلن و پلی آمید کوتاه

نخ های B.C.F مورد مصرف در فرش ماشینی، موکت تافتینگ، کات و لوپ

نخ های CF مورد مصرف در دوخت، کمر بند ایمنی، بافت محافظتی

نخ های POY, FDY مورد مصرف در فرش ماشینی، رومبلی، جوراب و البسه ورزشی

الیاف پلی استر، پلی آمید، پلی پروپیلن مورد مصرف در ریسندگی نخ های پنبه ای،

فرش ماشینی، موکت و لائی های سوزنی

منسوجات نیاخته (Non woven) بهداشتی :

اسپان باند (Spunbond) . ملت بلان (Melt Blown)

سوزن زن . SS, SMS, SMMS

نخ های B.C.F., C.F., POY, FDY, DTY, TFO ، پلی پروپیلن، پلی استر و

پلی آمید مورد مصرف در فرش ماشینی، پارچه رومبلی، پرده ای، البسه ورزشی

مستریچ و افزودنی الیاف پلی استر کتان تایپ

جهت تولید الیاف DOPE DYED

گونی و جامبو پلی پروپیلن

سفید کننده و براق کننده جهت تولید الیاف پلی استر PSF



www.rangdaneh.ir
 info@rangdaneh.com

دفتر تهران :

خیابان دکتر بهشتی ، خیابان پاکستان ، کوی هشتم ، پلاک ۲۴

کدپستی: ۱۵۳۱۷۱۳۹۱۳ صندوق پستی: ۷۴۵۸-۱۵۸۷۵

تلفن: (۲۰ خط) ۸۸۷۵۰۶۱۸ - ۰۲۱

فاکس: ۸۸۷۴۱۵۳۰ - ۸۸۷۵۰۶۰۲ - ۰۲۱





Hinza Chemical

شرکت تولیدی و صنعتی هینزا شیمی

تولیدکننده انواع ضدکف‌های
سیلیکونی، الکلی و روغنی جهت
صنایع نساجی و رنگ‌سازی

- ضدکف مخصوص سیستم‌های پلی‌مریزاسیون امولسیون
- ضدکف مخصوص سیستم‌های ملالی و رنگ
- ضدکف مقاوم به درجه حرارت
- ضدکف مقاوم به محیط‌های قلیایی و اسیدی
- ضدکف مقاوم به تنش‌های برشی

تهران، سهروردی شمالی، کوچه سراب، پلاک ۴، واحد ۸



۰۲۱-۸۸۷۴۸۶۳۸-۳۹

@hinza-chemical

@hinzachemical

فهرست

۱۴

۷۰ درصد نمایشگاه فرش دبی را شرکت های ایرانی تشکیل می دهند

۱۵

نمایشگاه دموتکس دبی میتواند فرصت مناسبی برای هم افزایی بین شرکت های ایرانی باشد

۱۷

دموتکس دبی یک قطب جهانی مهم برای صنعت

۲۱

تولیدکنندگان ترک راه برای تولیدکنندگان ایرانی باز نمیکنند!

۲۲

شرکت های بزرگ صنعت فرش و کفپوش در DOMOTEX خاورمیانه

درخشش قالی سلیمان در جشنواره تولید ملی

۲۳



بیست و یکمین جشنواره تولید ملی - افتخار ملی با حضور فعالان اقتصادی کشور، چند تن از معاونان رئیس جمهور...

گیربکس های سرعت متغیر در ریسندگی - واریاتور اصطکاکی

تصور کنید که در طراحی اسکلت آهنی یک ساختمان، با توجه به محاسبات مهندسی، تیر آهن ۱۲ مناسب برای یک قسمت از ساختمان باشد. حال فرض کنید بجای استفاده از تیر آهن، ۱۲ از تیر آهن ۱۶ استفاده شود. چه اتفاقی می افتد؟



۲۶

برای ششمین سال متوالی واحد منتخب جشنواره تولید ملی، افتخار ملی بودیم

بیست و یکمین جشنواره تولید ملی و افتخار ملی روز دوشنبه (۳۰ بهمن ماه) با حضور شخصیت های حقیقی، حقوقی، سران قوا، اعضای مجمع تشخیص مصلحت نظام، نمایندگان مجلس، مدیران و فعالان بخش تولید و صنعت کشور برگزار شد.

۳۲



مجله نساجی کهن

مجله بین المللی اختصاصی صنعت نساجی ایران

دو ماهنامه علمی، پژوهشی، خبری، اطلاع رسانی

سال ۱۶، شماره ۸۲، اسفند ۱۴۰۲

کهن

مجله بین المللی اختصاصی صنعت نساجی ایران
دو ماهنامه علمی، پژوهشی، خبری، اطلاع رسانی
سال ۱۶، شماره ۸۲، اسفند ۱۴۰۲ قیمت ۱۱۰۰۰ تومان



DOMOTEX EVENTS WORLDWIDE



DOMOTEX
Middle East

23 to 25 April 2024

Dubai World Trade Centre (DWTC) in Dubai

صاحب امتیاز، مدیر مسئول و سردبیر:

بهنام قاسمی

مدیر بازرگانی و روابط عمومی: محبوبه قایدی

نویسندگان و همکاران این شماره: دکتر امیررضا باوذر - مهندس قاسم حیدری - فروغ امیر شیرزاد - حائیه ابولحسنی - پریسا تدین فرد - کامبیز مقرضی - احسان اکرامی

امور تبلیغات: الهام حبیبی

طراحی و صفحه آرایی: استودیو کهن نگار

وب سایت: www.kohanjournal.com

پست الکترونیک: info@kohanjournal.com

آدرس: تهران صندوق پستی ۱۶۷۶۵-۴۶۵

چاپخانه: چاپ دیجیتال ایران کهن

• مجله نساجی کهن در انتخاب و ویرایش مطالب ارسالی آزاد می باشد.

• استفاده از مطالب و تصاویر مجله مهن با ذکر منبع بلامانع است.

• مجله نساجی کهن آماده دریافت و انتشار مقالات و دیدگاه های صاحب نظران، همکاران و کارشناسان صنعت فرش ماشینی و نساجی و نیز کارشناسان حوزه اقتصادی می باشد.

• مطالب ترجمه شده ارسالی باید با یک نسخه از متن اصلی همراه باشد.

۳۳

حضور برند های معروف فرش در نمایشگاه فرش قازبانتپ

۳۸

PET پلیمر کلیدی در تولید الیاف مصنوعی

۴۲

پلاستیک متخلخل در روغن زن

۴۴

مهمترین موانع صنعت نساجی چیست؟

۵۸

میزان اشتغال کارخانه سبلان پارچه اردبیل به سه هزار نفر میرسد



مدیرعامل شرکت تجارت دوخت برتر سبلان اردبیل گفت:

در حال حاضر ۹۴۲ نفر در این کارخانه فعالیت دارند و با

راهاندازی فازهای توسعه های میزان اشتغالی این کارخانه به

سه هزار نفر میرسد.

خراسان رضوی سهم ۶ درصدی در صنعت نساجی کشور دارد

معاون امور صنایع اداره کل صنعت، معدن و تجارت خراسان رضوی گفت: سه هزار واحد صنعتی تولیدی در این استان وجود دارد که ۲۵۰ واحد صنعتی از این تعداد در حوزه صنعت نساجی دارای پروانه بهره برداری هستند...



۶۰

• نظرات طرح شده در مقالات و مصاحبه ها لزوما دیدگاه مجله نساجی کهن نمی باشد.

• مجله کهن به صورت الکترونیکی و از طریق مراجعه به سایت مجله کهن قابل دسترسی و دانلود است.

www.instagram.com/kohanjournal





۷۰ درصد نمایشگاه فرش دبی را شرکت های ایرانی تشکیل می دهند

مقدمه: در آستانه برگزاری نمایشگاه دموتکس خاورمیانه در دبی در ماه آوریل نظرات چند تن از غرفه گذاران و کارشناسان صنعت فرش ماشینی ایران را جویا شدیم. آقای امیر حسین انتظاری مدیر بازرگانی فرش الماس کویر کرمان در مورد این نمایشگاه نظرات خود را اعلام نموده است که در زیر از نظر می گذرانید...

هند که مراودات بسیار خوبی با امارات دارد، در این منطقه آفیس دارند و انتظار میرود که حضور پررنگی در نمایشگاه داشته باشند. امارات به دلیل دسترسی آسان و هاب بودن، تعداد پروازهای زیادی به تمامی مناطق دارد و بسیاری از بازدید کنندگانی که در نمایشگاه ترکیه حضور نداشتند، در نمایشگاه دبی حضور پیدا می کنند.



**شرکت های ایرانی در زمینه فرش کلاسیک و سنتی
مزیت رقابتی نسبت به ترک ها دارند و پتانسیل
بسیار بالایی در این زمینه به شرط نوآوری دارند،
مخصوصا برای فرش ابریشمی که سهم خوبی را در
بازار رقابتی منطقه پیدا کرده است و پتانسیل بالایی
برای فروش دارد.**



فرش های دستباف ایرانی مزیت رقابتی چندانی در بازار ندارند زیرا اختلاف قیمت بالایی با کشورهایمانند هند، پاکستان و حتی چین در این زمینه دارند و این کشورها تولیدات خوبی را با قیمت کمتر به بازار عرضه می کنند.

حدودا ۷۰ درصد نمایشگاه فرش دبی را شرکت های ایرانی تشکیل می دهند و همبستگی زیادی بین شرکت های ایرانی وجود دارد که این خود یک مزیت محسوب میشود.

بسیاری از کشورها صرفا توجهشان به سوی فرش ایرانی هست و این نمایشگاه یک فرصت استثنایی است که از تمامی این کشورها در دبی بازدید کننده داشته باشیم.

همچنین رقابت هم مانند سایر نمایشگاه هایی که ترک ها حضور داشتند نیست و از این جهت به نظر میرسد که نمایشگاه تخصصی تری داشته باشیم و مشتریانی که صرفا به دنبال فرش ایرانی هستند در این نمایشگاه حضور پیدا می کنند. از طرف دیگر امارات به عنوان هاب منطقه محسوب میشود.

بسیاری از کشورهای اطراف و کشورهای بزرگ مسلمان که فرش زیاد مصرف دارند مانند عربستان، عمان، قطر، بحرین و همچنین کشورهای حوزه CIS مانند ازبکستان، تاجیکستان یا حتی کشوری مانند



نمایشگاه دموتکس دبی میتواند فرصت مناسبی برای هم افزایی بین شرکت های ایرانی باشد

آقای سعید منزوی زاده مدیرعامل شرکت قالی سلیمان نیز در مورد نمایشگاه دموتکس دبی نظرات خود را با مجله نساجی کهن در میان گذاشتند که در زیر می خوانید ...

طرف دیگر امارات، کشوری است که توانسته است بیزینس هاب بین المللی باشد و افراد مختلفی را گرد هم جمع آوری کرده است. در حال حاضر نیز نمایشگاه های بزرگی را در صنایع مختلف ساختمانی، IT، سلامت و غیره برگزار می کند.

ما باید از شرایط ایجاد شده استفاده کنیم و با توجه به اینکه در کشور نمی توانیم این پایگاه را داشته باشیم، فرصتی باشد که از این فضا و امکانات استفاده کنیم و پتانسیل فروش محصولات صادراتی را افزایش دهیم.

در رابطه با پتانسیل شرکت های ایرانی در زمینه فرش های ماشینی باید اذعان کرد که در سال های اخیر توانستیم میزان فروش فرش های ماشینی را از نظر مترژی افزایش دهیم و دلیل این افزایش حضور بیشتر شرکت کنندگان در نمایشگاه است که ایجاب میکند شرکت های بیشتری هم در بازار حضور داشته باشند، چرا که بازار پتانسیل و کشش این شرایط را دارد.

نمایشگاه دموتکس دبی با توجه به شرایطی که در حال حاضر بر کشور حاکم است، میتواند فرصت مناسبی برای هم افزایی بین شرکت های ایرانی و افراد مختلف در سراسر دنیا باشد.

به عنوان شرکت های ایرانی با توجه به شرایطی که در کشورمان حاکم هست، امکاناتی که بتوانیم نمایشگاه بین المللی در کشور خودمان برگزار کنیم و از شرکت ها و خریداران مناطق مختلف دعوت حضور داشته باشیم، نداریم. لذا مجبور به برگزاری نمایشگاه در یک کشور دیگر هستیم که هم بتوانیم محصولات خودمان را ارائه بدهیم و هم از خریداران سایر کشورها دعوت کنیم حضور پیدا کنند.

کشور امارات و نمایشگاه دموتکس هر دو برند خوش نام در برگزاری نمایشگاه هستند.

نمایشگاه دموتکس با توجه به قدمتی که دارد و به نام فرش ماشینی و کف پوش شناخته می شود، سیگنال قوی برای همگان است که از این رویداد بازدید داشته باشند و برای بازار خود خرید کنند. از

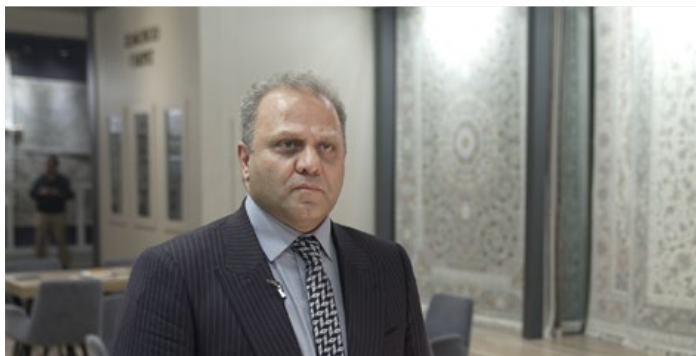

آقای محمدرضا حمایتکار- مدیرعامل شرکت فرش زمرد مشهد

استراتژی متفاوت فرش زمرد مشهد در بازارهای صادراتی

استراتژی فروش فرش ماشینی در ایران و خارج از ایران دو موضوع کاملاً متفاوت است. خریداران داخلی شانه و تراکم فرش و حتی خاب فرش برایشان مهم است اما در بازارهای صادراتی خریداران به مسئله قیمت فرش بیشتر توجه میکنند.

دید خریداران صادراتی نسبت به فرش مانند کالایی است که مدت زمان زیادی از آن استفاده نمیکنند. نهایت یک یا دو سال و حتی به شستن آن هم توجهی ندارند برای همین دنبال فرش های با کیفیت پایین تر و قیمت مناسبتر هستند. کشور ترکیه در این زمینه بسیار قوی عمل کرده است و هر ساله جزو بهترین کشورهای صادرکننده فرش ماشینی می شود.

اما در خصوص فرش های با کیفیت با طراحی های سنتی هنوز ایران حرف اول را می زند و می توانند از پیشتان صادرکننده فرش در دنیا باشد.

برای شرکت در نمایشگاه های بین امللی صنعت فرش و کفپوش بهتر است نمایشگاهی را انتخاب کنیم که تنوع غرفه در آن وجود داشته باشد.

ما تحریم هستیم و مشکلات زیادی را در پیش رو داریم که بیزینس ما را تحت الشعاع قرار میدهد و آن را سخت تر میکند. با این وجود شرکت های مختلف توانسته اند با ایجاد طراحی و نقش های متنوع، شکل های بهتری از فرش را ارائه دهند و با این نوآوری و خلاقیت ها توانستیم مخاطب خود را علیرغم شرایط سخت جذب کنیم و فروش را افزایش بدهیم و امیدواریم که به هدف خودمان که افزایش صادرات است دست پیدا کنیم، چرا که معتقدیم تنها راه نجات تولید کنندگان داخلی در شرایط فعلی، فقط صادرات هست. هر چند که سختی های زیادی را باید به جان خرید ولی برای داشتن بقا و ادامه حرکت زنجیره تولید، این امر لازم است.

متاسفانه در مورد فرش های دستبافت، در سالیان اخیر کاهش تولید داشتیم، زیرا تعداد بافنده ها و همچنین تجار فرش دست بافت کاهش یافته است.

در سطح اجرایی، حمایت دولت از فرش دست بافت کاهش پیدا کرده است که موجب کاهش میزان صادرات آن شده است. امید است که این نمایشگاه فرصتی باشد که بتوانیم این وضعیت را جزئی بهبود ببخشیم، ولی این بخش به حمایت جدی نیاز دارد. نمی توان از بافنده انتظار داشت که پس از یک سال تلاش، درآمد منطقی نداشته باشد و باز هم ببافد.

فرش دستبافت به شدت به نیروی انسانی و خلاقیت افراد وابسته است و در صورت عدم حمایت کافی به نظر نمی رسد که تولید همچنان ادامه داشته باشد.

دموتکس دبی یک قطب جهانی مهم برای صنعت



دموتکس خاورمیانه، نمایشگاه تجارت جهانی پیشرو برای فرش و کفپوش، از ۴ تا ۶ اردیبهشت (۲۳ تا ۲۵ آوریل) در مرکز تجارت جهانی دبی به میزبانی Deutsche Messe AG برگزار می شود. این رویداد نشان دهنده گسترش Deutsche Messe در سطح جهانی است و مرحله جدیدی را برای DOMOTEX نشان می دهد که با شهرت دبی به عنوان مرکز اصلی نمایشگاه های تجاری بین المللی همسو می شود.

تجارت و گردشگری اهمیت استراتژیک این رویداد را بیشتر می کند.

دموتکس خاورمیانه قرار است در کنار همتایان خود در اروپا و آسیا به یک مرکز برجسته تبدیل شود و آخرین روندها و نوآوری ها را در بخش فرش و کفپوش به نمایش بگذارد.

سونیا ودل کاستلانو، مدیر جهانی دموتکس در Deutsche Messe AG، بر نقش محوری دبی در پاسخگویی به تقاضاها برای فرش ها و کفپوش های ممتاز در خاورمیانه تأکید می کند: «DOMOTEX»

موقعیت استراتژیک دبی به عنوان پلی بین شرق و غرب، آن را به دروازه ای مهم برای تجارت جهانی تبدیل کرده است که حجم تجارت غیرنفتی قابل توجهی را به خود جذب کرده و به عنوان نقطه ملاقات شرکای بین المللی بزرگ عمل می کند.

محیط تجاری و پویا امارات متحده عربی با پشتیبانی عالی و زیرساخت های پیشرفته، دموتکس خاورمیانه را رو به رشد قرار می دهد. با استفاده از اتصال گسترده و مکان های رویداد درجه یک در دبی، رشد و نوآوری در صنعت کفپوش را تشویق می کند. همچنین رهبری مناسب دبی در حمل و نقل،



خاورمیانه فرصتی منحصر به فرد برای ذینفعان صنعت فراهم می‌کند تا راه‌حل‌های نوآورانه را بررسی کنند. و به توسعه بازار کمک می‌کند. محیط تجاری پویای دبی، آن را به مکان مناسبی برای این رویداد تبدیل می‌کند و اهمیت روزافزون منطقه را در صنعت جهانی کفپوش برجسته می‌کند.

انتظار می‌رود این نمایشگاه باعث رشد بازار کفپوش و فرش خاورمیانه شود که پیش‌بینی می‌شود تا سال ۲۰۳۰ به حدود ۱۴.۵۵ میلیارد دلار برسد. این مسیر بر گسترش سهم بازار منطقه و لزوم وجود یک پلت فرم نمایشگاهی مانند دموتکس خاورمیانه تأکید می‌کند.

انتخاب دبی به عنوان شهر میزبان، به دلیل جذابیت جهانی آن را به عنوان یک مرکز تجاری و

گردشگری و تنوع و زیرساخت‌های کلاس جهانی شناخته شده آن، بسیار مناسب می‌باشد. این شهر به غرفه داران و بازدیدکنندگان دسترسی یکپارچه به این رویداد را تضمین می‌کند و موقعیت دبی و امارات متحده عربی را به عنوان بازیگران کلیدی در چشم انداز تجاری جهانی بیشتر مستحکم می‌کند.



دموتکس خاورمیانه مجموعه‌ای از برندها و غرفه داران بزرگ بین‌المللی از جمله، Merinos، Oriental Weavers، Solomon Carpet و Al Abdullatif را به نمایش خواهد گذاشت که اهمیت جهانی برند DOMOTEX و نقش این رویداد در شکل دادن به آینده صنعت کفپوش را تأیید می‌کند.



DOMOTEX asia/CHINA FLOOR

More than Flooring

The leading International Flooring Show
in Asia Pacific

- 230,000 sqm
- 1,600+ exhibitors
- 85,000+ trade visitors

28-30 May, 2024 - 26th Edition

Shanghai, China

National Exhibition & Convention Center

www.domotexasiachinafloor.com

GET YOUR
FREE TICKET



Build Your Dream Group

DOMOTEX
asia CHINA FLOOR

معتقد هستیم بهترین نمایشگاه برای ما دمو تکس هانوفر است



آقای فرزین حریری
مدیر عامل شرکت EFAB

آقای فرزین حریری که حدود بیست سال سابقه فعالیت در صنعت نساجی و فرش را دارند اولین محصولات را در زمینه نرم افزاری برای طراحی و تولید منسوجات مانند ژاکارد، فرش و... به بازار ایران ارائه کرده است. ایشان در حال حاضر در شرکت EFAB در آلمان در دو زمینه نرم افزارهای طراحی و تولید فرش و دستگاه های تافتینگ رباتیک مشغول فعالیت هستند. آقای حریری در مورد نمایشگاه دمو تکس نظرات خود را این چنین بیان می کند: ما از وفاداران به دمو تکس هانوفر هستیم.

تمام نمایشگاه ها شرکت کردیم مانند ایتما، اولین نمایشگاه دمو تکس خاورمیانه در دبی، اولین دمو تکس در استانبول، دمو تکس قاضی آنتپ، دمو تکس شانگهای و ... اما هنوز معتقد هستیم بهترین نمایشگاه برای ما دمو تکس هانوفر است.

گرفته گذاران نمیتوانند در تمام نمایشگاه ها شرکت کنند. از نظر من به دلیل فاصله زمانی بسیار کم بین دو نمایشگاه فرش استانبول و نمایشگاه دمو تکس هانوفر و هزینه های بالای نمایشگاهی حضور در هر دو این رویدادها عملاً غیرممکن است و دلیل منطقی ندارد.

نمی شود گفت کدام نمایشگاه بهتر است هر نمایشگاهی بازدهی خود را دارد

آقای شهاب هجری از شرکت فرش دکو ۱۲۱ که در زمینه تولید و طراحی انواع فرش های ماشینی فعالیت میکند در مورد نمایشگاه فرش استانبول گفت: شرکت دکو در زمینه تولید و طراحی فرش فعالیت میکند. نمایشگاه بین المللی فرش و کفپوش استانبول با توجه به اولین سال برگزاری خود به دلیل تبلیغات مناسب مجریان نمایشگاه از عملکرد خوبی برخوردار بود.

نمیتوان گفت نمایشگاه دمو تکس هانوفر بهتر است یا نمایشگاه استانبول. هر نمایشگاهی بازدیدکننده خاص خود را دارد و هر شهری مشتری خاص خود را دارد.

محصولات ما شامل فرش های شانه پایین، گلیم، گروه گبه ۳۲۰ شانه، فرش های ۷۰۰ شانه، فرش های ۱۲۰۰ شانه و فرش های ۱۵۰۰ شانه میباشد.

یکی از مزیت های شرکت در نمایشگاه تبادل اطلاعات، دانش فنی و طراحی است. در حوزه طراحی فرش هر کشوری فرهنگ خاص خود را دارد. طرح، رنگ، نخ و متریال هر فرهنگ متفاوت است.

تولیدات ما با سلیقه مشتریان انجام میشود و یکسان نیستند.



آقای شهاب هجری
مدیرعامل شرکت دکو



آقای مهدی کاشانی راد- مدیر بازرگانی خارجی شهر فرش ایرانیان

تولید کنندگان ترک راه برای تولید کنندگان ایرانی باز نمیکنند!

فاصله نزدیکی که نمایشگاه استانبول با نمایشگاه دموتکس هانوفر دارد به این معنا است که ترک ها قصد تضعیف کردن نمایشگاه دموتکس را به مرور زمان دارند.

با اعلام کردن تاریخ نمایشگاه استانبول و نزدیکی آن به نمایشگاه دموتکس غرفه گذار مجبور به انتخاب نمایشگاه استانبول میشود چون این امر برای خود کشور ترکیه از نظر هزینه مناسب تر است.



برای غرفه گذاران ایرانی کشور آلمان به دلیل بی طرف بودن و ارائه خدمات مساوی بسیار مناسب تر بود اما در کشور ترکیه چنین شرایطی وجود ندارد.



با حضور شرکت کنندگان ایرانی در نمایشگاه ترکیه مهر تاییدی بر این نمایشگاه خورده شد و ثابت شد که نمایشگاه ترکیه هم میتواند بین المللی باشد. قطعاً شرکت های ایرانی از نظر کیفیت، تولید و تنوع بالاتر و بهتر از شرکت های ترک هستند.

شرکت شهر فرش ایرانیان با توجه به تشخیص و نظرات داده شده تصمیم گرفت در نمایشگاه بین المللی فرش و کفپوش استانبول شرکت نکند.

یکی از دلایل مهم شرکت نکردن شهر فرش ایرانیان در نمایشگاه استانبول فاصله کمی که با نمایشگاه فرش تهران داشت که حدود یک ماه بعد از نمایشگاه تهران برگزار شد.

آقای مهدی کاشانی راد در مورد عدم حضور این شرکت و نیز وضعیت عمومی نمایشگاه به خبرنگار مجله نساجی کهن گفت: " با توجه به شناخت تقریبی ما نسبت به تولید کنندگان ترک و نمایشگاه های ترکیه متأسفانه هیچ وقت راه را برای تولید کنندگان ایرانی باز نمیکنند و به راحتی با ایرانی ها رقابت نمیکنند.

در نمایشگاه امسال ترکیه از نظر جانمایی فضایی نامناسب برای غرفه گذاران ایرانی اختصاص داده شد و همانطور که در آخرین نمایشگاه قاضی آنتپ تعداد محدودی از شرکت کنندگان ایرانی اجازه شرکت در نمایشگاه را با شرایط بسیار نا مساعد



رویداد بین المللی DOMOTEX خاورمیانه برای فرش و کفپوش از ۴ تا ۶ اردیبهشت ۱۴۰۳ (۲۳ تا ۲۵ آوریل) در دبی برگزار می شود. تولیدکنندگان بزرگ برندهای بین المللی قبلاً مشارکت خود را در رویداد آینده اعلام کرده اند و بر اهمیت جهانی برند DOMOTEX و شرکت در این نمایشگاه تأکید می کنند.

شرکت های بزرگ صنعت فرش و کفپوش در DOMOTEX خاورمیانه

اکستراویو، دودیا سینتتیک لیمیتد، صنایع نایر، گالری هنر هند، کارت مونرو و بسیاری دیگر بیشتر نیز محصولات برتر و آخرین نوآوری های خود را از جمله طراحی های معاصر، قطعات منحصر به فرد و صنایع دستی عالی به نمایش خواهند گذاشت.

آقای امیر انتظاری مدیر بازرگانی شرکت فرش الماس کویر کرمان دموتکس دبی را رویدادی مهم ارزیابی کرد و گفت: "ما مفتخریم که در دموتکس دبی ۲۰۲۴ شرکت کنیم و انتظار حضور پررنگ بازدیدکنندگان از کشورهای شورای همکاری خلیج فارس و خاورمیانه را داریم. به خصوص از آنجایی که این اولین نمایشگاهی است که غرفه داران ایرانی به صورت برجسته در آن حضور خواهند داشت، ما مشتاقانه منتظر همبستگی شرکت های ایرانی برای افزایش نرخ صادرات کشور هستیم."



از ۲۳ تا ۲۵ آوریل، DOMOTEX خاورمیانه بازگشت خود را به یکی از مهم ترین بازارهای فرش و کفپوش در جهان در مرکز تجارت جهانی دبی (DWTC) جشن می گیرد. **سونیا ودل-کاستلانو، مدیر جهانی DOMOTEX** در شرکت دویچه مسه می گوید: "من از عزم و شجاعت خود برای ارائه یک پلت فرم بسیار جذاب در این بازار در حال رشدو با پتانسیل قوی و امیدوارکننده بسیار خوشحالم. انتظار می رود که بازار کفپوش ها و فرش خاورمیانه با CAGR ۷/۲ درصد رشد کند و از ۸.۶ میلیارد دلار در سال ۲۰۲۲ به حدود ۱۴.۵۵ میلیارد دلار تا سال ۲۰۳۰ برسد. ما به عنوان DOMOTEX این پلت فرم را در دبی ارائه می دهیم."

با توجه به اینکه بسیاری از برندهای پیشرو جهان مشارکت خود را تایید کرده اند، استقبال از رویداد آینده این نمایشگاه بسیار زیاد بوده است. DOMOTEX خاورمیانه در دبی اولین رویدادی است که برندهای پیشرو جهانی مانند مریوس ترکیه، اورینتال ویورز مصر، قالی سلیمان ایران، عبداللطیف عربستان و ... را در یک نمایشگاه گرد هم می آورد.

غرفه داران مانند فرش فرهی، فرش الماس کویر، آرت د ویو، فرش استاندارد، فرش ملی ابوظبی، فرش میراث، مادو هند، نیرمال اینترنشنال،

درخشش قالی سلیمان در جشنواره تولید ملی

سالن همایش های بین المللی اتاق بازرگانی ایران برگزار شد.

در این مراسم از قالی سلیمان به عنوان منتخب و برگزیده جشنواره در بخش صنعت با اهدای تندیس و لوح تقدیر قدردانی شد.

بیست و یکمین جشنواره تولید ملی- افتخار ملی با حضور فعالان اقتصادی کشور، چند تن از معاونان رئیس جمهور، بهادری جهرمی دبیر هیات دولت اکبری تالار پشتهی رئیس کمیسیون مجلس، دکتر آقا محمدی رئیس هیات اقتصادی دفتر مقام معظم رهبری و مقامات عالی رتبه کشور در محل



ثبت نام آنلاین نمایشگاه ۲۰۲۴ DOMOTEX Asia/CHINAFLOOR



متخصصان صنعت کفپوش، تقویم های خود را علامت گذاری کنید! بیست و ششمین نسخه موردانتظار DOMOTEX asia/CHINAFLOOR از ۸ تا ۱۰ خرداد ۱۴۰۳ (۲۸ تا ۳۰ می ۲۰۲۴) در شانگهای در مرکز معتبر نمایشگاه ها و همایش های ملی (Hongqiao)-NECC برگزار خواهد شد. همچنین شرکت در این نمایشگاه برای کسانی که آنلاین ثبت نام می کنند کاملاً رایگان است.

محیط زیست و فناوری پیشرفته را ارائه می دهد. رشد اقتصادی قوی در این منطقه، به ویژه با رشد ۵.۲ درصدی تولید ناخالص داخلی چین در سال ۲۰۲۳ که توسط اداره ملی آمار گزارش شده است، بر اهمیت این بازار تأکید می کند.

DOMOTEX asia/CHINAFLOOR به طور استراتژیک با سایر رویدادهای مرتبط تحت "نمایش مگا Build Asia" قرار گرفته است و مجموعه ای جامع از دسته بندی محصولات را شامل صنایع ساخت و ساز، مصالح ساختمانی و طراحی داخلی ارائه می دهد.

این رویداد به عنوان بزرگترین اجتماع سهامداران صنعت کفپوش در منطقه آسیا و اقیانوسیه است که سالانه بیش از ۱۶۰۰ غرفه دار و بیش از ۸۰۰۰۰ بازدیدکننده حرفه ای را از سراسر جهان جذب می کند. این نمایشگاه به عنوان بستری عمل می کند که در آن پیشگامان صنعت برای نوآوری و رشد صنعت کفپوش گرد هم می آیند.

آسیا، با چین در خط مقدم خود، همچنان یک قطب اصلی برای بخش کفپوش است و مجموعه ای از محصولات و راه حل های پیشرفته، سازگار با

Lafer

SPA
ideas for better fabric



www.laferspa.com

نامی آشنا در تکمیل پارچه

دستگاه تیغ - دستگاه خار
Raising - Shearing

دستگاه کامپکت - دستگاه برس
Sueding - Compacting

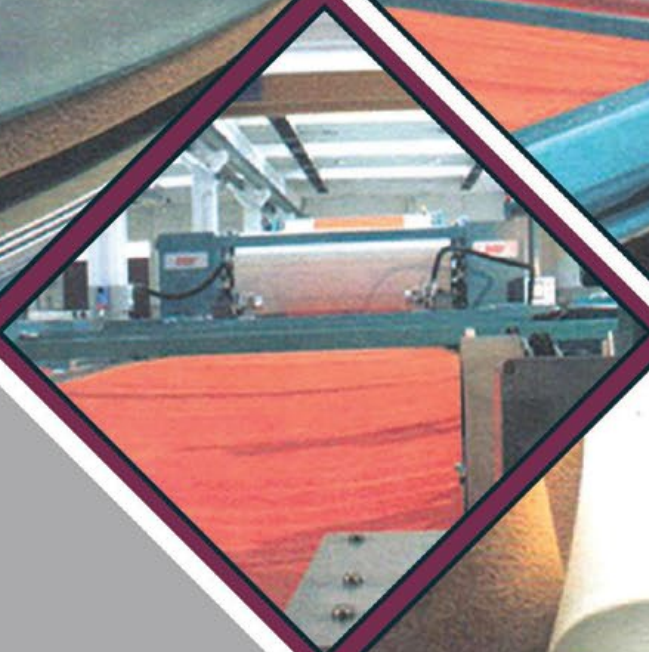
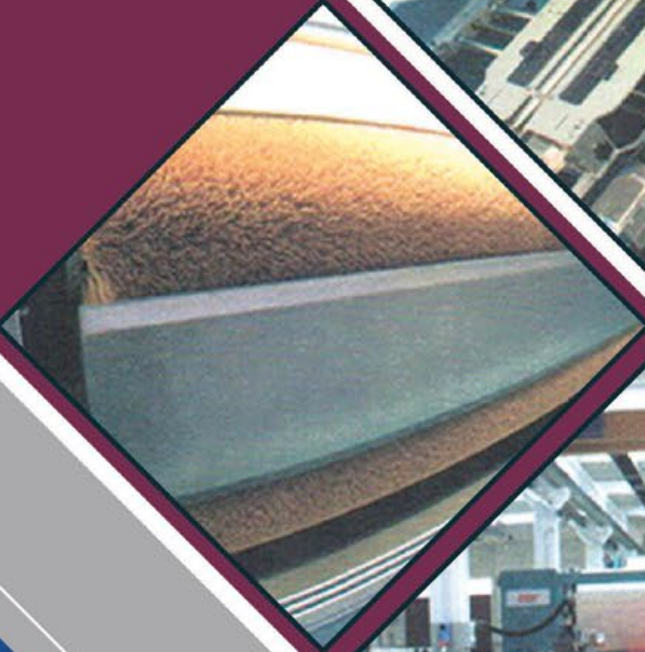

رمز ماندگاری ما، موفقیت شما است.



NedTex Co, Ltd

نماینده گی و پشتیبانی در ایران

تهران، سعادت آباد، خیابان علامه طباطبایی جنوبی، ساختمان ۹۱، واحد ۳

ویژه: ۰۲۱) ۹۱۰۳ ۵۵۶۰

WINNERS@NedTex.biz



گیربکس های سرعت متغیر در ریسندگی - واریاتور اصطکاکی

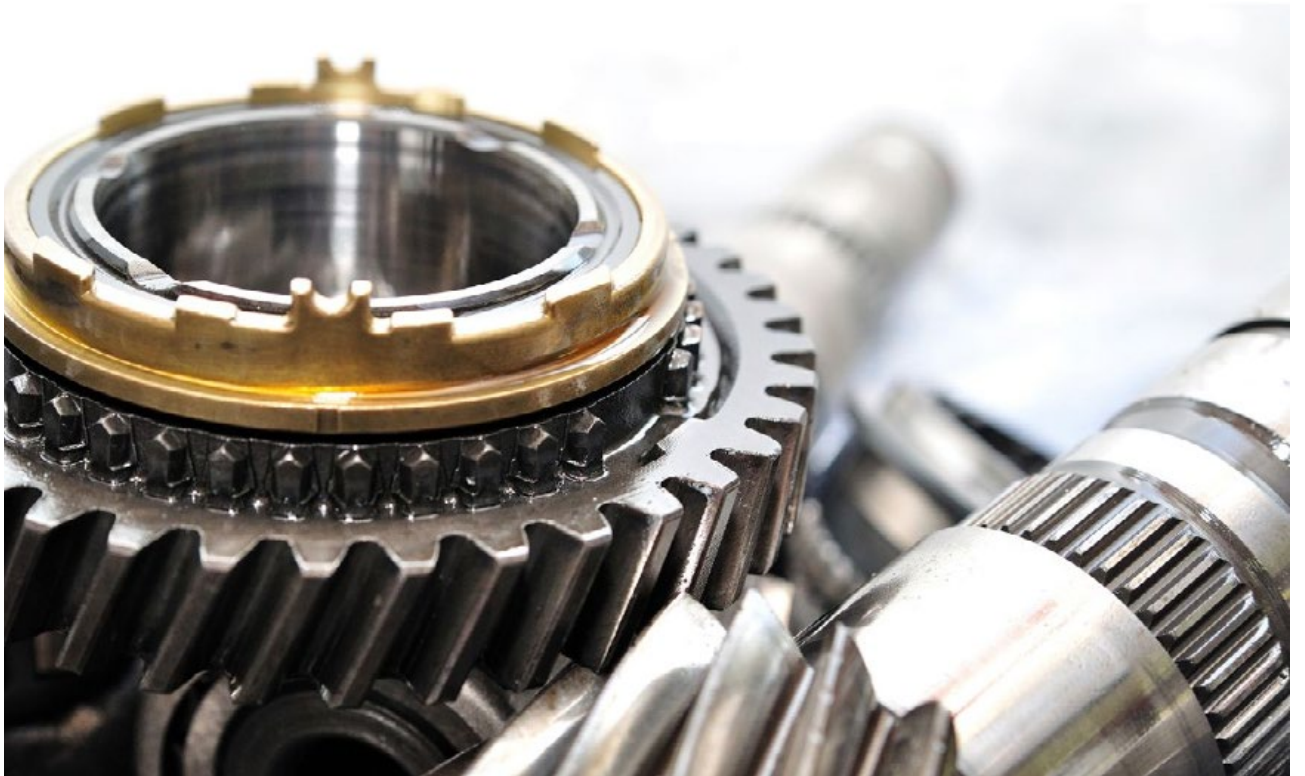

تصور کنید که در طراحی اسکلت آهنی یک ساختمان، با توجه به محاسبات مهندسی، تیر آهن ۱۲ مناسب برای یک قسمت از ساختمان باشد. حالا فرض کنید بجای استفاده از تیر آهن ۱۲، از تیر آهن ۱۶ استفاده شود. چه اتفاقی می افتد؟

صنعتی، از تجهیزات الکتریکی و مکانیکی بیشتری استفاده شود که طراحی ماشین بدون کمترین محدودیت عملکرد ماشین، بدون آن تجهیزات هم قابل انجام باشد. بدین ترتیب، تجهیزات اضافی سبب افزایش قیمت ماشین و کاهش رقابت پذیری آن کمپانی سازنده ماشین آلات می شود. تغییر سرعت در الکتروموتورها به روش های مختلف می تواند صورت گیرد.

تنها با بررسی محاسبات طراحی اسکلت و با بررسی هزینه ساختن اسکلت، می توان هدر رفت منابع را متوجه شد. در جهانی که دائماً رقابت تولید کنندگان نزدیک و نزدیکتر می شود، چنین بی ملاحظه گری هایی سبب عدم توان رقابت و حذف تولیدکننده می شود.

حالا فرض را بر این بگذارید که در طراحی یک ماشین

پله ای مورد نیاز باشد و توقف الکتروموتور بلا مانع باشد، از پولی ها و چرخ دنده های قابل تعویض استفاده می شود. ادر روش نیاز به تجهیزات مکانیکی بیشتر و اقدامات سرویس و نگهداری و خرابی و تعمیر بیشتری است و تعویض آن به سرعت انجام نمی شود.

حالا در نظر بگیرید که تعویض بدون وقفه و با دقت پایین و به تعداد دفعات کم مد نظر باشد. در این صورت می توان از گیربکس های سرعت متغیر استفاده کرد. گیربکس های سرعت متغیر اصطکاک یکی از این نوع گیربکس ها می باشد که اخیرا در ریسندگی بسیار متداول شده است.

موارد مصرف این گیربکس شامل سرعت حرکت نوار نقاله های انتقال الیاف در حلاجی مثل ماشین عدل شکن و میکسر، موتور تغذیه گرانول به کریستالایزر می توان نام برد. از مزیت های استفاده از گیربکس سرعت متغیر نسبت به سایر مکانیزم ها، میسر بودن بکارگیری آنها در شرایط کاری همراه با پرز و در تماس با توده الیاف در حال می باشد.

متناسب با رنج تغییر سرعت مدنظر، تغییر سرعت توسط دو گیربکس انجام می شود. گیربکس چرخ دنده ای اول با نسبت بالا و ثابت، سرعت را کاهش

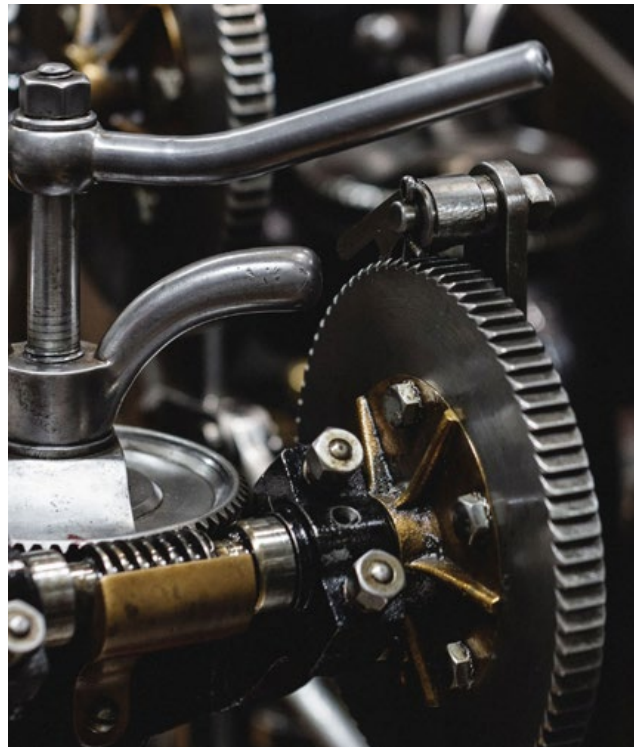

در صورتیکه تغییر سرعت و گشتاور ثابتی مدنظر باشد، از گیربکس های کاهنده استفاده می شود. این صحیح است که استفاده از اینورتر فرکانس موتور باعث می شود قابلیت های فراوانی در تنظیم سرعت الکتروموتور محقق شود اما آیا تجهیزات دیگری هست که با هزینه کمتر بدون اینورتر به سرعت های متغیر مورد نظر دسترسی پیدا کرد.

در صورتیکه بازه ای از سرعت های مختلف نیاز باشد، تغییر سرعت توسط اینورترهای تغییر فرکانس می باشند. اینورتر تغییر فرکانس در مواردی استفاده می شود که نیاز به تغییرات با دفعات بالا و با مقادیر و شیب خاصی بدون توقف باشد. استارت نرم الکتروموتورها باعث صرفه جویی در مصرف برق نیز می گردد.

در صورتیکه تغییر سرعت در دفعات کم و بصورت



این شیر فلکه به دو طریق باعث بالا و پایین شدن موقعیت رینگ گذافیتی و قیف مخروطی می شود.

اول از طریق تغییر زاویه موتور نیبت به گیربکس و دوم توسط بالا و پایین کردن سلپورت قیف مخروطی.

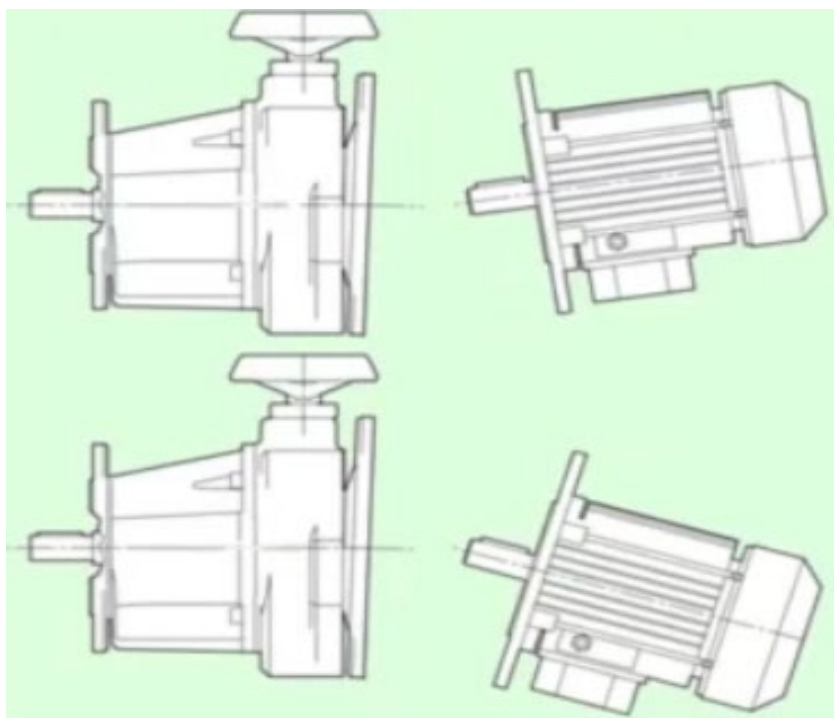
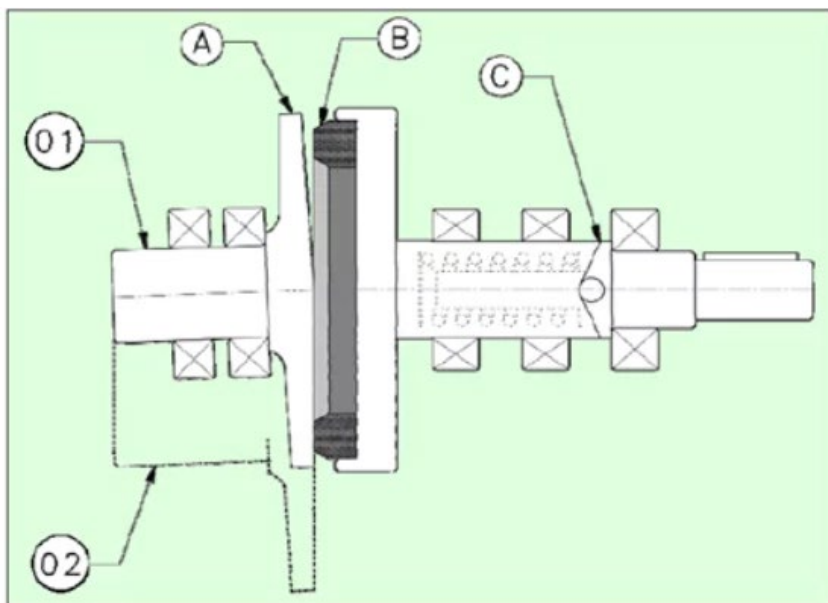

می دهد و گیربکس اصطکاکی بازه سرعت قابل تغییر را فراهم می کند. از مزیت های واریاتور اصطکاکی می توان به مواردی همچون بدون پس زدن ضربه و بدون لرزش بودن، قابلیت اطمینان اور-لود بالا، قابلیت تغییر سرعت در حین عملکرد یا در حالت توقف، بدون خوردگی و رد انداختن در سرعت های ثابت طولانی مدت جهت تنظیم سرعت پیوسته (step less) نام برد.

قاعده عملکرد: قیف مخروطی توسط شفت موتور با سرعت ثابت می چرخد که توسط نیروی فنر در تماس با رینگ گرافیتی نگه داشته می شود. نیروی بین دو زه بصورت یکنواخت و اتوماتیک توسط بادامک تنظیم می شود به محض اینکه گشتاور نیرو در شفت خروجی تنظیم و تغییر پیدا می کند.

برای سرعت های مختلف، قیف مخروطی بین موقعیت اول که سرعت ورودی و خروجی برابر است تا موقعیت دوم که نسبت آنها ۱ به ۵ است قابل تغییر است.

سرعت خروجی توسط یک شیر فلکه که بالای گیربکس نصب است انجام می شود.

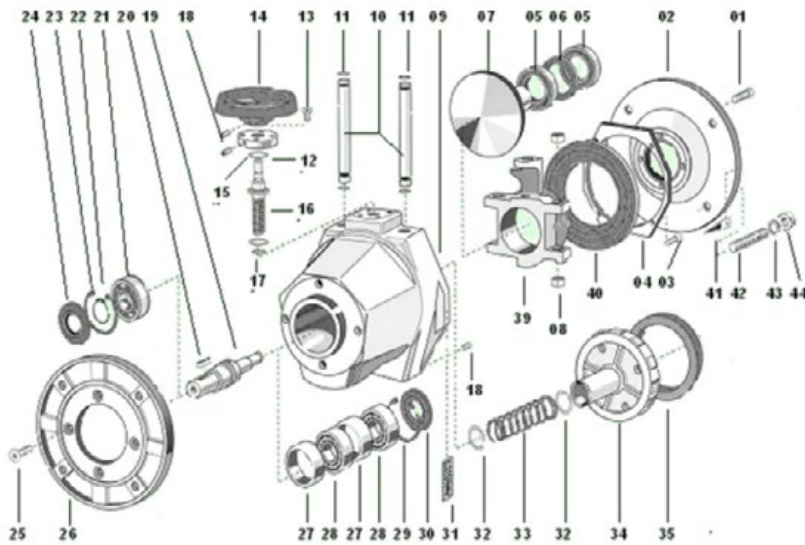

اجزای اصلی: ۷- قیف مخروطی
۱۰- ریل کشویی ساپورت قیف
مخروطی ۱۹- شفت خروجی ۳۳-
فنر تماس قیف مخروطی با رینگ
گرافیتی ۳۴- فلنج شفت خروجی
۳۴- رینگ گرافیتی شفت خروجی
۳۹- ساپورت قیف استوانه ای

انتخاب واریاتور مناسب از طریق
محاسبات و جدول های ارائه شده
توسط سازنده آن به راحتی میسر
است.

kW motor 1400 rpm	Output speed rpm min + max	Output torque Nm min + max	Efficiency η min + max
0.09	300 + 1500	1.6 0.5	0.55 + 0.82
0.12	300 + 1500	2.3 + 0.8	0.55 + 0.82
0.18	300 + 1500	3.3 + 1.0	0.55 + 0.82

در این مطلب، واریاتورهای
اصطکاکی معرفی گردید. علاوه بر
واریاتورهای اصطکاکی، گیربکس
های سرعت متغیر انواع مختلف
دیگری نیز دارند که در مطالب
بعدی معرفی خواهند شد.





گروه بازرگانی بوذری آلمان

STAR MANAGEMENT GROUP GMBH

- کادر مجرب حسابداری در آلمان
- پشتیبانی حرفه ای امور اداری . مالیاتی . گمرک . صادرات . قراردادهای تجاری و ...
- تهیه و ارسال انواع کالاهای تجاری و نساجی به ایران **به طور مستقیم** از شرکت های اروپایی
- تماس با اتاق های بازرگانی آلمان و کشورهای اروپایی
- نمایندگی شرکت های بازرگانی و تولیدی در آلمان و اروپا

گروه بازرگانی بوذری آلمان

STAR MANAGEMENT GROUP GMBH

+49 (0)20189940451

info@bouzary.de

Licht Str. 2, 45127 Essen



فرش شیخ صفی اصفهان منتخب جشنواره تولید ملی برای ششمین سال متوالی



بیست و یکمین جشنواره تولید ملی و افتخار ملی روز دوشنبه (۳۰ بهمن ماه) با حضور شخصیت‌های حقیقی، حقوقی، سران قوا، اعضای مجمع تشخیص مصلحت نظام، نمایندگان مجلس، مدیران و فعالان بخش تولید و صنعت کشور برگزار شد.



در پایان این همایش از واحدهای تولیدی برتر که شامل ۶۳ واحد می شد با اهدای لوح تقدیر و تندیس تجلیل به عمل آمد. گفتنی است که شرکت فرش شیخ صفی اصفهان با برند لکسون (ششمین سال متوالی) در این همایش برگزیده شد.



حضور برند های معروف فرش در نمایشگاه فرش قازانتپ



هم نشینی برند های معروف فرش در قازانتپ...

نمایشگاه فرش قازانتپ که شرکت های مشهور این صنعت را گرد هم می آورد، در تاریخ ۸ تا ۱۱ خرداد ۱۴۰۳ (۲۸ تا ۳۱ می ۲۰۲۴) در مرکز نمایشگاهی قازانتپ برگزار می شود. این نمایشگاه توسط گروه نمایشگاه های Tüyap و با همکاری اتاق بازرگانی قازانتپ برگزار می شود.

نمایشگاه های Tüyap با همکاری اتاق بازرگانی قازانتپ و با حمایت فرمانداری شهر قازانتپ، شهرداری کلانشهر قازانتپ، انجمن صادرکنندگان فرش جنوب شرقی آناتولی (GAHİB) و اتاق فرش و بافندگان قازانتپ برگزار می شود.

در این نمایشگاه که در واقع جایگزین نمایشگاه دموتکس قازانتپ شده است انواع فرش های ماشینی، گلیم، قالیچه، انواع الیاف و نخ فرش، ماشین الات، قطعات یدکی و سایر صنایع وابسته

هدف این نمایشگاه جذب تعداد قابل توجهی از بازدیدکنندگان بین المللی از مناطق مختلف خاورمیانه، شمال آفریقا و اروپا است. در این رویداد تمام عناصر تولیدی این بخش، از فرش ماشینی گرفته تا فرش های سجاده ای، به نمایش گذاشته می شود.

قازانتپ، پایتخت صنعت فرش در حال آماده شدن برای میزبانی از نمایشگاه فرش برای اولین بار در سال جاری است. این نمایشگاه توسط گروه

...



به نمایش گذاشته شده است. بازدیدکنندگان بین المللی متعددی از امارات متحده عربی، آلمان، عراق، مصر، لیبی، بریتانیا، بلغارستان، فرانسه، استرالیا، هلند، سوئیس، ایتالیا، اسپانیا، کره جنوبی، روسیه، مالزی، کویت، عربستان سعودی، نیجریه، و کنیا قرار است در این نمایشگاه شرکت کنند.



Tuncay Yıldırım

رئیس هیئت مدیره اتاق بازرگانی قازیانتهپ



İlhan Ersözlü

مدیر عامل شرکت نمایشگاه های توپاپ ترکیه

پتانسیل های شهر قازیانتهپ

آقای ایلهان ارسوزلو: "مدیر کل گروه نمایشگاه های Tüyap، بر رشد جهانی شهر قازیانتهپ در تولید و صادرات فرش ماشینی تاکید کرد و گفت: چنین پتانسیلهایی باید در سطح جهان و در کشور خودمان نیز بهتر شناخته شوند. ما معتقدیم که نمایشگاه ما که امسال برای اولین بار برگزار می شود، تأثیر قابل توجهی خواهد داشت. ما طیف وسیعی از این بخش، از فرش دستباف گرفته تا کفپوش های بافته شده و انواع سجاده ها را به نمایش خواهیم گذاشت."

آقای تونجای ییلدیریم:

رئیس هیئت مدیره اتاق بازرگانی قازیانتهپ، با ابراز خوش بینی نسبت به نمایشگاه فرش قازیانتهپ، اظهار داشت که بخش فرش در خط مقدم اقتصاد قازیانتهپ قرار دارد. ییلدیریم گفت: "قازیانتهپ، با زیرساخت های تولید قوی و سهم بازار که مد جهانی فرش را تعیین می کند، آماده می شود تا از ۲۸ تا ۳۱ می میزبان صنعت فرش جهانی باشد. این هیجان انگیز است که نمایندگان این صنعت از سراسر جهان برای نمایشگاه فرش به این مکان بیایند."

رتبه دوم انواع فرش در سراسر جهان و رتبه اول در تولید فرش ماشینی را دارد. ۱۰ کشور برتری که صادرات به آنها انجام می شود شامل ایالات متحده (۴۵ درصد)، عراق، بریتانیا، آلمان، امارات متحده عربی، عربستان سعودی، لیبی، روسیه و قزاقستان است.

این نمایشگاه که بدون شک مزایای زیادی را برای شرکت های ما در جهت تقویت ارتباطات تجاری موجود و ایجاد ارتباطات جدید به ارمغان خواهد آورد، همچنین به بهبود منطقه ما که به شدت تحت تاثیر زلزله ای که ۱۵ بهمن در آن اتفاق افتاد قرار گرفته است، کمک خواهد کرد.

نمایشگاه فرش قازانتپ از ۸ تا ۱۰ خرداد ۱۴۰۳ از ساعت ۱۰ صبح تا ۶ بعد از ظهر و ۱۱ خرداد ۱۴۰۳ از ساعت ۱۰ صبح تا ۵ بعد از ظهر برای بازدید عموم باز خواهد بود.

صادرات ۳ میلیارد دلاری صنعت فرش

حجم تجارت جهانی صنعت فرش به ۱۷.۲ میلیارد دلار رسیده است. ترکیه به ارزش تقریبی ۳ میلیارد دلار فرش به ۱۱۷ کشور جهان صادر می کند. ترکیه

The poster features the TÜYAP logo and the Gaziantep Chamber of Commerce and Industry logo at the top left. The main title 'Gaziantep CARPET FAIR' is prominently displayed in the center, with 'CARPET' in large purple letters and 'FAIR' in smaller orange letters. Below the title, the dates 'May 28 - 31, 2024' are written in white on an orange background. At the bottom, it states 'Center of the Carpet Production Middle East Expo Center' and provides social media handles and the website 'www.gaziantephalifuari.com'. A stylized graphic of a carpet roll is shown in the background.

FAMA[®]

Working hours

Monday - Friday: 9.00 - 18.00
Weekend: Holiday

Call anytime/send email

+90 (546) 745 94 18

www.famatransfer.com.tr

info@famatransfer.com.tr



- شرکت تولیدی و بازرگانی فاما ترانسفر واقع در ترکیه با بیش از ۲۰ سال سابقه در صنعت چاپ نساجی و پوشاک

- تامین کننده و صادر کننده مواد اولیه در صنعت چاپ از جمله جوهر، مواد شیمیایی مورد استفاده در صنعت فرش، انواع کاغذ، لوازم یدکی و ماشین آلات
- توزیع کننده مارک های شناخته شده ترکیه ای و ایتالیایی تولید جوهر در ایران
- توزیع کننده لوازم یدکی دستگاه های چاپ صنعتی اتریشی در ایران
- تامین گالاهای مورد نیاز مشتریان از کشورهای مختلف در سراسر دنیا و صادرات کالا به ایران



ARAD MACHINE

THE BEST WITH LATEST TECNOLOGIES

ماشین های دست دوم و نو

ARAD MACHINE_DB



شماره تماس:

+90-542-2987350

+98-912-1987350

PET پلیمر کلیدی در تولید الیاف مصنوعی

PET و بازار جهانی...



PET پلیمر کلیدی در تولید الیاف مصنوعی در نظر گرفته می‌شود، این پلیمر نقش بسیار مهمی در صنایع نساجی و صنایع کلان اقتصادی دارد. راه‌حل‌های بازیابی امکان این را می‌دهد که گامی مهم در چرخه اقتصادی که حدود دو سوم از حجم تولید PET جهانی را دارد برداشته شود. تنها یک سوم حجم تولیدی PET به کاربردهای بسته‌بندی اختصاص می‌یابد. از عمده‌ترین پلیمرهایست که با آن ارتباط داریم لباس‌ها، اثاث‌منزل، بطری‌های نوشیدنی، پلاستیک‌های یکبارمصرف و حتی روکش خودکار در دستان همگی از مشتقات PET هستند.

ویژگی‌های PET

پلی‌اتیلن ترفتالات پلیمر با ساختار نیمه بلوری، انعطاف‌پذیر، شفاف و قابل بازیافت است و در برابر ضربه، رطوبت، الکل‌ها و حلال‌ها پایداری خوبی دارد. به دلیل قیمت بسیار پایین نسبت به الیاف دیگر و تنوع کاربرد بسیار محبوب و پرفروش است. ارزانه‌ترین روش ریسندگی (ذوب‌ریسی) را دارد ترموپلاست و در عین حال قابل تعمیر به همه

کاربردهای نرم و سخت است.

کاربردها در صنایع

کاربردهای بسیاری برای پلی‌استر وجود دارد که از جمله آن‌ها می‌توان نخ و پارچه‌های نساجی، پیش‌ماده الیاف باکارایی بالا، روکش‌های الکتریکی تجهیزات و کفپوش‌های مونوپلیمری داخلی خودرو



اشاره کرد که بعد از غیرقابل استفاده شدن هم میتوان همگی آنها را بازیافت کرد. در ادامه دو نوع از محصولات BCF و RPET را با چالش‌ها و مزایا معرفی می‌کنیم.

BCF PET و ویژگی‌های آن

نخ‌های جدید با کارایی بالای BCF PET مقاومت زیادی در برابر سایش و لکه دارند و با دوام هستند. این نخ‌ها در همه تست‌های خودرو از جمله تست TABLE که شامل عملکرد سایشی، مقاومت در برابر نور، قابلیت تراکم و بازیابی (DIN FOG_ و همچنین EN ISO ۱۰۵-۰۶ B) و همچنین میزان تراوش مواد شیمیایی از سطح مورد سنجش قرار می‌گیرند.

است. با اضافه شدن BCF PET به B.I.G Yarns در حال حاضر این نخ‌ها یک خرید برای ۳ کاربرد محلول رنگ BCF نخ‌های کفپوش صنعت خودرو هستند از جمله آن‌ها: نایلون (PA۶)، پلی پروپیلن (PP) و پلی استر (PET) که بر آزمون های EcoYarn و Eqo-range، Balanc-EcoCycle و متمرکز شده است.

این موقعیت راهبردی به شرکت کمک میکند تا اهداف تولیدکنندگان کفپوش را مورد هدایت قرار دهد. B.I.G Yarns



رنگری این محصول برای نخ‌های ۸۱ فیلامنتی محدوده ۱۳۰۰ تا ۱۸۰۰ دسی‌تکس و پوشش‌دهی کامپوزیت‌های ۴۰۰ تا ۸۰۰ گرم بر مترمربع امکان‌پذیر است، این در حالی است که نخ‌های معمولی کفپوش خودرو ۱۲۰۰ فیلامنت ۱۴۴ دسی‌تکس به ازای ۱۴۴ گرم بر مترمربع این قابلیت را ندارند.

طبق گفته Glenn Hyzak مدیر جهانی فروش نخ، در حالی که صنعت به سوی انتخاب بهترین طراحی مواد اولیه برای قابلیت بازیافت و سازگاری با محیط‌زیست در حرکت است، نخ‌های جدید BCF PET ما با ایجاد سیستمی با مواد جدید از مونوپلیمرها رویکرد تازه ایی به کاربرد کفپوش‌های خودرو آورده



در بستر اقیانوس‌ها و از بین بردن اکوسیستم طبیعت از اهمیت زیادی برخوردار است.

روند تولید RPET از جمع‌آوری بطری‌های پلاستیکی که بیشترین دورریز هستند تا مرحله شستشو و حذف ضایعات و ریسندگی با متدهای مختلف از جمله ذوب‌ریسی ادامه پیدا می‌کند. در صورت ذوب ریزی برای بازیابی PET، یکی از چالش‌های آن را میتوان، حذف روغن در حین ریسندگی در نظر گرفت، با ادغام روش‌های متداول و راهکارهای جدید گروه EREMA با در نظر گرفتن زمان ماند در اکستروژن به سطحی از مقدار حذف روغن خواهیم رسید که برای تولید لیف ضروری باشد. الیاف RPET تولیدی نخ کفیوش و سایر کاربردها به این روش با کیفیت بالا توانایی تولید تا dTEX2 از ۱۰۰٪ RPET را دارند.

نتیجه

باتوجه به رشد صنایع مختلف و در راس آن‌ها منسوجات اهمیت بازیابی و بازیافت پلیمرهای مصنوعی بیشتر از قبل مورد توجه است. آسیب‌های زیست‌محیطی به دنبال تولید روز افزون پلیمرهای مصنوعی باعث وضع قوانین سختگیرانه از سوی سازمان محیط‌زیست جهانی شده است. PET از جمله پلیمرهایی است که به راحتی بازیابی و زیست تخریب پذیر می‌شود و میتواند چرخه بازیابی و بازیافت قابل قبولی را طی کند.

از تولیدکنندگان در راستای تحقیق، توسعه و سرمایه‌گذاری محصولات نوآورانه و بهبود یافته برای نیازمندی‌های در حال گسترش مصرف کنندگان حمایت میکند.

RPET و ویژگی‌های آن

RPET پلی اتیلن ترفتالات بازیابی شده است که بر طبق تحلیل IHS Markit بین ۱۲ تا ۱۴ درصد پلیمر تولیدی و مصرفی PET را تشکیل می‌دهد. تا سال ۲۰۱۴ روند بازیابی PET با شتاب زیادی همراه بود که به دلیل کاهش قیمت PET اولیه در سالهای اخیر شیب نمودار عرضه و تقاضا آن روند کاهشی داشته است. RPET به دلیل تخریب ناپذیری و آلودگی زیست‌محیطی پلیمر اولیه PET به خصوص





OEKO-TEX

INSPIRING CONFIDENCE



OEKO TEX®

www.oeko-tex.com



استانداردهای بین المللی نساجی
OEKO-TEX®



دکتر احسان اکرامی

تلفن: ۰۲۱۴۷۶۲۳۲۳۳
ehsan.ekrami@oeti.biz





پلاستیک متخلخل در روغن زن

نویسنده: قاسم حیدری، فوق لیسانس تکنولوژی نساجی



قدیمی ترین فیتیله را می توان فیتیله شمع دانست. نوستالژیکترین و اولین فیتیله هایی که در زندگی روزمره گذشته مورد مصرف قرار می گرفت، فیتیله های پنبه ای نفت در اجاق نفتی ها می باشد. از کاربردهای صنعتی فیتیله نیز می توان به فیتیله روغن عینکی ماشین رینگ اشاره کرد. یکی از کاربردهای متداول و امروزی فیتیله ها، منتشر کننده عطر می باشد که بر روی آینه جلوی خودرو نصب می شود و از جنس چوب می باشد. فیتیله نقش جذب و بالا کشیدن و انتشار سیال مورد نظر را انجام می دهد.



بالای آن روغنی می شود و نخ در حال تماس و عبور از آن بصورت مرتب به روغن آغشته می شود.

جنس این پلاستیک متخلخل از پلی اتیلن با وزن مولکولی فوق العاده بالا (UHMWPE و HDPE) می باشد که بعلت نداشتن گروه های قطبی در زنجیرهای پلیمری، استحکام ضربه و سایش و مقاومت بالا در برابر حلال های عالی دارند.

شاخص های متناسب با تخلخل و گذردهی هوا و آب در فشار پایین و فشار بالا که طی فرآیند تولید آن باید مورد توجه قرار گیرد در نمودارهای زیر نشان داده شده است.

دلیل بکارگیری این پلیمر فیتیله روغن، ضریب اصطکاک بسیار کم و لغزندگی سطحی بالا و همچنین مقاومت در برابر جذب آب و خیس شوندگی پایین آن است.

مواد متخلخل در ساختارشان حاوی حفره و منفذ می باشند که در عایق ها، حفره ها بسته و در فیلترها، حفره ها باز هستند. تخلخل حجم حفرات به حجم کل است.

از جمله پلاستیک های متخلخل می توان به فوم های پلی اتیلنی که بعنوان عایق و یا ضربه گیر استفاده می شود یا اسفنج های پلی اورتان ظرف شویی نام برد.

روغن زنی به نخ در ماشین دولتاب توسط یک فنجان روغن زنی (آپولو) صورت می گیرد. این فنجان شامل محفظه روغن، سوپاپ یک طرفه روغن زنی، سوراخ مرکزی عبور نخ، رینگ و واشر تماس نخ و فیتیله روغن کشی می باشد. فیتیله به گونه ای عمل می کند که روغن را داخل محفظه های خود نگه می دارد و توسط همین فضاهای متخلخل، روغن داخل محفظه را به سمت بالا انتقال می دهد. بدین ترتیب رینگ و واشر

تولید ژاکت آلومینیومی از کپسول های نسپرسو



ویژگی تا حد زیادی مدیون لایه اسکریم آلومینیومی سه بعدی HeiQ XReflex است که گرمای بدن را در لایه های عایق منعکس می کند. در نتیجه ژاکتی تولید شده که حتی در سخت ترین شرایط نیز کاربر را گرم نگه می دارد.

این ژاکت توسط شرکت های Nespresso، Mammuto Sports (مستقر در لوزان سوئیس)، SA Group AG (مستقر در سئون سوئیس) و Materials AG (مستقر در زوریخ سوئیس) توسعه یافته است. خلق چنین لباسی نشان دهنده تعهد شرکت ها به پایداری و بازیافت خلاقانه است و نشان می دهد دانه های قهوه که صبح ها شما را سرحال می کنند، می توانند با گرم نگه داشتن تان در فضای باز، زمینه آسایش و راحتی شما را هم فراهم کنند.

سه برند سوئیسی، یعنی Nespresso، Mammuto و HeiQ گرد هم جمع شده اند تا یک ژاکت منحصر به فرد برای فعالیت در فضای باز تولید کنند که ضمن حفظ گرما، قابلیت تنفس عالی داشته باشد.

ژاکت Extraordinary Jacket از یک نوع عایق فوق سبک برند Mammuto ساخته می شود که فناوری HeiQ XReflex را ادغام می کند. از طرف دیگر در این فرآیند از نوعی آلومینیوم استفاده می شود که از کپسول های بازیافتی برند Nespresso نشات می گیرند.

ژاکت Extraordinary Jacket با توجه به اینکه قادر است ۲۰ درصد بیشتر از ژاکت های معمولی با ضخامت یکسان گرما را حفظ کند؛ لذا برای برخی موقعیت های خاص بسیار مناسب است. این

•••

•••

مهمترین موانع صنعت نساجی چیست؟

زنگ خطر برای صنعت نساجی

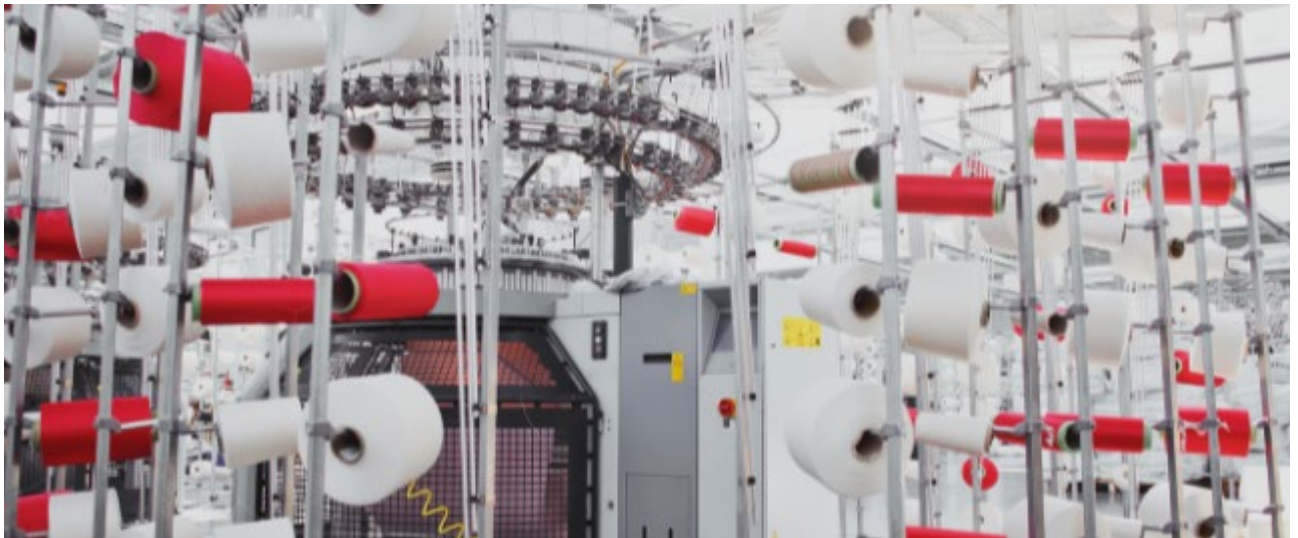

•••

در حال تا چه میزان امکان رشد بخش خصوصی در این صنعت وجود دارد؟ دلیل جاماندگی ایران از برخی رقبا منطقه ای در این صنعت استراتژیک و پیشران چیست؟ نساجی و پوشاک، جزو صنایع مهم و کلیدی برای اقتصادهای مختلف دنیا محسوب می‌شوند و در تجربه توسعه صنعتی کشورهای موفق در دو قرن گذشته، همواره نقش پیشران را در مرحله‌ای از توسعه آنها ایفا کرده‌اند.

•••

و نقدینگی واحدهای تولیدی به خصوص واحدهای تولیدی بزرگ است. صنایع نساجی و پوشاک ایران با وجود تراز تجاری منفی بیش از ۱۷۰ میلیون دلاری، از صنایع کارآی کشور هستند که بهره‌وری و خلق ارزش افزوده بالایی دارند؛ اما کاهش بیش از ۲۰ درصدی سهم صنایع نساجی و پوشاک از تولیدات صنعتی از سال ۱۳۷۰ تا ۱۳۹۸ زنگ خطر بزرگ این صنایع است.

این صنایع از مزیت‌های ارزش‌آفرینی بالا و اشتغال‌زایی گسترده در کنار تحریک توسعه سایر صنایع و سرریزهای گسترده افقی و عمودی برخوردار بوده و از همین منظر نقش پیشران را در این کشورها ایفا کرده‌اند. نساجی و پوشاک از سه‌ویژگی شاخص برخوردارند که همواره برای صنعتی شدن، بسیار اهمیت دارند.

این صنایع که پتانسیل‌های زیادی در خود می‌بینند

به گفته تولیدکنندگان در حال حاضر مهم‌ترین مشکل صنعت پوشاک کشور بحث تامین مواد اولیه



و در نوک پیکان صنایع خالق ارزش قرار دارند، موانع و چالش‌های زیادی از قبیل قاچاق کالا، پراکندگی آمایشی واحدها، نبود نظارت و شفافیت کافی و در نتیجه فعالیت‌های واحدهای غیرمجاز با تولیدات ارزان و بی‌کیفیت، مشکلات زنجیره تامین مواد اولیه، زنجیره ارزش برای متحدتر شدن صنعتگران، فرسوده شدن ماشین‌آلات و تجهیزات این صنایع، نبود قابلیت رقابت‌پذیری و ناتوانی در صادرات، آنها را رنجور کرده است.

خوبی در میان برندهای جهانی دارد. رئیس اتاق ایران گفت: ما انتظار داریم که دولت از حوزه صنعت نساجی و پوشاک حمایت منطقی داشته باشد؛ البته خواسته بخش خصوصی امکانات مالی نیست بلکه انتظار داریم دولت جلو بخشنامه‌های غیرکارشناسی را بگیرد.

در این ارتباط رئیس اتاق ایران گفت: باید برندهای ملی در حوزه پوشاک و صنعت نساجی تقویت شود؛ صنعت پوشاک به عنوان یک کالای استراتژیک توان تبدیل شدن به پیشران اقتصادی کشور را دارد. باید سیاست‌گذاری‌های علمی در این زمینه انجام شود. صمد حسن زاده با اشاره به اهمیت صنعت پوشاک و نساجی گفت: صنعت نساجی در ایران توان و ظرفیت تبدیل شدن به پیشران اقتصادی را دارد.

بخشنامه‌های غیرکارشناسی و غیرعلمی، مانع کسب و کار می‌شود و اعتماد ملی را از سیاست‌های دولت سلب می‌کند. امیدواریم دولتمردان به این

باید تکنولوژی و کیفیت محصولات نساجی و پوشاک ما با دنیا منطبق شود و گرنه از جریان تولید جهانی خارج خواهیم شد. رئیس اتاق ایران در نشست با اعضای هیات‌مدیره اتحادیه تولید و صادرات نساجی و پوشاک ایران و هیات رئیسه انجمن دارندگان نشان‌های تجاری پوشاک ایران و تعاونی تأمین اتحادیه تولید و صادرات نساجی و پوشاک ایران گفت: نساجی صنعتی است که با کل جامعه ارتباط دارد.



چند ماه قبل نمایشگاه نساجی در محل مرکز نمایشگاه‌های بین‌المللی برگزار شد؛ حضور در آن نمایشگاه بسیار امیدبخش بود و نشان می‌داد که مپوشاک ایرانی جز بهترین‌های دنیاست و جایگاه



نکته توجه کنند و شرایطی ایجاد شود که مردم به سیاست‌های دولت اعتماد داشته باشند تا نتیجه بهتری گرفته شود. حسن‌زاده گفت: تشکلهای اقتصادی با شناخت مسئله تولید، تجربه خود را به سیاست‌گذاران عرضه می‌کنند و امیدواریم دولت از تجربه‌ها بهتر بهره بگیرد. رئیس اتاق ایران ادامه داد: من مشکلات و دردسر تولید را می‌دانم ولی معتقدم که باید تکلیف خود را در مقابل ملت، درست انجام دهیم.

همه ما باید در مسیر رشد اقتصادی کشور تلاش کنیم. او سرمایه‌گذاری در برند ملی را ارزشمند خواند و تصریح کرد: باید شرایطی ایجاد شود که کیفیت محصولات ایرانی بالاتر برود تا ملت احساس نیازی به کالای خارجی نداشته باشند. باید برندهای ملی

را توسعه دهیم. به‌عنوان مثال ترکیه سالانه ۲۰ کیلو تولید زعفران دارد و این محصول خود را ثبت جهانی کرده است. این‌ها از ایران محصول می‌خرند و با بسته‌بندی جدید به اسم تولید خود می‌فروشند.

ما باید این مسائل را رصد کنیم و صنعت خود را با این مسائل تطبیق دهیم. حسن‌زاده ادامه داد: ما برای تعامل و همکاری با تشکلهای اقتصادی، آمادگی داریم و این تکلیف هیات رئیسه اتاق ایران است. هر کاری که به ارتقای جایگاه تولید و صادرات ایرانی کمک کند، اتاق ایران آمادگی دارد در کنار بخش خصوصی قرار گیرد. او تأکید کرد: هیات رئیسه اتاق ایران برای تعامل و ارتباط با دولت همیشه تلاش کرده و هیچ اموری در ارتباط با سیاست‌های اتاق ایران در دوره دهم، هیات نمایندگان، متوقف نشده است.





افرا جوت
AFRA JUTE

• نمایندگی رسمی شرکت رحمان جوت بنگلادش در ایران

تامین کننده نمرات مختلف نخ کنف

Karnotooka.com

Ceo@karnotooka.com
Mahmoodzakupour@gmail.com

+989124024878
+982122248083

One Source, Infinite Opportunities



International Garment, Textile, Digital Printing Machinery & Accessories Exhibition and Conference

1st - 4th May 2024

Expo Centre, Lahore



ORGANISER



CO - ORGANISER



CONFERENCE & EXHIBITION
MANAGEMENT SERVICES PTE LTD

SUPPORTING PARTNERS



CONCURRENT EVENT:
ICADEX PAKISTAN
8th International Chemical and
Dyes Exhibition & Conference

+92-21-35810637 - 39

enquiry@igatex.pk

www.igatex.pk

see you at

HIGHTEX 2024

INTERNATIONAL TECHNICAL TEXTILES
AND NONWOVEN TRADE FAIR
ULUSLARARASI TEKNİK TEKSTİLLER
VE NONWOVEN FUARI



4-8
JUNE / HAZİRAN 2024

www.hightexexhibition.com

görüŖmek üzere

از رقبای خود در صنعت نساجی عقب ماندیم



• • •

رئیس اتاق ایران با اشاره به اهمیت صنعت پوشاک و نساجی گفت: صنعت نساجی در ایران توان و ظرفیت تبدیل شدن به پیشران اقتصادی را دارد. باید تکنولوژی و کیفیت محصولات نساجی و پوشاک ما با دنیا منطبق شود وگرنه از جریان تولید جهانی خارج خواهیم شد.

نساجی و پوشاک حمایت منطقی داشته باشد؛ البته خواسته بخش خصوصی امکانات مالی نیست بلکه انتظار داریم دولت جلو بخشنامه‌های غیرکارشناسی را بگیرد.

بخشنامه‌های غیرکارشناسی و غیرعلمی، مانع کسب و کار می‌شود و اعتماد ملی را از سیاست‌های دولت سلب می‌کند.

چند ماه قبل نمایشگاه نساجی در محل مرکز نمایشگاه‌های بین‌المللی برگزار شد؛ حضور در آن نمایشگاه بسیار امیدبخش بود و نشان می‌داد که پوشاک ایرانی جز بهترین‌های دنیاست و جایگاه خوبی در میان برندهای جهانی دارد.

رئیس اتاق ایران گفت: ما انتظار داریم که دولت از حوزه صنعت

صمد حسن‌زاده، رئیس اتاق ایران در نشست با اعضای هیات‌مدیره اتحادیه تولید و صادرات نساجی و پوشاک ایران و هیات رئیسه انجمن دارندگان نشان‌های تجاری پوشاک ایران و تعاونی تأمین اتحادیه تولید و صادرات نساجی و پوشاک ایران گفت: نساجی صنعتی است که با کل جامعه ارتباط دارد.

تکلیف هیات رئیسه اتاق ایران است. هر کاری که به ارتقای جایگاه تولید و صادرات ایرانی کمک کند، اتاق ایران آمادگی دارد در کنار بخش خصوصی قرار گیرد.

او تأکید کرد: هیات رئیسه اتاق ایران برای تعامل و ارتباط با دولت همیشه تلاش کرده و هیچ اموری در ارتباط با سیاست‌های اتاق ایران در دوره دهم، هیات نمایندگان، متوقف نشده است. مهم‌ترین سیاست ما شفافیت مالی و تقویت بنگاه‌های اقتصادی و آموزش فعالان اقتصادی است تا جایگاه اقتصاد ایران در دنیا تقویت شود.

رئیس اتاق ایران تصریح کرد: در این مدت با دولت و سازمان‌های دولتی ارتباطی برقرار شده است؛ مسائلی را با مجلس پیگیری می‌کنیم. سعی می‌کنیم پیشنهادهای جامعه صنعتی را در مجلس با کارشناسی‌های معرفی شده، پیگیری کنیم. در جلسه مشترک با رئیسه مجلس، پیشنهاد شد که مسائل مربوط به بخش خصوصی در فاصله یک هفته در تریبون مجلس اعلام و پیگیری شود.

عرضه می‌کنند و امیدواریم دولت از تجربه‌ها بهتر بهره بگیرد.

رئیس اتاق ایران ادامه داد: من مشکلات و دردسر تولید را می‌دانم ولی معتقدم که باید تکلیف خود را در مقابل ملت، درست انجام دهیم. همه ما باید در مسیر رشد اقتصادی کشور

امیدواریم دولتمردان به این نکته توجه کنند و شرایطی ایجاد شود که مردم به سیاست‌های دولت اعتماد داشته باشند تا نتیجه بهتری گرفته شود.

حسن‌زاده گفت: تشکل‌ها اقتصادی با شناخت مسئله تولید، تجربه خود را به سیاست‌گذاران



محصول خود را ثبت جهانی کرده است. این‌ها از ایران محصول می‌خرند و با بسته‌بندی جدید به اسم تولید خود می‌فروشند. ما باید این مسائل را رصد کنیم و صنعت خود را با این مسائل تطبیق دهیم.

حسن‌زاده ادامه داد: ما برای تعامل و همکاری با تشکل‌های اقتصادی، آمادگی داریم و این

تلاش کنیم.

او سرمایه‌گذاری در برند ملی را ارزشمند خواند و تصریح کرد: باید شرایطی ایجاد شود که کیفیت محصولات ایرانی بالاتر برود تا ملت احساس نیازی به کالای خارجی نداشته باشند. باید برندهای ملی را توسعه دهیم. به‌عنوان مثال ترکیه سالانه ۲۰ کیلو تولید زعفران دارد و این



دبیرکل اتاق ایران گفت: در این مسیر باید به همه حلقه‌ها از طراحی تا تولید و توجه به قابلیت‌های فناورانه و توجه به سودآوری سرمایه توجه شود. ما به‌عنوان نهاد بسترسازی باید روابط این صنعت پیشران را بررسی کنیم.

شاه ویسی تأکید کرد: اتاق ایران برای سال جدید طرحی را آماده کرده که در آن طرح به تقویت جایگاه و کارکرد انجمن‌های تخصصی با رویکرد فناورانه تأکید شده است. اتاق ایران خود را به‌عنوان مشاور، بازارساز و توسعه انجمن‌ها در مسیر فناورانه می‌داند و برای تحقق اهداف والای توسعه اقتصادی تلاش می‌کند.

مهرداد زکی‌پور، رئیس اتحادیه تولید و صادرات نساجی و پوشاک ایران از تاریخچه و اهمیت اتحادیه گفت: اتحادیه تولید و صادرات نساجی و پوشاک ایران عضو فعال دارد که ۷۰ درصد اعضا کارت بازرگانی دارند. در این اتحادیه از بخش‌های مختلف صنعت نساجی و زنجیره تأمین نساجی کشور حضور دارند. اهداف موردنظر در اتحادیه توجه به کل صنعت نساجی کشور است و برای حل موانع

در ادامه جواد زمانی، معاون استان‌ها و تشکل‌های اتاق بازرگانی، صنایع، معادن و کشاورزی ایران در این نشست از جایگاه تشکل‌ها و اتحادیه تولید و صادرات نساجی و پوشاک ایران گفت: هدف ما از برگزاری نشست با تشکل‌های تخصصی این است که سعی می‌کنیم با مشکلات انجمن‌ها و تشکل‌ها از نزدیک آشنا شویم و در چارچوب قانون و ظرفیت‌های اتاق ایران برای حل مشکلات آن‌ها، گامی برداریم.

ساسان شاه‌ویسی، دبیرکل اتاق ایران از اهمیت صنعت نساجی و جایگاه آن در انقلاب صنعتی گفت و اینکه چرا صنعت نساجی در دوره انقلاب چهارم صنعتی در ایران نتوانسته به یکی از پیشران‌های توسعه اقتصادی تبدیل شود. در سند چشم‌انداز صنعت و معدن ۱۴۱۴ و سند افق ۱۴۱۰ صنعت و معدن به پوشاک توجه شده است. پوشاک یکی از کالاهای استراتژیک خانوارهاست و این حوزه قابلیت تبدیل‌شدن به پیشران اقتصادی را دارد.



شده است. وقتی این خلأ شناسایی شد، انجمنی تشکیل شد تا در ذیل اتحادیه فعالیت کند. در حال حاضر ۱۵۰ برند در حوزه پوشاک فعالیت می‌کنند.

او ادامه داد: تلاش بر این است حلقه میان‌رشته‌ای که سال‌ها در آن سرمایه‌گذاری نشده و در دنیا تمام سرمایه‌گذاری در این بخش موردتوجه بوده، دوباره در رأس دقت قرار گیرد. البته برخی از اهمیت سرمایه‌گذاری در حوزه برندینگ خبر ندارند و خود صنعت هم نمی‌داند که برندسازی چه کمکی به ارتقای صنعت می‌کند. همه کشورها با برندهای معتبرشان معرفی می‌شود. سرمایه‌گذاری بر برند به اشتغال‌زایی کمک می‌کند. به اثربخشی فرهنگ‌ها کمک می‌کند. میلیون‌ها دلار بودجه برای جلوگیری از تهاجم فرهنگی هزینه شده و ما مد را تبدیل به کلمه وحشتناکی کنیم. درحالی‌که باید اعتبار مد و برند به آن‌ها بازگردد.

نایب‌رئیس انجمن دارندگان نشان‌های تجاری



و مشکلات این زنجیره، در اتاق ایران و اتاق تهران و کمیسیون‌های تخصصی حضور فعالانه‌تری داریم. زکی‌پور گفت: اتحادیه تولید و صادرات نساجی و پوشاک ایران قبل از شیوع کرونا یکی از شکل‌ها بزرگ در اتاق ایران بود و در آن ایام با موانع و مشکلاتی روبه‌رو شد.

او به وضعیت صنعت نساجی در کشورهای دیگر اشاره کرد و گفت: تحریم و مشکلات صادرات روی ارتباط ما با بازار هدف تأثیر گذاشته است و برای همین از رقبای خود عقب‌مانده‌ایم. باید برای رسیدن به آن جایگاه قابل‌رقابت، برندهای مطرح پوشاک را ارتقا دهیم.

در ادامه شاهین فاطمی، نایب‌رئیس انجمن دارندگان نشان‌های تجاری پوشاک ایران از لزوم توجه به توانمندسازی اعضا و بالابردن قدرت مطالبه‌گری این گروه گفت.

فاطمی گفت: در خلأ برندها در صنعت، دولت و اتاق ایران، بیشترین سرمایه‌گذاری روی صنایع سنگین بوده و روی برندینگ سرمایه‌گذاری کمتری



یعنی ۶۴ صدم درصد آمار جهانی. ما نیاز داریم که این وضعیت و جایگاه را بررسی کنیم و درباره آن تصمیم‌گیری کنیم.

او ادامه داد: در حال حاضر حدود ۲ میلیارد دلار پوشاک به صورت قاچاق وارد ایران می‌شود و به گفته ترندیول پلتفرم آنلاین ترکی، حدود یک میلیارد دلار کالا به ایران فروخته است؛ این آمارها تکان‌دهنده است و نشان از وضعیت نا به سامان صنعت پوشاک در ایران دارد.

مقدم در ادامه از مسئله عدالت در پرداخت توسط بانک‌ها گفت. سامانه‌های بانکی به کسانی که رسوب پول دارند پرداخت می‌کنند نه به کسانی که عملکرد خوبی دارند و این عادلانه نیست. باید این مشکلات از طریق اتاق ایران پیگیری شود. همچنین به مسئله مالیات این حوزه و مشکلات ناشی از آن



پوشاک ایران تصریح کرد: برند ارزش‌افزوده و هویت و استاندارد می‌سازد. برندها پرچم‌دار کشورها هستند. امیدوارم به کمک انجمن و حضور هیات رئیسه اتاق ایران، کنسرسیوم برندها در اتاق ایران تشکیل شود. برندها تأثیر بالایی در اقتصاد و هویت یک کشور دارند.

فاطمی افزود: مأموریت و هدف اصلی انجمن‌های تجاری، بررسی اکوسیستم برندها و برقراری ارتباط بین این اکوسیستم با حوزه آکادمیک و عمل‌گرایی است. برای همین باید با دانشکده‌های مختلف ارتباط برقرار کنیم. برندهای ایرانی را به مراکز خرید معرفی کنیم.

او در ادامه گفت: در حال حاضر ۳۰۰ برند ایرانی در مراکز خرید هستند. ما سعی می‌کنیم در انجمن دارندگان نشان‌های تجاری پوشاک ایران در گفتمان سبک زندگی ایرانی اثرگذار باشیم. البته سال‌ها روی این حوزه سرمایه‌گذاری نشده و ما باید سبک زندگی ایرانی و اسلامی خود را بسازیم و گونه دیگری هستند که این سبک را برای ما می‌رساند.

فاطمی تأکید کرد: سرمایه‌گذاری در ایجاد سبک زندگی ملی بزرگ‌ترین سرمایه‌گذاری است. باید در این حوزه کنسرسیوم‌ها و تفاهم‌نامه‌هایی با دانشکده برای آموزش و همکاری امضا شود.

در ادامه امین مقدم، عضو هیات مدیره اتحادیه تولید و صادرات نساجی و پوشاک ایران از مشکلات صادرات صنعت نساجی و پوشاک در کشور گفت؛ صادرات بزرگ‌ترین هدف ماست که متأسفانه به چالش برخورده و بزرگ‌ترین مشکل صنعت پوشاک، قاچاق است. صادرات پوشاک در سال‌های ۱۳۹۶ تا ۱۴۰۱ در ایران، ۹ میلیون دلار بوده است؛



هم باید رسیدگی شود.

حمیدرضا شیرازی‌ها هم حوزه پوشاک و صنعت نساجی را اشتغال‌زاترین حوزه‌ها خواند و گفت: باید بتوانیم در تصمیم‌گیری‌های دولت اثرگذارتر باشیم و امیدواریم این موضوع با کمک اتاق ایران ممکن شود. پوشاک جز نیازهای اساسی است و باید بتوانیم از ظرفیت‌های قانونی برای حمایت از این حوزه استفاده کنیم.

در ادامه حاضران در نشست از اتاق ایران درخواست کردند که اتاق در حوزه‌های مرتبط با صنعت پوشاک و نساجی فعالانه‌تر عمل کند و دولت باید در صدور بخشنامه‌ها و دستورالعمل‌های مختلف از طرف وزارت صنعت، معدن و تجارت و گمرک با تشکل‌های حوزه تولید پوشاک و نساجی مشورت کند و نظر تشکل‌ها را در این حوزه جویا شود.

همچنین عنوان شد باید بتوانیم دوره‌های آموزشی را در حوزه‌های مختلف از توجه به دانش‌بنیان‌ها تا رنگرزی و پوشاک کودک و اهمیت‌ها ادامه حاضران در نشست از اتاق ایران درخواست کردند که اتاق در حوزه‌های مرتبط با صنعت پوشاک و نساجی فعالانه‌تر عمل کند و دولت باید در صدور بخشنامه‌ها و دستورالعمل‌های مختلف از طرف وزارت صنعت، معدن و تجارت و گمرک با تشکل‌های حوزه تولید پوشاک و نساجی مشورت کند و نظر تشکل‌ها را در این حوزه جویا شود.

همچنین عنوان شد باید بتوانیم دوره‌های آموزشی را در حوزه‌های مختلف از توجه به دانش‌بنیان‌ها تا رنگرزی و پوشاک کودک و اهمیت مد برگزار کنیم. فرصت‌های ارتباط با کشورهای هدف فراهم شود تا محصولات ایران به این بازارها صادر شود.





کلینیک نساجی تکنو تکس



اصالت و کیفیت بیشتر / هزینه کمتر



✓ فروش ماشین آلات نساجی

✓ تأمین قطعات (ریندی، بافندی، هیت ست)

✓ مشاوره تخصصی و طراحی خط تولید • دفتر مرکزی: +۹۸۳۱۵۵۵۷۷۶۶۶

✓ ارائه کلیه خدمات بازرگانی • مهندس شیروانی (مدیرعامل): +۹۸۹۱۳۱۶۱۲۰۰۴

• مهندس صائبی (مدیر فروش): +۹۸۹۰۵۳۹۹۴۸۰۰۰

WWW.TECHNOTEX.IR

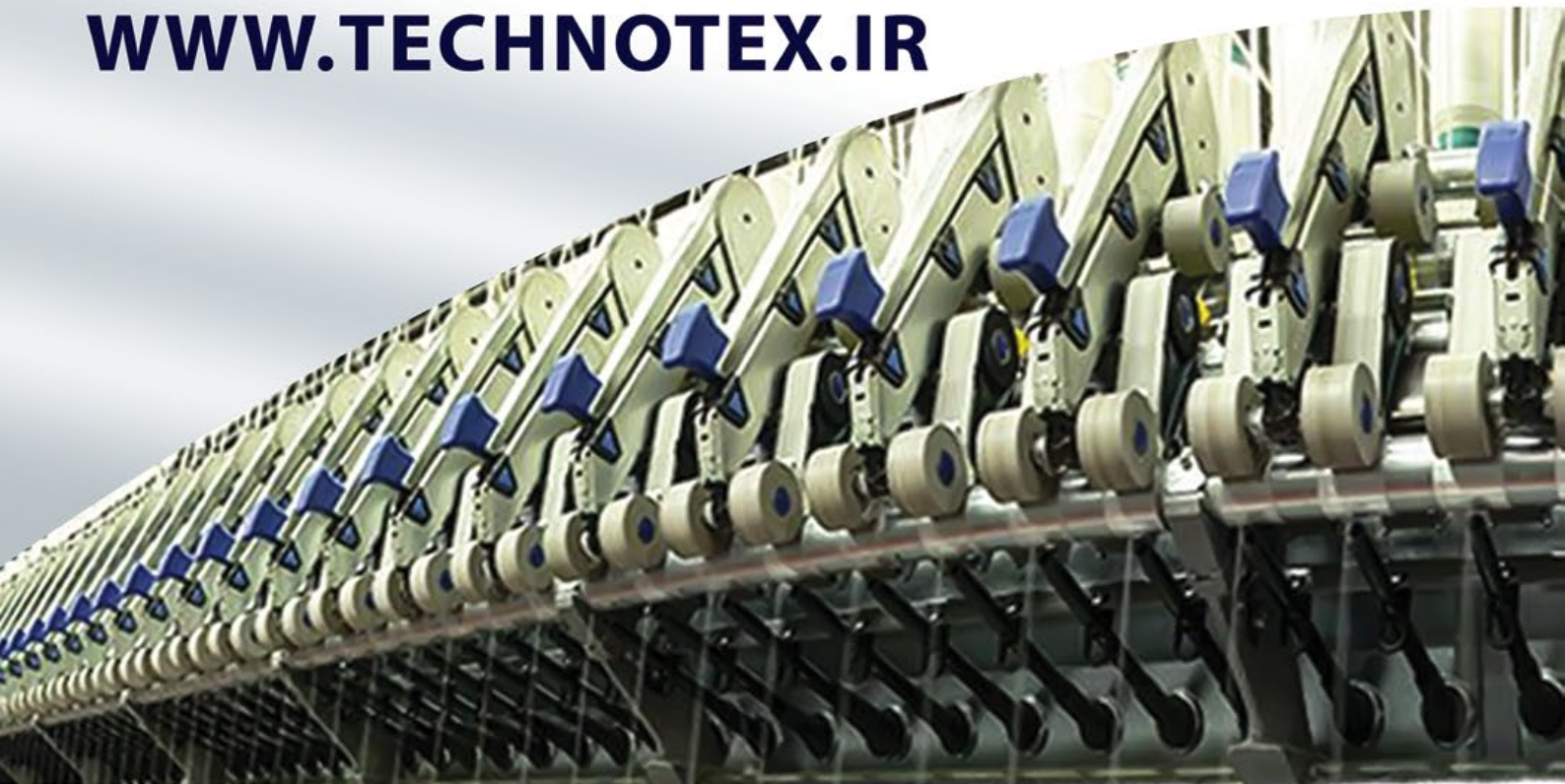



شیمه فرآیند مهر آریا

تولید کننده و تامین کننده انواع مواد کمکی و قطعات ماشین آلات صنایع نساجی، شیمیایی، سلولزی و پلیمری و مشاوره خدمات فنی و مهندسی

- انواع روغن های اسپین فینیش جهت تولید نخ های -POY - CF - BCF - DTY - FDY (پلی استر و پلی پروپیلن)
- انواع آنتی استاتیک و نرم کن جهت تولید الیاف پلی استر ریسایکل (هالو_سالید) - کاتن تایپ
- انواع آنتی استاتیک و نرم کن جهت تولید موکت نمدی - پتو
- انواع روغن های پارافینی و پایه گیاهی جهت تولید گونی های pp
- انواع مواد کمکی در صنایع رنگرزی - چاپ و تکمیل
- انواع آنتی فوم مخصوص صنایع نساجی و غیره
- اسپری سیلیکونی مخصوص ذوب ریسی

نشانی: تهران، خیابان آزادی، چهارراه بهبودی
ابتدای خیابان آذربایجان، روبروی بیمارستان شهریار
پلاک ۱۵۴۹، طبقه اول - تلفن: (خط ۱۵) ۰۲۱-۶۶۸۴۲۲۸۴
۰۹۱۲۰۳۸۳۲۰۰ - ۰۹۹۱۴۶۴۵۸۴۶
www.chemifarayand.com
info@chemifarayand.com

میزان اشتغال کارخانه سبلان پارچه اردبیل به سه هزار نفر می‌رسد



مدیرعامل شرکت تجارت دوخت برتر سبلان اردبیل گفت: در حال حاضر ۹۴۲ نفر در این کارخانه فعالیت دارند و با راه‌اندازی فازهای توسعه‌ای میزان اشتغال‌زایی این کارخانه به سه هزار نفر می‌رسد.

این کارخانه که تا سال ۹۹ در حالت رکود بود با حمایت‌های دولت و قوه قضاییه دوباره فعال شده است.

وی با بیان اینکه ماشین‌آلات این کارخانه مستهلک و فرسوده شده و نیاز به تعویض دارد، اضافه کرد: مقرر شده است با تامین هزینه‌های لازم ماشین‌آلات کارخانه به تکنولوژی جدید و مدرن مجهز شود.

مدیرعامل شرکت تجارت دوخت برتر سبلان اردبیل گفت: هم اکنون از ۸۶ دستگاه ماشین‌آلات موجود در این کارخانه ۶ دستگاه فعال است و بقیه نیاز به تعمیر و بازسازی دارد.

خدمای با بیان اینکه از مهر ماه سال جاری مدیریت کارخانه تغییر کرده است، خاطرنشان کرد: در حال حاضر خط یک ریسندگی، مقدمات بافندگی و بافندگی با ظرفیت تولید ۷۰ درصد فعال است و ظرفیت تولید خطوط دیگر هم خالی است.

به گزارش ایرنا مجتمع کارخانه‌ای سبلان پارچه شامل هفت کارخانه تولیدی پوشاک زنجیره‌ای در سال ۸۶ راه‌اندازی شد، این واحد بزرگ تولیدی چرخه کامل تبدیل پنبه به نخ و نخ به انواع منسوجات و پارچه‌ها را دارا می‌باشد و با صرف یک هزار و ۲۰۰ میلیارد ریال با ظرفیت ایجاد اشتغال برای حدود پنج هزار نفر در آن سال راه‌اندازی شد اما پس از مدت بسیار کوتاه این واحد تعطیل شده و تا مرز ورشکستگی پیش رفت.

اکبر خدمای در بازدید خبرنگاران از کارخانه سبلان پارچه اردبیل افزود: بعد از چندین سال رکود، این کارخانه فعالیت خود را از سر گرفته و در مسیر جهش تولید و اشتغال‌زایی قرار گرفته است و مصمم هستیم که این کارخانه را به یکی از کارخانه‌های نساجی برتر کشور تبدیل کنیم.

وی با بیان اینکه برند سبلان پارچه در دنیا شناخته شده است و تولیدات این کارخانه ضمن تامین بازارهای داخلی به کشورهای خارجی هم صادر می‌شود، اضافه کرد: اگر تولیدات ما افزایش داشته باشد، می‌توانیم در بازارهای جهانی حضور داشته باشیم.

مدیرعامل شرکت تجارت دوخت برتر سبلان اردبیل ادامه داد: در حال حاضر بازده تولید در این کارخانه به میزان ۳۰ درصد برآورد شده است و پیش‌بینی می‌شود میزان ظرفیت تولید در این کارخانه به ۸۰ درصد برسد.

خدمای با بیان اینکه در این کارخانه تولید شلوار جین با برند آراز جین به ۵۰۰ هزار عدد در سال رسیده است، گفت: برای رقابت در بازار جهانی دنبال تولید محصولاتی هستیم که دارای دانش فنی بالا، کیفیت بالا و مشتری پسند باشد.



منطقه ایرانشهر و صنایع بافت بلوچ، قطب صنعت نساجی کشور می شود

معاون وزیر صنعت، معدن و تجارت و رئیس هیات عامل ایدرو گفت: منطقه محروم ایرانشهر و صنایع بافت بلوچ تبدیل به قطب نساجی کشور می شود.

•••

بلوچ را به قطب نساجی منطقه تبدیل می کنیم.

رئیس هیات عامل سازمان گسترش و نوسازی صنایع ایران (ایدرو) ادامه داد: مزیت این امر آن است که ایجاد یک اشتغال پایدار برای منطقه محروم ایرانشهر را به همراه دارد.

معاون وزیر صمت خاطرنشان کرد: در حوزه صنایع مختلف هم برنامه های توسعه ای و سرمایه گذاری در حال انجام است.

بیست و چهارمین نمایشگاه رسانه های ایران با شعار «نجستم همیشه جز از راستی» با حضور بیش از ۶۰۰ رسانه و مجموعه های خلاق و دانش بنیان فعال در این حوزه تا دوم اسفند ماه هر روز از ساعت ۹:۳۰ صبح تا ۱۸:۳۰ میزبان اهالی رسانه، فرهنگ و فناوری است.

«بابک احمدی» در حاشیه دیدار از غرفه خبرگزاری جمهوری اسلامی در بیست و چهارمین نمایشگاه رسانه های ایران افزود: اتفاقات خوبی در حوزه صنعت و تولید در سال جاری در کشور افتاده است.

وی ادامه داد: یکی از اتفاقات خوبی که در راستای نوسازی صنایع در حال رخ دادن است، بحث نهضت احیا است که یکی از پیش قراولان این نهضت سازمان گسترش است.

معاون وزیر صمت خاطرنشان کرد: در این خصوص بحث صنایع بافت بلوچ را نیز داریم که یکی از صنایعی بود که در نقاط محروم کشور رها شده و به آن توجهی نشده بود.

احمدی گفت: امسال احیای این صنعت در دستور کار قرار گرفته و با برنامه ریزی مناسب به نقطه ای می رسد که هم منطقه ایرانشهر و هم صنایع بافت

خراسان رضوی سهم ۶ درصدی در صنعت نساجی کشور دارد



معاون امور صنایع اداره کل صنعت، معدن و تجارت خراسان رضوی گفت: سه هزار واحد صنفی تولیدی در این استان وجود دارد که ۲۵۰ واحد صنعتی از این تعداد در حوزه صنعت نساجی دارای پروانه بهره‌برداری هستند، سهم خراسان رضوی از کل صنعت نساجی کشور حدود ۶ درصد است. . . .

نیاز به توسعه دارد و بخشی نیازمند فعالیت بیشتری است، ۱۰ درصد از سرمایه‌گذاری و اشتغال صنعت نساجی مربوط به تولید الیاف و ۸۰ درصد از این بخشها مربوط به ریسندگی و بافندگی و بقیه آن مربوط به دیگر بخشهای این زنجیره تولیدی است.

وی کمبود خراسان رضوی در بخش نخ را مربوط به نخ ظریف برای فرش ماشینی و نخ «پلی استر» دانست و گفت: انواع نخ در این استان تولید می‌شود اما با توجه به طرح تحولی مبتنی بر نیاز

وی اظهار کرد: در حال حاضر گرچه صنعت نساجی در این استان قدیمی اما دارای تنوع زیادی هم در تولید و هم در بازار داخل و خارج از تولید الیاف تا ریسندگی، بافندگی، نرخ، چرم و مصنوعات چرمی است و رویکردهای جدیدی برای بروزرسانی و توسعه این صنعت در استان دنبال می‌شود.

معاون امور صنایع اداره کل صنعت، معدن و تجارت خراسان رضوی بیان کرد: زنجیره صنعت نساجی و پوشاک در خراسان رضوی کامل است، بخشی از آن

طرح تحول در صنعت نساجی خراسان رضوی

معاون امور صنایع اداره کل صنعت، معدن و تجارت خراسان رضوی عمده محصولات بخش تولید بافندگی در استان را پارچه رومبلی و فرش ماشینی و پتو ذکر و بیان کرد: استان از ظرفیت خوبی در بخش بافندگی برخوردار بوده و پارچه های تار و پودی مطلوبی تولید می کند، در این راستا طرح توسعه واحدهای مبتنی بر بافندگی در استان به اجرا گذاشته می شود تا در پایان سال شاهد رشد ۵۰ درصدی در حوزه محصولات این بخش از جمله پارچه های «گردبافت و اسپان باند» باشیم.



بخش تولید که برای صنعت نساجی در نظر گرفته شده است، تا پایان نیمه اول سال ۱۴۰۳ بخش عمده ای از کمبود در حوزه نخ ظریف فرش ماشینی برطرف می شود.

بهزاد ادامه داد: عمده مصرف نخ پنبه ای در حوزه پوشاک است که بخشی از نیاز به آن از داخل استان و بخشی نیز از استانهای دیگر یا واردات از خارج کشور تامین می شود، مطالعات برای اجرای طرح تولیدی سالانه سه هزار تن نخ پنبه ای در استان آغاز شده است.

به گفته وی، در حالی که سالانه ۴۰ هزار تن نخ پنبه ای وارد کشور می شود، این اقدام خوبی برای خودکفایی استان خراسان رضوی در تولید نخ پنبه ای است.

وی ایجاد خوشه صنعتی پوشاک توسط شرکت شهرکهای صنعتی خراسان رضوی را اقدامی مثبت در راستای سازماندهی واحدهای خرد و برنامه ریزی و ایجاد هماهنگی در بخشهای تولید و توزیع پوشاک ذکر و بیان کرد: هم اینک این استان در حوزه صنعت چرم نیز که بخشی از صنعت نساجی به شمار می رود، تولید کننده چرم سبک کشور و مصنوعات چرمی است.

ناصر بهزاد: در حوزه صنعت نساجی استان خراسان رضوی ۸۰ هزار میلیارد ریال سرمایه گذاری و ۲۰ هزار نفر شغل ایجاد شده است.



به گفته وی، به طور میانگین ۲۰ تا ۳۰ درصد از ظرفیت خالی واحدهای تولیدی بزرگ در خراسان رضوی با بهره گیری از قانون "تولید بدون کارخانه" به حوزه نساجی و پوشاک اختصاص داده شده است تا بتوان به توسعه صادرات و ایجاد بازار جدید در کشور کمک کرد.

رضوی است، در صورتی که منابع مالی مورد نیاز به استان اختصاص یابد، دستگاه ها و ماشین آلات مستعمل صنعت نساجی نوسازی شده و شاهد جهشی در این صنعت خواهیم بود.

وی اظهار کرد: تحول صنعت چرم و پوشاک خراسان رضوی متمرکز بر تکمیل زنجیره تولید و افزایش آن خواهد بود، پروژه های مبتنی بر بازسازی و نوسازی خطوط تولید در صنعت نساجی و پوشاک را مورد حمایت جدی قرار می دهیم.

بهزاد کمک های ارزی را از دیگر نیازهای صنعت نساجی دانست و گفت: واحدهایی برای تکمیل زنجیره تولید صنعت نساجی و پوشاک و سرمایه گذاری در این بخشها در شهرهای مشهد، نیشابور، گلبهار و کاشمر معرفی شده است، بخش پوشاک استان نیز ظرفیت صادراتی مناسبی در اختیار دارد که می تواند با همکاری مشترک با کشورهای خارجی نسبت به تولید و صادرات آن با یک برند اقدام کند.

...

وی اضافه کرد: در راستای طرح تحول صنعت نساجی یکی از پیشرفته ترین و مجهزترین دستگاه ها برای تولید در حوزه فرش مشهد بزودی به بهره برداری می رسد، همچنین پیگیر ایجاد واحدهای جدید رنگرزی با فناوریهای روز دنیا هستیم.

وی گفت: صنعت نساجی در استان از دانش فنی بالا و تشکلهای بسیار خوبی به لحاظ ظرفیت و امکان تولید برخوردار است، مشکل کنونی آنها تامین مالی برای نوسازی و بروز کردن ماشین آلات و خطوط تولید متناسب با شرایط جهانی است که با این اقدام کمک بزرگی به تغییرات در صنعت نساجی خواهد شد.

معاون امور صنایع اداره کل صنعت، معدن و تجارت خراسان رضوی مساله مهم در صنعت نساجی را نوسازی ماشین آلات دانست و گفت: نوسازی ماشین آلات این بخش نیاز به تامین منابع دارد، خوشبختانه واردات ماشین آلات صنعتی رو به افزایش است که بخشی از آن متعلق به خراسان

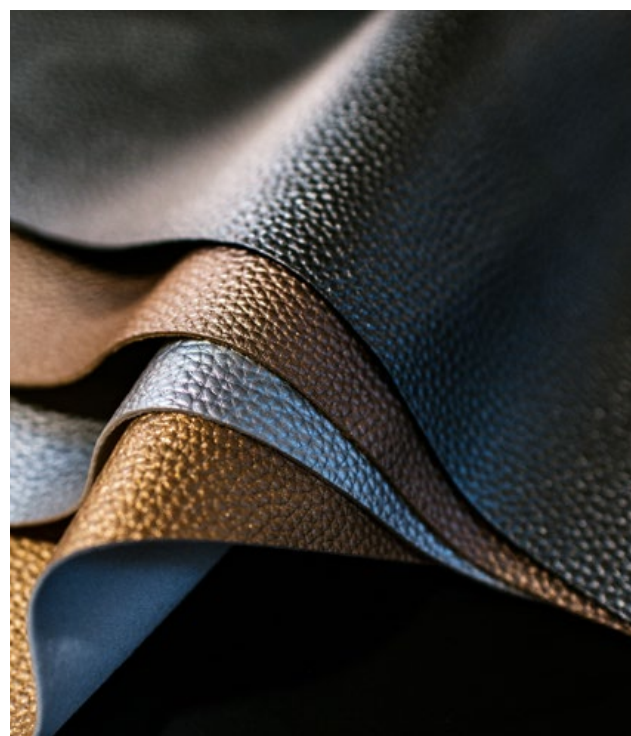



**Tapetes de juta,
a fibra totalmente
sustentável!**

**21 - 24 May
2024**

FIDAM
Americana/SP

the textile world of
decoration

decoraexpo.com.br

decoraexpo

Tel: +90 539 234 6324





GLOBAL
CENTER OF
THE CARPET
SECTOR



scan the QR code
for more information

www.icfexpo.com

[in](#) [@](#) [f](#) [t](#) [v](#) [@icfexpo](#)

CFE

carpet & flooring expo

January 7-10, 2025

**ISTANBUL EXPO CENTER
TÜRKİYE**



شرکت الیاف نمونه Alyaf Nemoune Co

www.alyafnemoune.ir

شرکت الیاف نمونه به منظور رفع نیاز داخلی و خارجی با توجه به مشکلات روز افزون کمبود منابع طبیعی و کشاورزی و افزایش تقاضا در صنایع نساجی صنایع عایق های رطوبتی و حرارتی صنایع خودرو سازی و صنایع رسیندگی و موکت و دیگر صنایع مرتبط پس از تجهیز کردن کارخانه به ماشین آلات مدرن و تجهیزات آزمایشگاهی مورد نیاز و با استفاده از متخصصین و پرسنل مجرب از سال ۱۳۹۳ آغاز به کار نموده است و محصولات خود را با استفاده از مرغوب ترین مواد اولیه به بازار عرضه کرده است.

دفتر مرکزی:
تهران نیاوران تقاطع کامرانیه شمالی
برج بام نیاوران طبقه ۹ واحد ۱۷

02126136130_5



نشانی کارخانه:

مازندران - جویبار - شهرک صنعتی جویبار
الیاف نمونه

CAIRO TEXTILE MACHINERY

75th Cairo International Textile Machinery Exhibition

03/04/05 20
OCTOBER 24

 Cairo International Convention Center



www.machitexexpo.com

Whatsapp: +90 539 234 6324

ORGANIZER



SUPPORTER



MOROCCO TEXTILE MACHINERY

*8th Morocco International
Textile Machinery Exhibition*

23/24/25
APRIL 2024

 OFEC (Office des Foires et Expositions de Casablanca)



Whatsapp: +90 539 234 6324

www.pyramidsfair.com

ORGANIZER





Textile

Bags, Sacks, Jumbo Bag PP, Carpet,

Fibers & Filament Yarns

PET Staple Fibers:

- Direct CP
- One- Step (short Spinning)
- Two-Step

PP Staple Fibers:

- One- Step (short Spinning)
- Two-Step

PA Staple Fibers:

- One- Step (short Spinning)
- Two-Step

PVA Staple Fibers:

- One- Step electrospinning

POY/FDY: ATY, TFO, Carpet, Upholstery, Tapestry, Socks, The Textile and Clothing Sports

BCF/CF: Used in the production of carpet, the method of production:

CUT, LOOP, CUT/LOOP, FACE TO FACE, WOVEN CARPET

Non-woven

Spun Bond, Melt Blown, Needle Punch, SS, SMS, SMMS (Food Contact)

Head office:

RANGDANEH SIRJAN Co.

1st Floor, No. 24 , 8th Alley,
Pakestan St. Dr. Beheshti Ave., Tehran 1531713913 IRAN
TEL. : (+98-21) 88750618 (10 Lines)
FAX : (+98-21) 88741530 , (+98-21) 88750602

Factory office:

Factory: No.27-28-49-50 Industrial zone,
Sirjan Special Economic zone, Sirjan-IRAN
TEL. : (+98-344238) 2023 (5 Lines)
FAX : (+98-344238) 2027
Skype: RANGDANEHSIRJAN

Web Site: [Http://www.rangdaneh.ir](http://www.rangdaneh.ir)

E-mail: info@rangdaneh.com

RANGDANEH
SIRJAN Co.



Textile Filament Yarn & Fiber,
Packaging, Plastic,
Polymer Compound,
Automobile Parts,
Geomembranes,
Pipes & Fitting,
Cable & Wire Industries,
Agriculture Industries,
Film, Strap & Tape,
Writing Supplies,
Kitchen Appliances,
Home Appliances &
Electronics Industries
and ...



ITM

2024

İSTANBUL

4-8 JUNE 2024

INTERNATIONAL TEXTILE MACHINERY EXHIBITION

www.itmexhibition.com

Discover the Future



**ONLINE
INVITATION**

Scan the QR Code
for more information

OWNERS



www.tuyap.com.tr

TÜYAP FAIRS INC.
P : + 90 212 867 11 00
F : + 90 212 886 66 98
www.tuyap.com.tr



www.teknikfuarcilik.com

TEKNIK FAIRS INC.
P : + 90 212 876 75 06
F : + 90 212 876 06 81
www.teknikfuarcilik.com

with the cooperation



Textile Machinery and Accessories Industrialists Association

Follow us!



[itmexhibition](https://www.instagram.com/itmexhibition)



"This Fair is organized with the audit of TOBB (The Union of Chambers and Commodity Exchanges of Turkey) in accordance with the Law No.5174"

DOMOTEX

MIDDLE EAST

23 – 25 APRIL 2024

Dubai World Trade Centre
domotex.de

Back
in Dubai

The Trade Fair for the Carpet & Flooring Industry in the Middle East



Deutsche Messe

DOMOTEX
Middle East

کوهن



TEXTILE
CARPET
NONWOVEN



پربازدیدترین وب
سایت نساجی
ایران



دانلود رایگان



WWW.KOHANJOURNAL.COM